



ESCUELA SUPERIOR POLITÉCNICA DEL LITORAL
FACULTAD DE INGENIERIA EN ELECTRICIDAD Y COMPUTACION
“REGISTRADOR DE DATOS (DATALOGGER) MEDIANTE UN DSPIC”

PROYECTO DE LA MATERIA DE GRADUACIÓN:

MICROCONTROLADORES AVANZADOS

PREVIA A LA OBTENCION DEL TÍTULO DE:

**INGENIERO EN ELÉCTRICIDAD ESPECIALIZACIÓN
ELECTRONICA Y AUTOMATIZACIÓN INDUSTRIAL**

PRESENTADO POR:

JULIO ARTEAGA PORTILLA

CARLOS NIETO DÍAZ

GUAYAQUIL – ECUADOR

Año 2009

AGRADECIMIENTO

Agradezco a Dios por haberme brindado la oportunidad de culminar mis estudios universitarios. A mis padres y hermanos por apoyarme incondicionalmente durante mi vida. A la ESPOL por la formación académica recibida. A mis profesores por el conocimiento impartido durante mis años de estudio. A mis compañeros.

Julio Arteaga Portilla.

Agradezco a Dios por haberme dado fortaleza, constancia, y dedicación en el transcurso de mi vida estudiantil, a mis padres que sin su apoyo incondicional y sus consejos no hubiera logrado este objetivo y a todas aquellas personas que de una u otra manera aportaron a que este logro tan importante en mi vida sea posible.

Carlos Nieto Díaz.

DEDICATORIA

A mi madre por su gran esfuerzo y apoyo.

A mi padre por sus buenos consejos
Impartidos.

A mis hermanos por ser mi fuente de alegría.

Julio Arteaga Portilla.

A mi padre que gracias a su perseverancia
y esfuerzos logro apoyarme
incondicionalmente en el transcurso de mi
vida estudiantil, con sus sabios consejos
procuro inculcarme siempre el
conocimiento.

Carlos NietoDíaz.

TRIBUNAL DE GRADUACION

Ing. Carlos Valdivieso A.

DIRECTOR DE TESIS

Ing. Hugo Villavicencio

DELEGADO

DECLARACIÓN EXPRESA

“La responsabilidad del contenido de este proyecto de graduación nos corresponden exclusivamente, y el patrimonio intelectual de la misma a la ESCUELA SUPERIOR POLITÉCNICA DEL LITORAL”

(Reglamento de Graduación de la ESPOL)

Julio Arteaga Portilla.

Carlos Nieto Díaz.

RESUMEN

DATALOGGER, el proyecto consiste esencialmente en almacenar las variaciones de los parámetros de una señal deseada durante un intervalo de tiempo. La aplicación del proyecto mencionado con anterioridad se lo realizo utilizando un DsPic de la familia 30F4011, el proyecto registra la variación de la señal o de las señales adquiridas en un tiempo determinado, en nuestro caso las variables a ser analizadas son los voltajes de fase de una alimentación trifásica configurada en estrella, con sus respectivas corrientes de línea.

Para su correcto almacenamiento se procedió a almacenar la onda luego de un cruce por cero ascendentes para procurar registrar una señal cuasi semejante, la primera señal adquirida servirá como muestra para la siguiente y así sucesivamente, con esto obtenemos un muestreo continuo de la variación de la señal adquirida en un periodo de tiempo, logrando almacenar la variación de la señal deseada procurando no sobrescribir la señal previa, en el intervalo de tiempo determinado.

INDICE GENERAL

RESUMEN

INDICE GENERAL

INDICE DE FIGURAS

INDICE DE TABLAS

INDICE ABREVIATURAS

1 ANTECEDENTES	11
1.1 OBJETIVOS DEL PROYECTO	14
1.1.1 OBJETIVO GENERAL	14
1.1.2 OBJETIVOS ESPECÍFICOS	14
1.2 IDENTIFICACIÓN DE LA PROBLEMÁTICA.....	15
1.2.1 TECNOLOGÍA UTILIZADA	15
1.2.2 LIMITACIONES OPERACIONALES	16
1.3 JUSTIFICACIÓN PARA LOS CAMBIOS	17
2 INTRODUCCIÓN	18
2.1 DESCRIPCIÓN DEL DATALOGGER	18
2.1.1 DIAGRAMA DE BLOQUES DEL DATALOGGER.....	19
2.1.2 INTERRUPTORES DE CONTROL E INDICADORES.....	19
2.1.3 INTERFAZ DE COMUNICACIÓN MAX - 232	19
2.1.4 DIAGRAMA ESQUEMÁTICO DEL DATALOGGER.....	22
2.2 DIAGRAMA DE FLUJO DEL CÓDIGO FUENTE DEL DSPIC	23
3 DSPIC 30F4011	24
3.1 INTRODUCCIÓN A LOS DSPIC.....	24
3.2 PRINCIPALES CARACTERÍSTICAS DE LOS DSPIC.....	24
3.2.1 DESCRIPCIÓN DEL DSPIC30F4011	25
3.2.1.1 RANGO DE FUNCIONAMIENTO	25
3.2.1.2 CPU DE ALTO RENDIMIENTO	25
3.2.1.3 CONTROLADOR DE INTERRUPCIONES	26
3.2.1.4 ENTRADAS Y SALIDAS ANALÓGICAS/DIGITALES	26
3.2.1.5 MEMORIAS.....	26

3.2.2 CONFIGURACIÓN DEL MÓDULO ANALÓGICO DIGITAL.....	27
3.2.3 CONVERTOR ANALÓGICO/DIGITAL.....	28
3.2.4 MÓDULO DE COMUNICACIÓN UART	28
3.2.5 MANEJO DE INTERRUPCIONES	30
3.2.6 FUNCIONAMIENTO DE UNA INTERRUPCIÓN.....	31
3.2.7 MEMORIA EEPROM	33
4. ACONDICIONADORES DE SEÑAL	35
4.1 CIRCUITOS ACONDICIONADORES DE SEÑAL.....	35
4.1.1 TRANSFORMADOR DE VOLTAJE	35
4.1.2 FILTROS	38
4.1.3 ACONDICIONADOR DE SEÑAL DEL DISPOSITIVO	39
5. FLUKE 80i – 110s AC/DC.....	42
5.1 INTRODUCCIÓN A LA Sonda DE CORRIENTE.....	42
5.2 DESEMBALAJE.....	44
5.3 INSTALACIÓN DE A BATERÍA	44
5.4 INFORMACIÓN SOBRE SEGURIDAD.....	46
5.5 ESPECIFICACIONES ELÉCTRICAS	48
5.6 ESPECIFICACIONES DE SEGURIDAD.....	50
5.7 INFORMACIÓN SOBRE LA BATERÍA	51
5.8 COMPATIBILIDAD CON INSTRUMENTOS	51
5.9 UTILIZACIÓN DE LA Sonda DE CORRIENTE.....	49
5.10 CONSIDERACIONES DE MEDICIÓN	52
5.11 MANTENIMIENTO	53
5.12 LIMPIEZA Y ALMACENAMIENTO.....	53
5.13 COMPROBACIÓN DEL FUNCIONAMIENTO.....	54
6. IMPLEMENTACIÓN DEL HARDWARE	58
6.1 DETALLES DE CONSTRUCCIÓN DEL DATALOGGER.....	55
7. CONCLUSIONES Y RECOMENDACIONES	64
BIBLIOGRAFIA	
ANEXOS	

INDICE DE FIGURAS

FIG. 2.1.1	DIAGRAMA DE BLOQUES DEL DATALOGGER	18
FIG. 2.1.4	DIAGRAMA ESQUEMATICO DEL DATALOGGER	21
FIG. 3.2.4	MODULO UART	30
FIG. 4.1.1	ESQUEMA DEL TRANSFORMADOR	34
FIG. 4.1.2	CIRCUITO ACONDICIONADOR DE LA SEÑAL DE CORRIENTE	38
FIG. 4.1.3 ^a	CIRCUITO ACONDICIONADOR DE LA SEÑAL DE VOLTAJE	40
FIG. 4.1.3 ^b	ANALISIS DE LA SEÑAL DE VOLTAJE	41
FIG. 5.1	ESQUEMA DEL ANALIZADOR FLUKE	43
FIG. 5.3	FORMA DE CONEXIÓN DE LA BATERIA DEL FLUKE	46
FIG. 5.9 ^a	POLARIDAD DEL FLUKE	53
FIG. 5.9 ^b	INDICADOR TACTIL DEL FLUKE	54
FIG. 5.13	CALIBRACION DEL FLUKE	57
FIG.6.1 ^a	CIRCUITO IMPRESO DE CONTROL	58
FIG.6.1 ^b	CIRCUITO IMPRESO DE LA FUENTE	60
FIG.6.1 ^c	CIRCUITO IMPRESO DE LA SEÑAL DE VOLTAJE	62
FIG.6.1 ^d	CIRCUITO IMPRESO DE LA SEÑAL DE CORRIENTE	63
A1	VOLTAJE DE LA FASE A ADQUIRIDO	ANEXO
A2	VOLTAJE DE LA FASE B ADQUIRIDO	ANEXO
A3	VOLTAJE DE LA FASE C ADQUIRIDO	ANEXO
A4	CORRIENTE DE LA FASE A ADQUIRIDO (BNC1)	ANEXO
A5	CORRIENTE DE LA FASE C ADQUIRIDO (BNC2)	ANEXO

INDICE DE TABLAS

- 1 TABLA DE PRESIONES
- 2 TABLA DE COSTOS
 - 2.1 FUENTE
 - 2.2 CIRCUITO ACONDICIONADOR DE VOLTAJE Y CORRIENTE
 - 2.3 DSPIC – CIRCUITO DE CONTROL

LISTA DE SÍMBOLOS

SIMBOLO	SIGNIFICADO
°C	Grados Centigrados o Celsius
uA	Micro Amperios
Ma	Mili Amperios
A	Amperios
V	Voltios
mV	Mili Voltios
MHz	Mega Hertz
KHz	Kilo Hertz
Seg	Segundos

Pf	Pico Faradios
Hex	Hexadecimal
Vi	Voltaje de entrada
Vo	Voltaje de salida
VO1	Voltaje de salida opan 1
VO2	Voltaje de salida opan 2
Gnd	Tierra
VDC	Voltaje directo continuo
MΩ	Mega Ohmio
J1	Jumper 1
P1	Potenciómetro 1
P2	Potenciómetro 2
P3	Potenciómetro 3
IC2	Circuito integrado 2
IC3	Circuito integrado 3
Vref	Voltaje de referencia
Q1	Transistor 1
VCC	Alimentación
OUT	Salida

GLOSARIO

- Archivo hex.: Representación ASCII del código de máquina. Un archivo HEX está compuesto de registros que le especifican al microcontrolador datos o instrucciones que serán ubicados en un dispositivo de memoria programable.
- Circuito integrado: Dícese así, al conjunto de dispositivos que generan salidas en base al voltaje que se le aplica en sus entradas.
- Código fuente: Archivo de texto que es procesado por un lenguaje ensamblador o un compilador para producir un archivo de objeto intermedio, o código de máquina que pueda ejecutarse en un microcontrolador.
- Hardware: Partes o componentes físicos que integran una herramienta; inclusive ella misma como una unidad.
- Microcontrolador: Dispositivo electrónico que contiene todas las características de una computadora.

- Metodología: Es el proceso, técnicas o enfoques empleados en la solución de un problema o en la creación de algo: un procedimiento particular o un conjunto de procedimientos.
- Quemador: Es un circuito que permite cargar un programa al microcontrolador.
- Software: Es un programa de computadora que permite al programador interactuar con la computadora.

1 ANTECEDENTES

1.1 OBJETIVOS DEL PROYECTO

1.1.1 OBJETIVO GENERAL

Desarrollar un equipo electrónico capaz de realizar mediciones de voltaje y corriente, almacenar los datos medidos para un análisis posterior en donde se requiera el intercambio de información entre una aplicación desarrollada en Visual Basic y un dispositivo externo al computador.

1.1.2 OBJETIVOS ESPECÍFICOS

Realizar las mediciones de los voltajes de fase y corrientes de fase de un motor trifásico con alimentación de línea a línea de 220 voltios.

Almacenar los datos obtenidos tanto de voltajes como de corriente en el circuito implementado (Datalogger).

Desarrollar una interfaz gráfica amigable de interacción con el usuario que permita la visualización total de los datos grabados para su posterior análisis.

Garantizar totalmente la adquisición y almacenamiento de los datos durante todo el tiempo de muestreo.

1.2 IDENTIFICACIÓN DE LA PROBLEMÁTICA

Hoy en día ninguna industria puede darse el lujo de no contar con equipos de medición para monitorear su perfecto desempeño durante las horas de trabajo. El motor es una de las máquinas eléctricas más utilizadas en las industrias para diferentes etapas de un proceso e general, esto nos lleva a la necesidad de contar con un equipo que nos permita registrar el desarrollo del motor y verificar en lo posible en todo momento alguna anomalía con respecto a su funcionamiento en condiciones normales. El datalogger creado permite monitorear a un motor tanto monofásico como trifásico sin embargo su capacidad en memoria no es la suficiente para guardar tiempos considerables de muestras, para lo cual se lo ha diseñado de tal manera que se recojan los datos en un instante de tiempo e inmediatamente guardar los datos para ser analizados posteriormente en una PC.

1.2.1 TECNOLOGÍA UTILIZADA

La gran mayoría de los dataloggers que se encuentran disponibles en el mercado solo se encargan de registrar valores picos de la señal y en base a esos datos obtener su análisis, sin embargo su circuitería interna es reducida lo cual faculta la posibilidad de hacer cada vez más reducido el equipo.

Si bien nuestro equipo consta de circuitería eléctrica y electrónica básica, tiene la posibilidad de registrar la señal alterna del motor. Si bien es cierto la señal visualizada no coincide en forma exacta con la original la aproximación que se logró nos da como resultado una reproducción de la onda original en 70%, registrando en cada período los valores picos máximos y mínimos.

1.2.2 LIMITACIONES OPERACIONALES

Nuestro equipo como todo elemento de medición tiene sus limitaciones predeterminadas. Para las señales de voltaje el máximo voltaje que podrá ser leído es de 120Vrms. Para corriente no existe este problema pues la corriente máxima que puede ser leída es de 100A que es una cantidad de corriente considerable para motores industriales, sin embargo la limitación de la medición de corriente radica en el uso de un dispositivo de medida llamado FLUKE 80i – 110s AC/DC el cual genera según la selección una salida de 10mVAC por amperio ó 100mVAC por amperio leído.

Otra limitación de operación está sujeta la capacidad interna del DSPIC para almacenamiento de datos y por último el manejo del equipo debe ser el adecuado para ello se debe tener a mano el manual de funcionamiento del equipo.

1.3 JUSTIFICACIÓN PARA LOS CAMBIOS

Planteamos el desarrollo de un banco externo de memoria el cual nos permita almacenar mayor cantidad de datos y así poder alcanzar un mejor análisis de las ondas leídas.

Se plantea también la utilización de un programa más sofisticado para la simulación de un ESCADA con varios motores monitoreados por el equipo y en el cual se podría visualizar todo el proceso.

2 INTRODUCCIÓN

La medición de variables físicas tales como Voltaje, Corriente, Presión, Temperatura, Humedad, etc; es una tarea fundamental en la industria, en laboratorios, centros de investigación y en algunas actividades agrícolas, entre otros.

En algunos casos, dichas mediciones deben realizarse de forma secuencial para determinar el comportamiento de la variable correspondiente en un período de tiempo específico.

2.1 DESCRIPCIÓN DEL DATALOGGER

Es de vital importancia conocer la forma en que varían la corriente y el voltaje de un motor trifásico durante su desempeño, conocer sus valores máximos y mínimos así como su velocidad de variación. En este y en muchos otros casos, es necesario entonces contar con un equipo que pueda realizar dichas medidas durante un lapso de tiempo y a intervalos regulares seleccionados por el usuario. Pensando en lo anterior, y con la intención de utilizar las modernas herramientas de diseño, como son los DSPIC, se inició la construcción de un equipo para realizar la adquisición y almacenamiento de datos de forma autónoma, es decir, que no tuviera como requisito la presencia de una computadora personal para realizar dicha labor.

El datalogger es un sistema que nos permite adquirir datos de una manera fácil y sencilla para luego ser procesados de manera gráfica para su posterior análisis.

La idea principal es que el instrumento pueda llevarse hasta el sitio donde se desean realizar las medidas y, una vez tomados y almacenados los datos, se pueda llevar dicho equipo hasta un sitio donde exista una computadora, la cual recibe a través del puerto serial los datos que se han tomado previamente. Este equipo recibe el nombre de “Registrador de Datos” ó “Datalogger”.

2.1.1 DIAGRAMA DE BLOQUES DEL DATALOGGER

En la figura 2.1.1 se muestra el diagrama en bloques del Datalogger. Cada uno de ellos está formado por un grupo específico de componentes y cumple una función determinada.

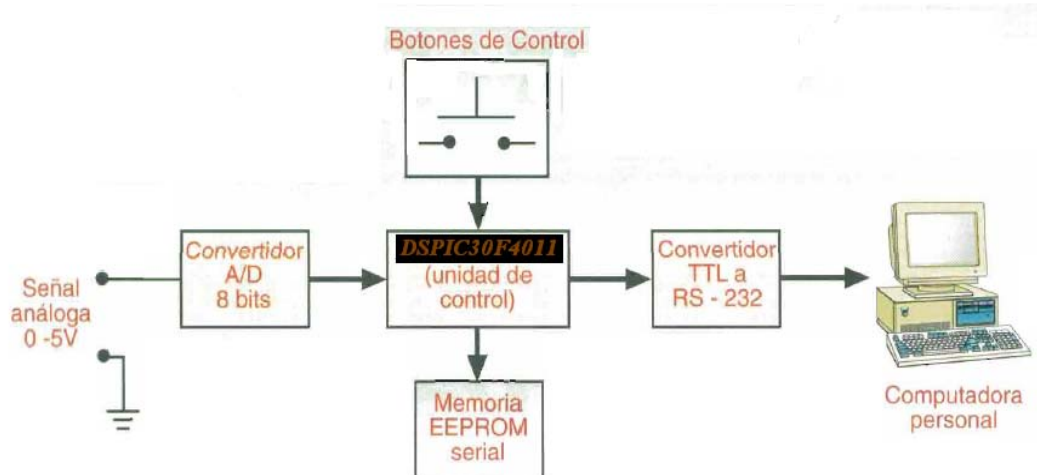

Fig. 2.1.1

La Unidad de Control está comandada por un DSPIC30F4011 y su respectivo oscilador interno FRC (8MHz). Se ha elegido este DSPIC porque posee una memoria EEPROM de fácil borrado y escritura y con una capacidad de grabación de datos suficientes para su utilización. Además presenta un menor desgaste por cada ciclo de lectura escritura, lo que implica un aumento en su vida útil.

Las funciones que desempeña el DSPIC30F4011 son leer el dato del convertidor analógico digital, leer los botones que indican la función que debe realizar, configurar el tiempo de muestreo, almacenar en la memoria EEPROM los datos leídos y recuperarlos para que sean enviados vía MAX – 232 hacia la computadora.

2.1.2 INTERRUPTORES DE CONTROL E INDICADORES

Como el circuito debe cumplir algunas funciones específicas, se han dispuesto algunos interruptores que el DSPIC debe revisar para determinar que tarea se realiza en un momento dado. El botón marcado START le indica que debe empezar a tomar los datos del convertidor A/D y almacenarlos secuencialmente en la memoria EEPROM destinada para tal fin; el botón CLEAR le indica al DSPIC que debe borrar el contenido de la memoria EEPROM para empezar nuevamente el proceso de registro de datos, y el botón TX_PC, sirve para ordenar el momento en el que el DSPIC debe empezar a transmitir los datos hacia la computadora los mismos que se encontraban en la memoria EEPROM.

Para conocer el estado del DSPIC en todo momento se ha dispuesto de LEDs indicadores del funcionamiento. Así cuando el DSPIC se encuentra en estado de muestreo (es decir que está tomando muestras y almacenando los datos en memoria) el LED enciende durante el período de muestreo. El sistema también posee otros dos LEDs, uno sirve para indicar que la fuente de alimentación del sistema está activada (POWER), y el otro sirve para indicar que se está haciendo transmisión de datos (TX_TEST) hacia la computadora y funciona gracias a que la señal varía entre niveles altos y bajos.

2.1.3 INTERFAZ DE COMUNICACIÓN MAX – 232.

Dado que el equipo debe transmitir los datos almacenados hacia una computadora, debe existir algún circuito que se encargue de convertir los niveles de voltaje TTL que maneja el DSPIC en niveles válidos para un puerto MAX – 232. En este caso, el nivel positivo se toma de la fuente de alimentación (+5V).

El datalogger envía la información a través del puerto serial RS-232 a una velocidad de 57600BPS (bits por segundo) y con una configuración 8,n,1 (datos de 8 bits, sin paridad, 1 stop bit). El circuito de conversión TTL a MAX – 232 utilizado funciona bien en cortas distancias.

2.1.4 DIAGRAMA ESQUEMÁTICO DEL DATALOGGER

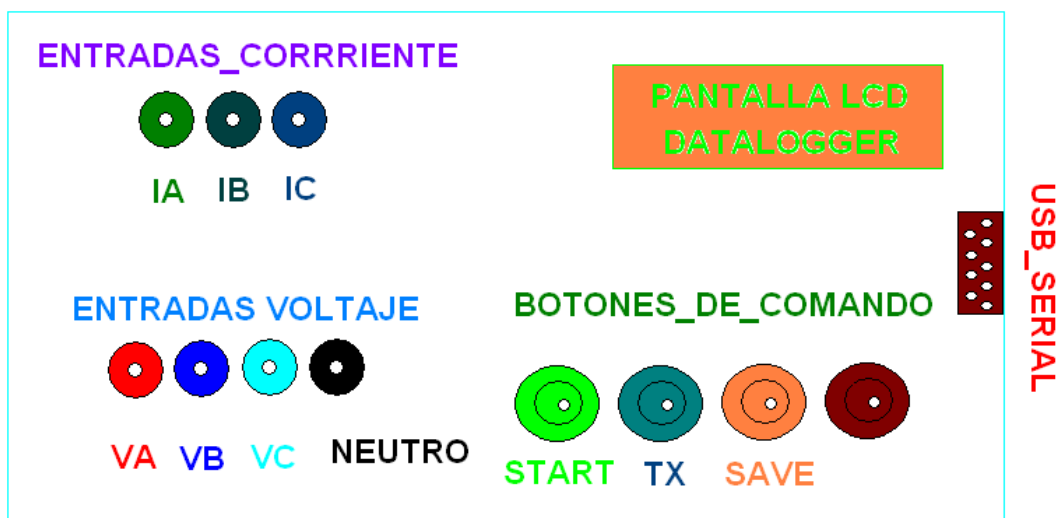
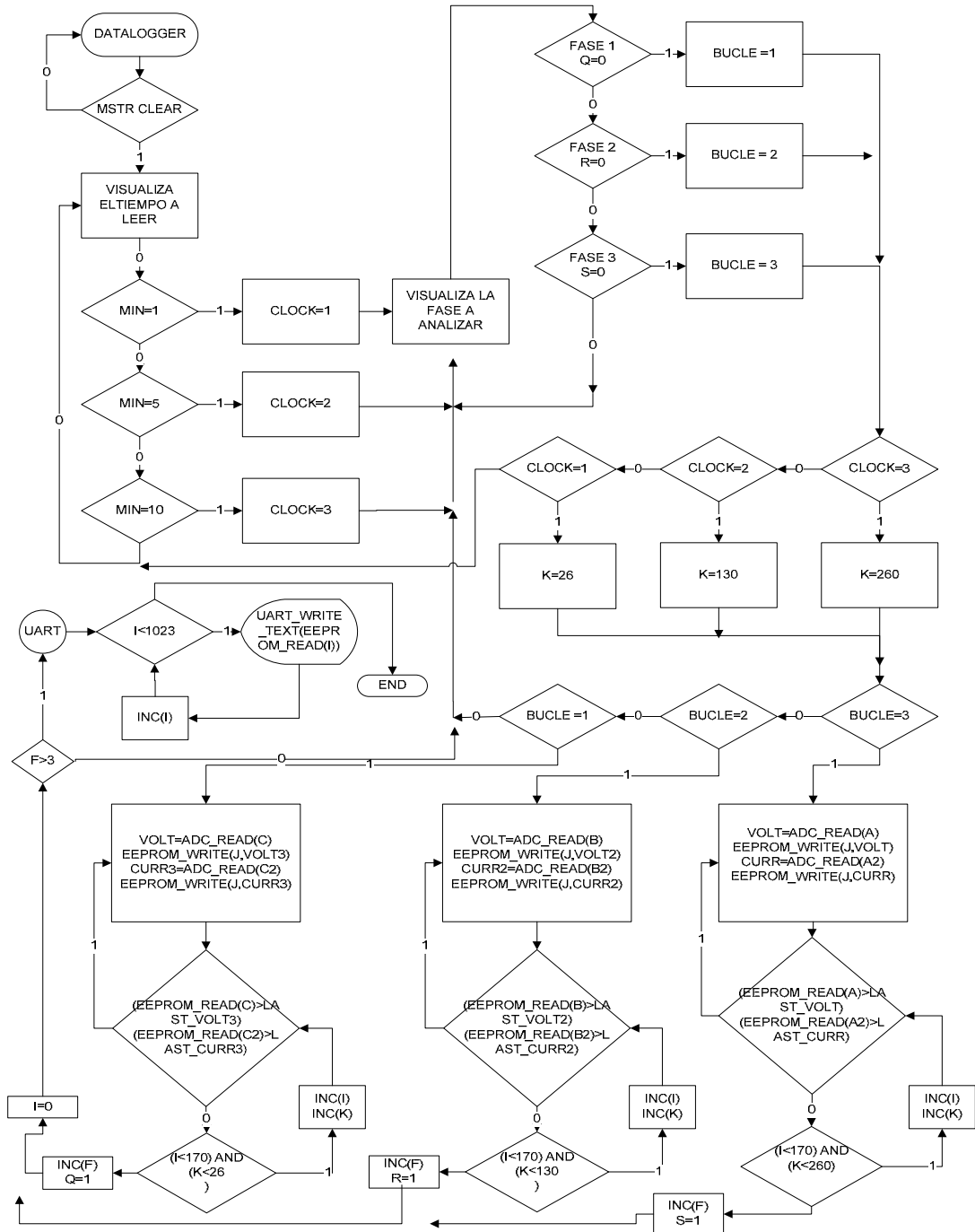

Fig. 2.1.4

DIAGRAMA DE FLUJO DEL CÓDIGO FUENTE DEL DSPIC



2 DSPIC 30F4011

3.1 INTRODUCCIÓN A LOS DSPIC

Los DSPIC son posteriores a los DSP y a los MCU. En su diseño han participado expertos y especialistas de muchas áreas. Los DSPIC se han aprovechado de la experiencia acumulada por otros fabricantes.

Microchip, fabricante de los DSPIC, los ha bautizado con el nombre de DSC (Digital Signal Controller), que puede ser traducido como Controlador Digital de Señal.

3.2 PRINCIPALES CARACTERÍSTICAS DE LOS DSPIC

Entre las aportaciones típicas de los DSP que se han implementado en la arquitectura básica de los DSPIC destacan:

- × Multiplicación MAC 16 x 16 en un ciclo.
- × 2 acumuladores de 40 bits.
- × Registro de desplazamiento de 40 bits para el escalado.
- × Acceso simultáneo de dos operandos.
- × Bucles con estructura DO y REPEAT.
- × Bloque de registros de trabajo.
- × Juego flexible de interrupciones.

- × Perro guardián.
- × Emulación en tiempo real.
- × Optimización para programación en lenguaje C.

3.2.1 DESCRIPCIÓN DEL DSPIC30F4011

3.2.1.1 RANGO DE FUNCIONAMIENTO

- × DC – 30MIPS (30MIPS @ 4,5 – 5,5V, -40° a 85°C).
- × Voltaje de alimentación de 2,5 a 5,5V.
- × Temperatura: interna de -40° a 85°C y externa de -40° a 125°C.

3.2.1.2 CPU DE ALTO RENDIMIENTO

- × Núcleo RISC con arquitectura Harvard modificada.
- × Juego de instrucciones optimizado para el lenguaje C.
- × Bus de datos de 16 bits.
- × Bus de instrucciones de 24 bits.
- × Repertorio de 84 instrucciones, la mayoría de una palabra de tamaño y ejecutable en un ciclo.
- × Banco de 16 registros de propósito general de 16 bits.
- × 2 acumuladores de 40 bits, con opciones de redondeo y saturación.

- × Modos complejos de direccionamiento indirecto: modular o circular y de inversión de bits.
- × Manejo de pila con software.
- × Multiplicador para enteros y fraccionales de 16 x 16.
- × División de 32/16 y 16/16.
- × Operación de multiplicación y acumulación en un ciclo.
- × Registro de desplazamiento de 40 bits.

3.2.1.3 CONTROLADOR DE INTERRUPCIONES

- × Latencia de 5 ciclos.
- × Hasta 45 fuentes de interrupción, 5 externas.
- × 7 niveles de prioridad, programables.
- × excepciones especiales.

3.2.1.4 ENTRADAS Y SALIDAS ANALÓGICAS/DIGITALES

- × Hasta 40 patitas programables de E/S digitales.
- × 25 mA de consumo por cada patita de E/S.

3.2.1.5 MEMORIAS

- × Memoria de programa FLASH de hasta 144KB con 100.000 ciclos de borrado/escritura.

- × Memoria de datos EEPROM de hasta 4KB con 1.000.000 ciclos de borrado/escritura.
- × Memoria de datos SRAM de hasta 8KB.

3.2.2 CONFIGURACIÓN DEL MÓDULO ANALÓGICO DIGITAL

La configuración comprende principalmente la selección del tiempo de muestreo y la de todos los pasos que se deben ejecutar para que el muestreo, retención y posterior codificación se realicen en los canales deseados, siguiendo el orden de la secuencia elegida.

Los pasos que se deben seguir para utilizar el módulo analógico digital a la hora de realizar una conversión son los siguientes:

Seleccionar las patitas como entradas analógicas, ADPCFG<15:0>.

Seleccionar la fuente de la tensión de referencia para que coincida el rango de conversión con el de las tensiones de entrada, ADCON2<15:13>.

Seleccionar el reloj de conversión analógico, respecto al reloj del procesador, ADCON3<5:0>, para que concuerde con la información a adquirir.

Determinar cuantos canales de muestreo y retención van a ser utilizados, ADCON2<9:8> y ADPCFG<15:0>.

Determinar como ocurrirá el muestreo ADCON1<3> y ADCSSL<15:0>.

Determinar cómo serán asignadas las entradas a los canales de muestreo y retención, ADCHS<15:0>.

Seleccionar la secuencia de muestreo y retención apropiada, ADCON1<7:0> y ADCON3<12:8>.

Seleccionar como se presentarán los resultados de la conversión en el buffer de resultado, ADCON1<9:8>.

Seleccionar el número de conversiones que se deben llevar a cabo para que se genere una interrupción, ADCON2<9:5>.

Encender el módulo analógico digital, ADCON1<15>.

3.2.3 CONVERSOR ANALÓGICO/DIGITAL

× Módulo conversor A/D de 10 bits y 500 Ksps, con 2 o 4 muestras simultáneas y hasta 16 canales de entrada. Conversión posible en el modo SLEEP.

× Módulo conversor A/D de 12 bits y 100 Ksps, con hasta 16 canales de entrada y conversión posible en el modo SLEEP como el anterior.

3.2.4 MÓDULO DE COMUNICACIÓN UART

El UART (Transmisor Receptor Universal Asíncrono) es un módulo para la comunicación serie asíncrona disponible en los DSPIC30F. Funciona como un

sistema full – duplex o bidireccional asíncrono que puede adaptarse a multitud de periféricos, como ordenadores personales o interfaces RS – 232 y RS – 485.

Estas son las principales características del módulo UART:

- × Funcionamiento en modo full – duplex con datos de 8 o 9 bits.
- × Posibilidad de trabajar con paridad par, impar o sin paridad.
- × Uno o dos bits de STOP.
- × Contiene un generador de baudios con un prescaler de 16 bits que se encarga de generar la frecuencia de trabajo del módulo.
- × Buffer de transmisión con capacidad para 4 caracteres.
- × Buffer de recepción con capacidad para 4 caracteres.
- × Posibilidad de emplear interrupciones para indicar la finalización de la transmisión o de la recepción.
- × Patitas específicas TX y RX para transmitir y para recibir.

Las transferencias de información se realizan sobre dos líneas, UTX (transmisión) y URX (recepción), saliendo y entrando los bits por dichas líneas al ritmo de una frecuencia controlada internamente por el UART.

Cada palabra o dato de información se envía independientemente de los demás. Suele constar de 8 o 9 bits y van precedidos por un bit de START (inicio) y detrás de ellos se coloca un bit de STOP (parada), de acuerdo a las normas del formato estándar NRZ. Los bits son transmitidos a una frecuencia fija y normalizada.

El módulo UART está formado por estos tres grandes bloques que se muestran en la figura 3.2.4.

- × Generador de baudios.
- × Transmisor asíncrono.
- × Receptor asíncrono.

Éste es el aspecto del diagrama de bloques que compone el módulo UART simplificado.

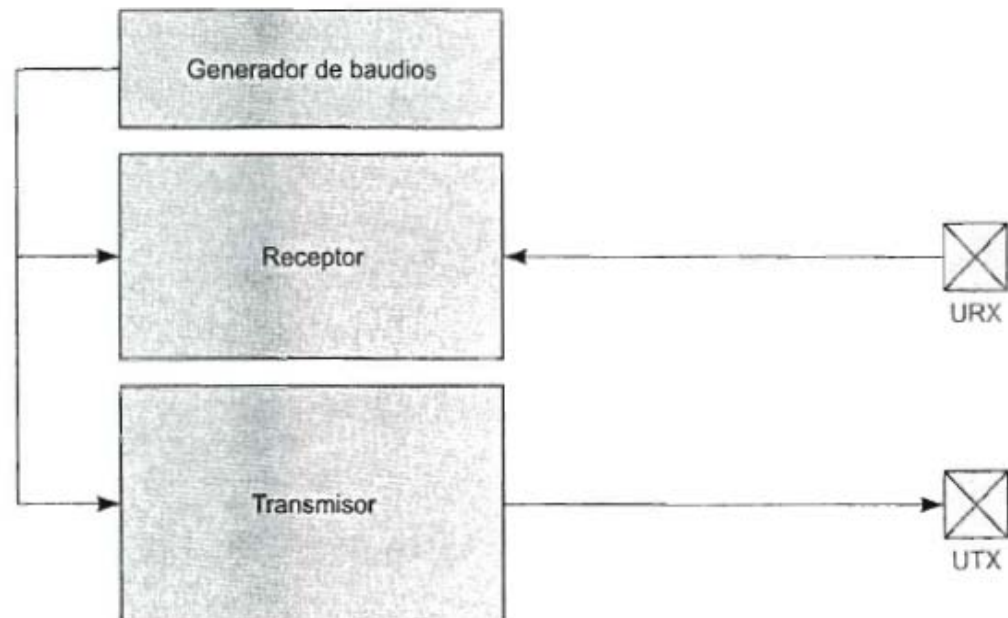

Fig. 3.2.4

3.2.5 MANEJO DE INTERRUPCIONES

Es posible deshabilitar interrupciones mediante la instrucción DISI que se ejecuta con más de 16.384 ciclos. Esto es efectivo cuando se deben ejecutar segmentos de código crítico.

La instrucción DISI solo desactiva interrupciones que estén en los niveles 1 – 6. Las interrupciones de nivel 7 y las excepciones se podrán atender aun estando activa la instrucción DISI.

Esta instrucción trabaja junto a un registro llamado DISICNT. Cuando éste no vale 0 las instrucciones de los niveles 1 – 6 se deshabilitan. Entonces el registro DISICNT comienza una cuenta atrás hasta que llega a 0 y habilita las interrupciones anteriores. El número de ciclos en que las interrupciones están deshabilitadas se puede modificar escribiendo en el registro un nuevo valor.

3.2.6 FUNCIONAMIENTO DE UNA INTERRUPCIÓN

Las instrucciones son atendidas en cada ciclo de instrucción. Cuando hay una petición de interrupción, IRQ, pendiente se señala poniendo el bit del flag a 1 en el registro IFS. Esta petición será atendida si el bit IECx del registro de permiso correspondiente está a 1.

Al atender la petición de interrupción ninguna instrucción abortará, sino que la que estaba en proceso cuando se le atendió la interrupción será completada cuando la interrupción termine.

Al atender a las interrupciones se evalúan los niveles de prioridad. Si hay una IRQ pendiente con un nivel de prioridad mayor que el proceso actual tiene la CPU, la interrupción se atenderá. Entonces el procesador deberá salvar la siguiente información, que permitirá al procesador el retorno a la instrucción en curso:

- × El valor del Contador de Programa, PC.
- × El byte bajo del Registro de Estado (SRI).
- × El bit de estado IPL3.

La rutina de atención de la interrupción terminará con la instrucción RETFIE.

3.2.7 MEMORIA EEPROM

La memoria EEPROM de datos está mapeada en el espacio de la memoria de programa y está en palabras de 16 bits pudiendo alcanzar un tamaño de 2K palabras (4KB), según el modelo de DSPIC30F.

Para grabar la memoria EEPROM se usan las instrucciones de lectura y escritura de Tabla, pero como las posiciones de la EEPROM son de 16 bits, no serán necesarias las instrucciones TBLWTH y TBLRDH. Los procedimientos para la escritura y borrado de la EEPROM son similares a los del método RTSP de la memoria FLASH, pero en la EEPROM el acceso a los datos es más rápido y a diferencia de lo que ocurría con la memoria FLASH, la CPU no se detiene durante una operación de escritura/borrado de la EEPROM.

Las operaciones que puede realizar en la memoria EEPROM son:

- × Borrar una palabra.
- × Borrar una línea (16 palabras).
- × Escribir una palabra.
- × Escribir una línea (16 palabras)

El programa del usuario es responsable de esperar a que la operación de escritura/borrado se complete. Para ello, el fin de las operaciones de escritura/borrado en la EEPROM se puede detectar mediante uno de estos tres métodos:

- × Explorar el bit WR por software. El bit WR será borrado cuando la operación se complete.
- × Explorar el bit NVMF por software. Este bit será activado cuando la operación se complete.
- × Habilitar las interrupciones NVM. La CPU recibirá una interrupción cuando la operación se complete.

4 ACONDICIONADORES DE SEÑAL

4.1 CIRCUITOS ACONDICIONADORES DE SEÑAL

4.1.1 TRANSFORMADOR DE VOLTAJE

El **transformador** es un dispositivo que se encarga de "transformar" el voltaje de corriente alterna que tiene a su entrada en una amplitud diferente, que entrega a su salida.

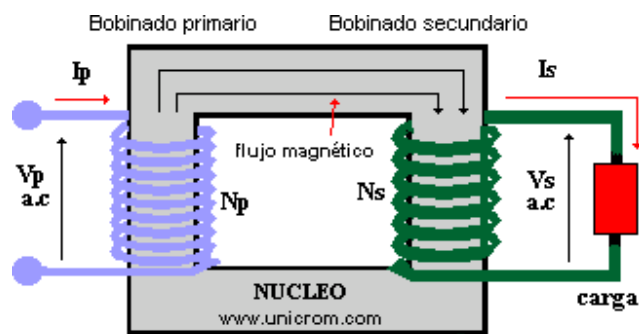

Fig. 4.1.1

Se compone de un núcleo de hierro sobre el cual se han enrollado varias espiras (vueltas) de alambre conductor.

Este conjunto de vueltas se llaman bobinas y se denominan:

Bobina primaria o "primario" a aquella que recibe el voltaje de entrada y Bobina secundaria o "secundario" a aquella que entrega el voltaje transformado.

- La Bobina primaria recibe un voltaje alterno que hará circular, por ella, una corriente alterna.
- Esta corriente inducirá un flujo magnético en el núcleo de hierro.
- Como el bobinado secundario está enrollado sobre el mismo núcleo de hierro, el flujo magnético circulará a través de las espiras de éste.
- Al haber un **flujo magnético** que atraviesa las espiras del "Secundario", se generará por el alambre del secundario un voltaje. En este bobinado secundario habría una corriente si hay una carga conectada (el secundario conectado por ejemplo a un resistor)

La razón_de_transformación del voltaje entre el bobinado "Primario" y el "Secundario" depende del número de vueltas que tenga cada uno. Si el número de vueltas del secundario es el triple del primario. En el secundario habrá el triple de voltaje. La fórmula:

Entonces: **$V_s = N_s \times V_p / N_p$**

Un **transformador** puede ser "elevador o reductor" dependiendo del número de espiras de cada bobinado. Si se supone que el **transformador** es ideal. (La

potencia que se le entrega es igual a la que se obtiene de él, se desprecian las pérdidas por calor y otras), entonces:

Potencia de entrada (P_i) = Potencia de salida (P_s).

$$P_i = P_s$$

Si tenemos los datos de corriente y voltaje de un dispositivo, se puede averiguar su potencia usando la siguiente fórmula.

Potencia = voltaje x corriente

$$P = V \times I \text{ (en watts)}$$

Aplicando este concepto al **transformador** y como

$$P \text{ (bobinado primario)} = P \text{ (bobinado secundario)}$$

Entonces,

La única manera de mantener la misma potencia en los dos bobinados es que cuando el voltaje se eleve, la corriente se disminuya en la misma proporción y viceversa.

Entonces:

$$\frac{\text{número_espiras_del_primario}(N_p)}{\text{número_espiras_del_secundario}(N_s)} = \frac{\text{Corriente_en_el_secundario}(I_s)}{\text{Corriente_en_el_primario}(I_p)}$$

As

í, para conocer la corriente en el secundario (Is) cuando tengo:

- Ip (la corriente en el primario),
- Np (espiras en el primario) y
- Ns (espiras en el secundario)

Se utiliza siguiente fórmula:

$$I_s = N_p \times I_p / N_s$$

4.1.2 FILTROS

La utilización de filtros capacitivos es necesaria para evitar los ruidos y estabilizar la señal adquirida. Además se utilizó las capacitancias como acople de impedancias tal como se muestra en la figura 4.1.5

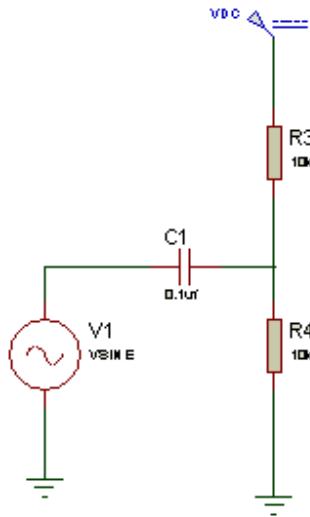

Fig. 4.1.5

4.1.3 ACONDICIONADOR DE SEÑAL DEL DISPOSITIVO

La señal de voltaje de fase del motor es reducida a través de un transformador reductor 110Vrms/6Vrms, luego esta a su vez es acondicionada entre un nivel máximo de voltaje DC de 5 voltios aplicando el principio de la resistencia de Thevenin al voltaje pico pico de la señal reducida. Una vez que la señal está en el rango deseado se colocó un capacitor como un acople de impedancia el cual mientras más grande es provoca que la reactancia tienda a cero, llegando a ser un cortocircuito lo cual le da estabilidad a la señal. Por último a esta señal le damos un nivel DC de 2,5 voltios para mantener la señal estable teniendo como eje horizontal 2,5 voltios, teniendo así una onda DC que puede ser leída por el DSPIC30F4011.

En la figura 4.1.3a se muestra el esquema del circuito utilizado para acondicionar la señal de voltaje del motor.

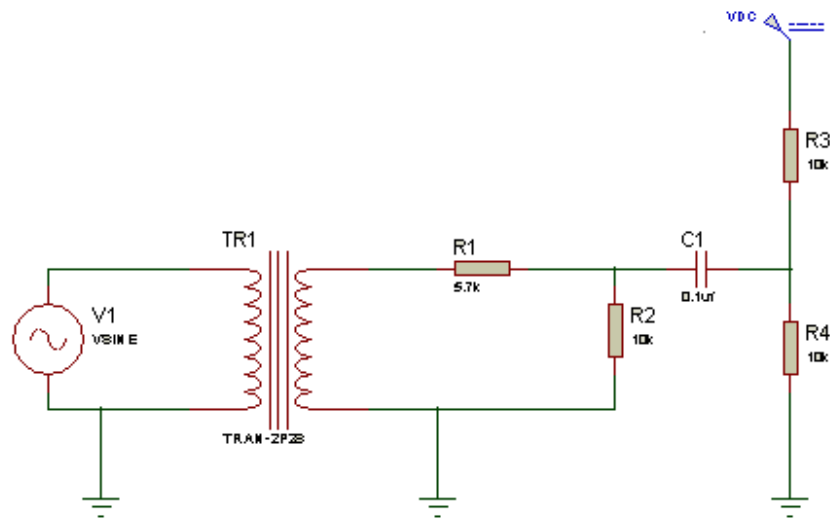

Fig. 4.1.3a

Teniendo en cuenta el análisis profundo de cada señal se ha procedido a realizar una simulación la cual es mostrada en la figura 4.1.3b en la cual se visualizan las señales de voltaje de la línea de entrada 170 voltios pico a pico o 120 Vrms (Señal de color amarilla), la señal de voltaje de la línea de entrada reducida 13,6 voltios pico a pico o 6 Vrms (Señal de color azul), y por último la señal DC deseada con un nivel de 2.5 voltios oscilando entre 1,7 voltios y 3,3 voltios (Señal de color roja).

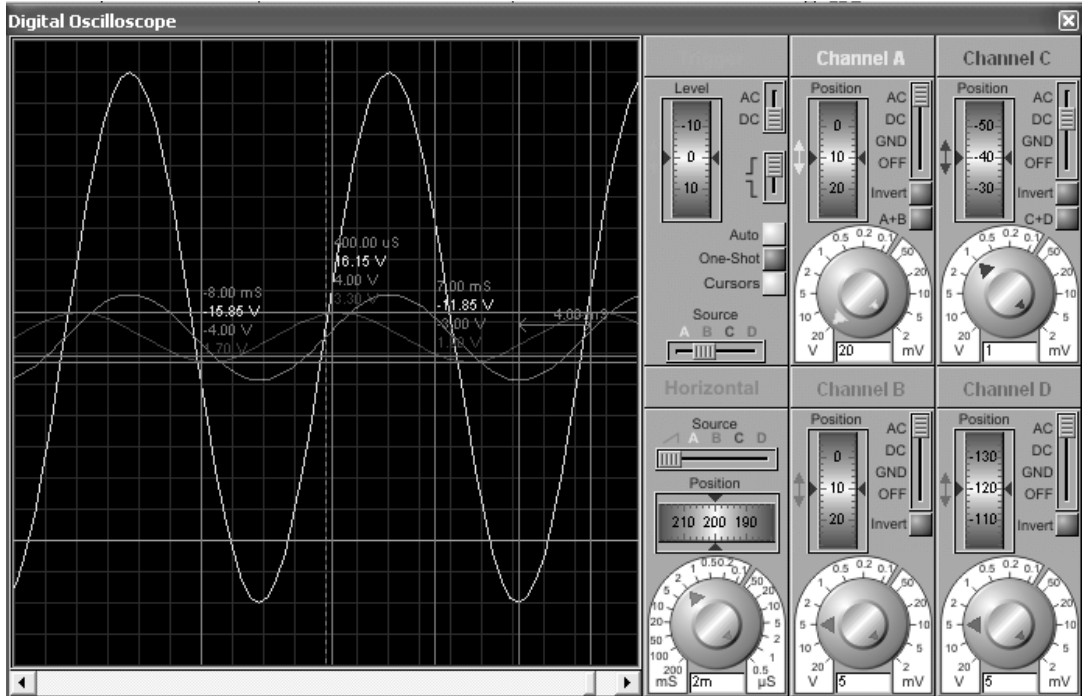

Fig. 4.1.3b

FLUKE 80i – 110s AC/DC

INTRODUCCIÓN A LA SONDA DE CORRIENTE

La Fluke 80i-110s es una Sonda de corriente de CA/CC de pinza diseñada para reproducir formas de onda de corriente encontradas en sistemas comerciales e industriales modernos de distribución de energía eléctrica. El funcionamiento de la sonda se ha optimizado para la reproducción precisa de corrientes a la frecuencia de red y hasta el quincuagésimo armónico. La 80i-110s es compatible también con cualquier instrumento capaz de medir milivoltios. La Sonda de corriente (que se muestra en la Figura 5.1) presenta las siguientes ventajas:

- Mediciones de corriente exactas de CA, CC y CA+CC para aplicaciones eléctricas, electrónicas y de automoción.
- Blindada para proporcionar una alta inmunidad a las interferencias en las proximidades de dispositivos electrónicos de accionamiento por motor y sistemas de encendido.

- Amplio rango de medida entre 50 miliamperios y 100 amperios; útil para 10 miliamperios.
- Mandíbula diseñada con una forma que permite un fácil acceso a espacios estrechos.
- Conector BNC aislado para 600 voltios con diseño de seguridad – compatible con los ScopeMeter® de Fluke, analizadores de componentes armónicas de potencia, y osciloscopios.
- Salida seleccionable de 10 milivoltios por cada 1 amperio para el rango de 100 A, y 100 milivoltios por cada 1 amperio para el rango de 10 A.

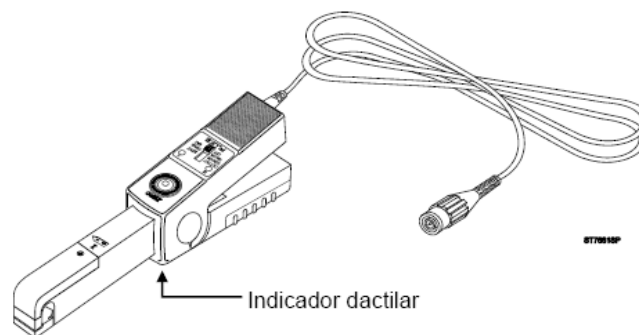

Fig. 5.1

4.2 DESEMBALAJE

En el estuche de la Sonda de corriente deben estar incluidos los siguientes elementos:

- Sonda de corriente de CA/CC 80i-110s
- Hoja de instrucciones (esta publicación)
- Batería de 9 voltios, modelo IEC 6LR61

Revise el contenido para comprobar si está completo. Si algún elemento contenido en el estuche ha sufrido daños o no ha sido incluido en el mismo, póngase en contacto inmediatamente con su distribuidor o con la oficina de ventas o centro de servicio FLUKE más próximo.

4.3 INSTALACIÓN DE A BATERÍAS

No olvide instalar la batería cuando utilice la sonda por primera vez.

Tomando como referencia la Figura 5.3, utilice el siguiente procedimiento para instalar la batería:

1. Asegúrese de que ha retirado la Sonda de corriente de cualquier conductor y ha desconectado el instrumento de medida.

2. Asegúrese de que la Sonda de corriente está apagada (posición OFF).
3. Localice la tapa del compartimiento de la batería en la empuñadura (véase la Figura 5.3). Afloje el tornillo con un destornillador de punta plana.
4. Haga deslizar la tapa del compartimiento de la batería retirándola de la Sonda de corriente.
5. Instale o sustituya la batería (modelo IEC 6LR61) como se indica en la Figura 5.3. Coloque los cables de la batería de forma que no queden aprisionados entre la parte inferior de la empuñadura y la tapa del compartimiento de la batería.
6. Vuelva a instalar la tapa del compartimiento de la batería y apriete el tornillo.

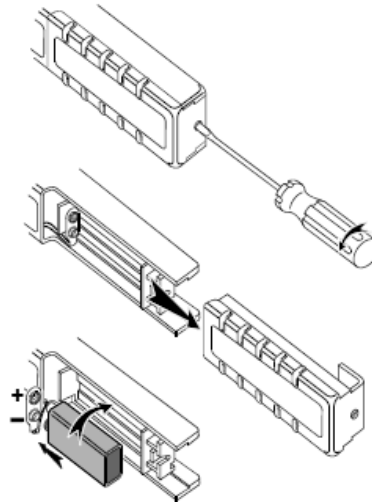

Fig. 5.3

4.4 INFORMACIÓN SOBRE SEGURIDAD

- Lea las instrucciones de uso antes de utilizar el instrumento y siga todas las instrucciones de seguridad.
- Emplee la sonda amperimétrica únicamente como se indica en las instrucciones de uso, de lo contrario, las características de seguridad de la sonda pueden no protegerlo.
- Siga los códigos de seguridad locales y nacionales. En lugares donde haya conductores vivos expuestos, debe utilizarse equipo de protección individual para evitar lesiones por descargas eléctricas y arcos.

- No sostenga la pinza amperimétrica desde la parte posterior a le indicador dactilar, consulte la figura 5.4.
- Antes de cada uso, examine el instrumento. Compruebe que no tenga grietas ni falten partes de la caja o aislamiento del cable de salida. Asegúrese también de que no haya componentes sueltos o flojos. Preste especial atención al aislamiento que rodea las mordazas.
- Verifique las superficies magnéticas de acoplamiento de la mordaza de la sonda. Estas no deberán tener polvo, suciedad, herrumbre ni otras materias extrañas.
- Nunca utilice la sonda amperimétrica en un circuito con tensiones superiores a 600 V CAT II o 300 V CAT III.

Los equipos CAT II están diseñados para proteger contra corrientes transitorias en circuitos conectados directamente a la instalación de baja tensión, como aparatos electrodomésticos, herramientas portátiles y equipos similares.

El equipo CAT III está diseñado para proteger contra corrientes transitorias en los equipos empleados en instalaciones de equipo fijo, tales como los paneles de distribución, alimentadores, circuitos de ramales cortos y los sistemas de iluminación de grandes edificios.

- Tenga extrema precaución al trabajar cerca de conductores sin aislamiento o barras colectoras. El contacto con el conductor podría producir una descarga eléctrica.
- Tenga cuidado al trabajar con tensiones superiores a 60 V CC, 30 V CA valor eficaz o 42 V CA pico. Estas tensiones representan peligro de descarga eléctrica.
- El uso de este equipo de manera no especificada aquí podría afectar la protección proporcionada por éste.

4.5 ESPECIFICACIONES ELÉCTRICAS

Todas las Especificaciones eléctricas son válidas a una temperatura de 23 °C ±3 °C (73 °F ±5 °F).

Rangos de corriente:

0 a 10 A cc o ca máx.

0 a 100 A cc o ca máx.

Señales de salida:

Rango de 10 A: 100 mV/A

Rango de 100 A: 10 mV/A

Precisión básica (CC a 1 kHz):

Corriente de entrada (CC o CA máx.)	Error (después de la comprobación del cero):	
	100 mV/A	10 mV/A
0 a 10 A	<3% de lectura +50 mA	-
0 a 40 A	-	<4% de lectura +50 mA
40 a 80 A	-	<12% de lectura +50 mA
80 a 100 A	-	<15% de lectura

Precisión expandida:

Para otras frecuencias, consulte el rango apropiado de corrientes de entrada y añada el error indicado más abajo al error de "**Precisión básica**".

Impedancia de carga de entrada (del instrumento principal):

Frecuencias	Error adicional	
	100 mV/A	10 mV/A
1 a 5 kHz	3%	3%
5 a 20 kHz	12%	12%
>20 kHz	no especificado	no especificado

>1 MΩ en paralelo con un máximo de 100 pF

Ancho de banda útil (-3 dB): 0 a 100 kHz

Tiempo de subida o bajada: <4 μseg.

Nivel de ruido de salida: 10 mV/A Valor típico: 480 μV pico a pico

100 mV/A Valor típico: 3 mV pico a pico

Corriente máxima no destructiva: 0 a 2 kHz 140 A máx.

2 a 10 kHz 110 A máx.

10 a 20 kHz 70 A máx.

20 a 50 kHz 30 A máx.

50 a 100 kHz 20 A máx

Coeficiente de temperatura:

2000 ppm/°C máx. para temperaturas entre 0 y 50 °C (32 y 132 °F).

ESPECIFICACIONES DE SEGURIDAD

Dimensiones: 67 x 231 x 36 mm (2,6 x 9,1 x 1,4 pulgadas)

Peso: 330 g (11,6 onzas), incluida la batería

Cable de salida: 1,6 metros (63 pulgadas)

Tamaño máximo de conductores: 11,8 mm (0,46 pulgadas)

Abertura máxima de mandíbulas: 12,5 mm (0,49 pulgadas)

Temperatura: En funcionamiento: 0 a 50 °C (32 a 122 °F)

En almacenamiento: -30 a 70 °C (-22 a 158 °F)

Humedad relativa (En funcionamiento): 0 a 85% (0 a 35°C; 32 a 95°F) ó a 45% (35 a 50°C; 95 a 122°F)

Altitud: En funcionamiento: 0 a 2000 metros (0 a 6560 pies)

En almacenamiento: 0 a 12000 metros (0 a 40000 pies)

Para desmagnetizar la sonda: Abra y cierre varias veces las mordazas de la sonda

INFORMACIÓN SOBRE LA BATERÍA

Batería: 9 voltios, IEC 6LR61

Consumo: Valor típico: 8,6 mA

Valor máximo: 12 mA

Vida útil:

Valor típico: 55 horas, cuando se utiliza Alcalina IEC6LR61

Valor mínimo: 40 horas, cuando se utiliza Alcalina IEC 6LR61

Indicador de batería (ON):

La intensidad de iluminación del LED de color verde se reduce cuando la tensión de la batería es inferior a 6,5V.

Indicador de sobrecarga (OL): El LED de color rojo indica que la forma de onda o el impulso están fuera del rango.

COMPATIBILIDAD CON INSTRUMENTOS

La 80i-110s es compatible con cualquier ScopeMeter, analizador de componentes armónicas de potencia, osciloscopio, multímetro u otro instrumento de medida de tensión que tenga las siguientes características:

- Un conector BNC. También se puede utilizar un adaptador banana a BNC (pedir la pieza PM9081/001 de Fluke) con entradas estándar en un multímetro digital (DMM).
- Precisión de entrada del 2% o mayor para aprovechar al máximo la precisión de la sonda.
- Impedancia de entrada igual o mayor de 1 M. en paralelo con un máximo de 100 pF.
- Banda de paso superior a cuatro veces la frecuencia de la forma de onda que se va a medir.

5.9 UTILIZACIÓN DE LA SONDA DE CORRIENTE

Para utilizar la sonda de corriente, observe las siguientes directrices al realizar mediciones:

1. Conecte la Sonda de corriente 80i-110s a la entrada deseada del instrumento de medida. Cuando se utilice el ScopeMeter o un osciloscopio, deben tener entrada acoplada en continua. Cuando se utilice un multímetro digital, use el adaptador banana a BNC (PM9081/001) para conectar la sonda a la entrada.

2. En la Sonda de corriente, seleccione el rango de menor sensibilidad (10 mV/A). Asegúrese de que se enciende el piloto de color verde de indicación ON. Consulte la Figura 5.9a para ver las posiciones del selector y del indicador ON de color verde.
3. En la Sonda de corriente, gire la rueda ZERO para ajustar la lectura de la sonda a cero. Consulte la Figura 5.9b para ver la posición del botón giratorio ZERO.
4. Seleccione la sensibilidad apropiada de la sonda en su ScopeMeter u osciloscopio.
5. Coloque la Sonda de corriente alrededor del conductor; asegúrese de que la flecha marcada en la mandíbula de la Sonda de corriente apunta hacia la orientación correcta (véase la Figura 5.9a).

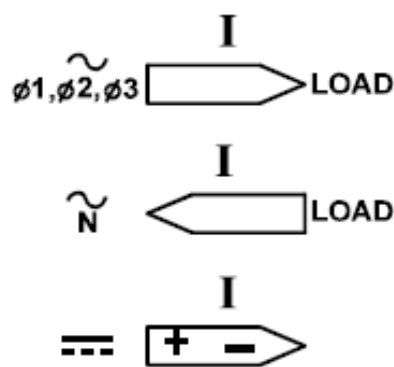

Fig. 5.9a

6. Observe el valor de la corriente o la forma de onda en la pantalla, o la lectura del valor de la corriente en el multímetro.
7. En el ScopeMeter, ajuste el mando de voltios/división y el mando de tiempo/división para conseguir la mejor presentación.
8. Si el indicador OL de color rojo se enciende, la Sonda de corriente está en situación de sobrecarga.
9. Al finalizar, asegúrese de ajustar el selector de rango en la posición OFF nuevamente.

En la Figura 5.9b se muestra una configuración de medida que utiliza la Sonda de corriente y un ScopeMeter.

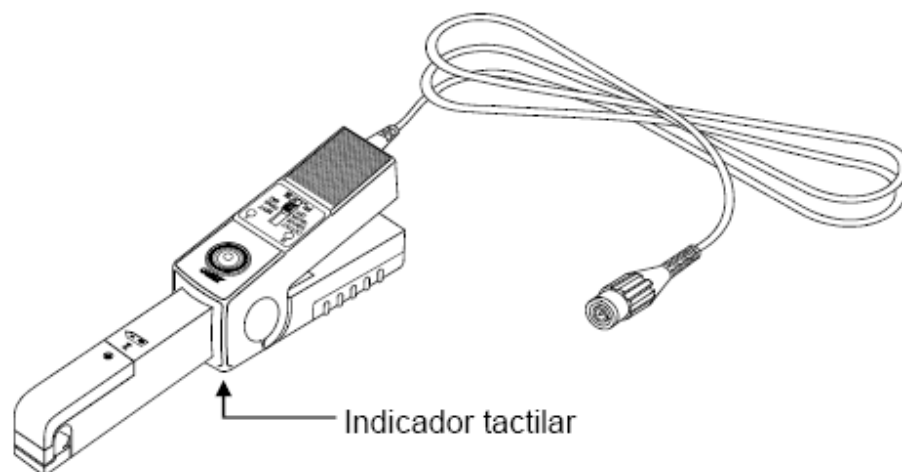

Fig. 5.9b

5.10 CONSIDERACIONES DE MEDICIÓN

Observe las siguientes directrices para colocar las mandíbulas de la sonda de corriente:

- Centre el conductor dentro de las mandíbulas de la sonda.
- Asegúrese de que la sonda está perpendicular al conductor.
- Asegúrese de que la flecha marcada en la mandíbula de la Sonda de corriente apunta hacia la dirección correcta. Observe las siguientes directrices:
- En la medida de lo posible, evite realizar mediciones cerca de otros conductores por los que circule corriente.
- En la Sonda de corriente, el rango de 100 mV/A ofrece la mayor precisión.

5.11 MANTENIMIENTO

Antes de cada utilización, asegúrese de que permanecen las condiciones de seguridad inspeccionando la sonda. Compruebe si existen grietas o faltan elementos del alojamiento de la sonda y el recubrimiento aislante del cable de salida, o bien, componentes sueltos o debilitados. Preste una atención especial al aislamiento que rodea las mandíbulas de la sonda. Si una sonda no supera esta inspección, manténgala en posición cerrada con cinta adhesiva para evitar

que se utilice de forma involuntaria. Para comprobar el funcionamiento de la sonda, lleve a cabo el procedimiento de "Comprobación del funcionamiento".

Las reparaciones o tareas de mantenimiento no contempladas en este Manual de uso se deben realizar exclusivamente en un Centro de servicio Fluke. Una sonda que se encuentre bajo garantía será sustituida o reparada rápidamente (a criterio de Fluke) y se devolverá sin gastos.

5.12 LIMPIEZA Y ALMACENAMIENTO

Limpie periódicamente la caja del instrumento con un paño húmedo y detergente; no utilice materiales abrasivos ni disolventes. Abra las mandíbulas y limpie las piezas de los polos magnéticos con un paño ligeramente engrasado. No permita que se forme óxido o corrosión en los extremos de los núcleos magnéticos. Si no se va a utilizar la sonda durante períodos de tiempo superiores a 60 días, se debe retirar la batería y almacenarla en un lugar aparte.

5.13 COMPROBACIÓN DEL FUNCIONAMIENTO

Compruebe la precisión de la sonda con la configuración de prueba que se muestran en la Figura 5.13 El equipo de pruebas necesario se define en la Tabla1.

En la Figura 5.13 se muestra la estructura de la bobina toroidal.

Realice el siguiente procedimiento para comprobar la precisión de la sonda:

Tabla 1. Equipo de pruebas necesario

NECESARIO	MODELO RECOMENDADO
Calibrador de CA/CC	Fluke modelo 5520A
Multímetro digital (DMM)	Fluke modelo 45
Destornillador pequeño y aislado	Spectrol
Adaptador banana a BNC	Fluke modelo PM9081/001
Bobina toroidal de 10 espiras	(véase la Figura 6)

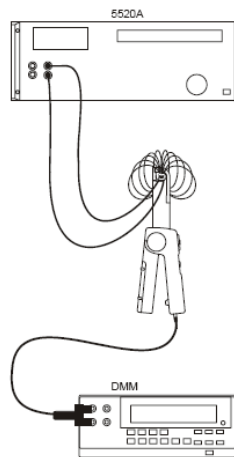

Fig. 5.1.6b

6 IMPLEMENTACIÓN DEL HARDWARE

6.1 DETALLES DE CONSTRUCCIÓN DEL DATALOGGER

GRAFICAS DEL CIRCUITO IMPRESO DE LA TARJETA DE CONTROL.

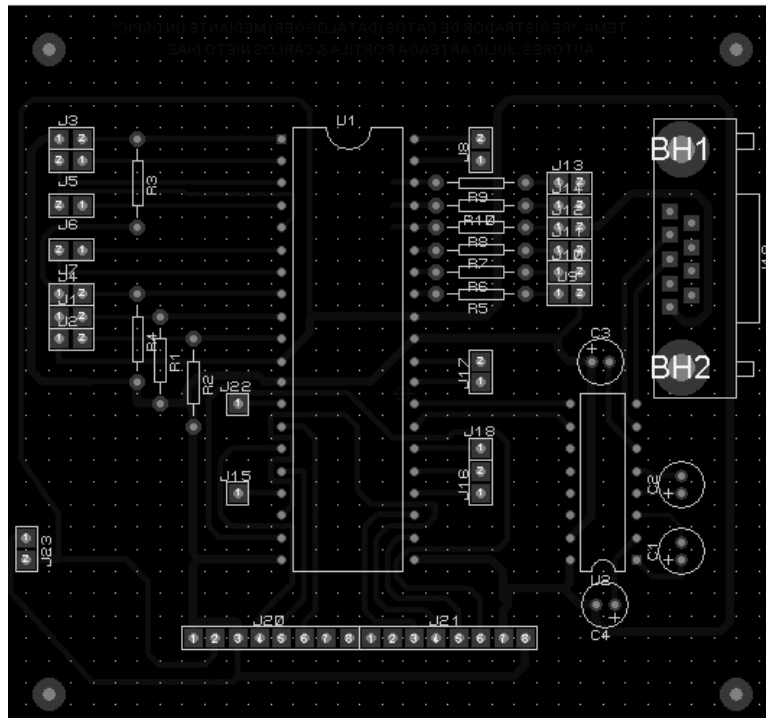
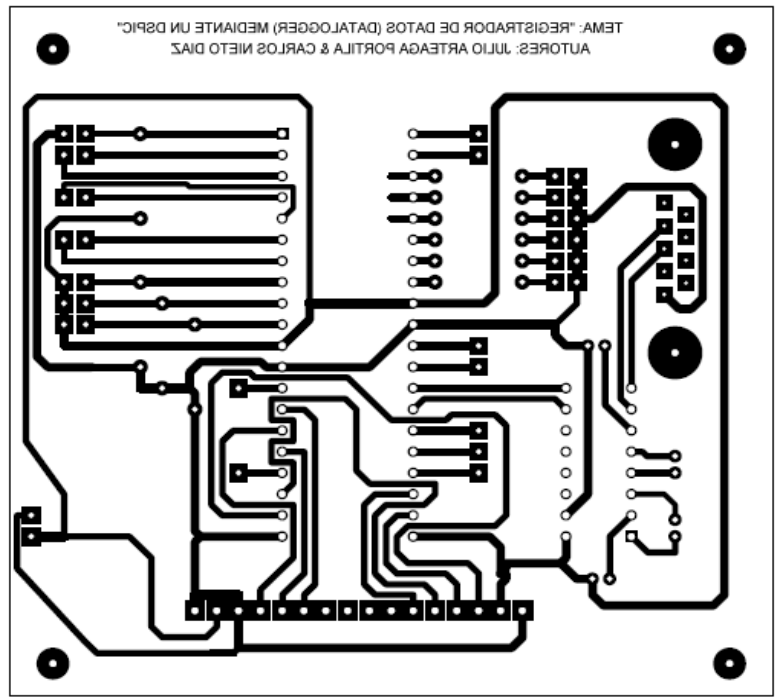
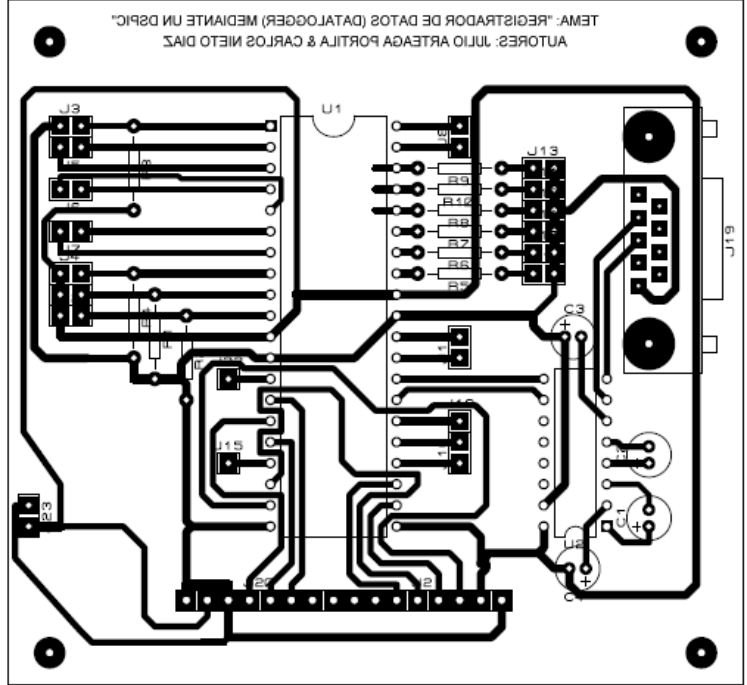

Fig. 6.1a



GRAFICAS DEL CIRCUITO IMPRESO DE LA FUENTE DE ALIMENTACION

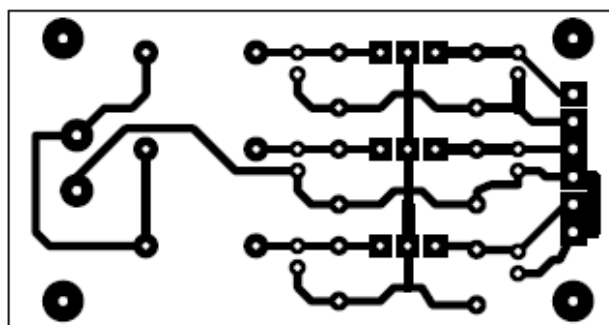
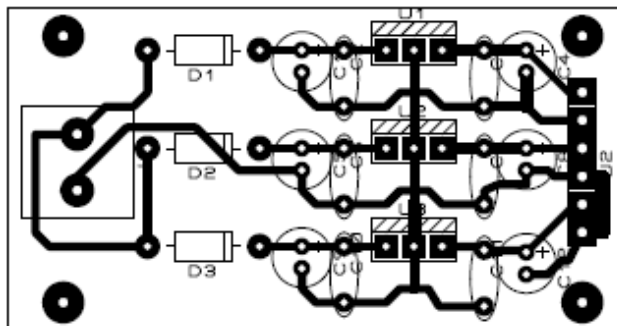
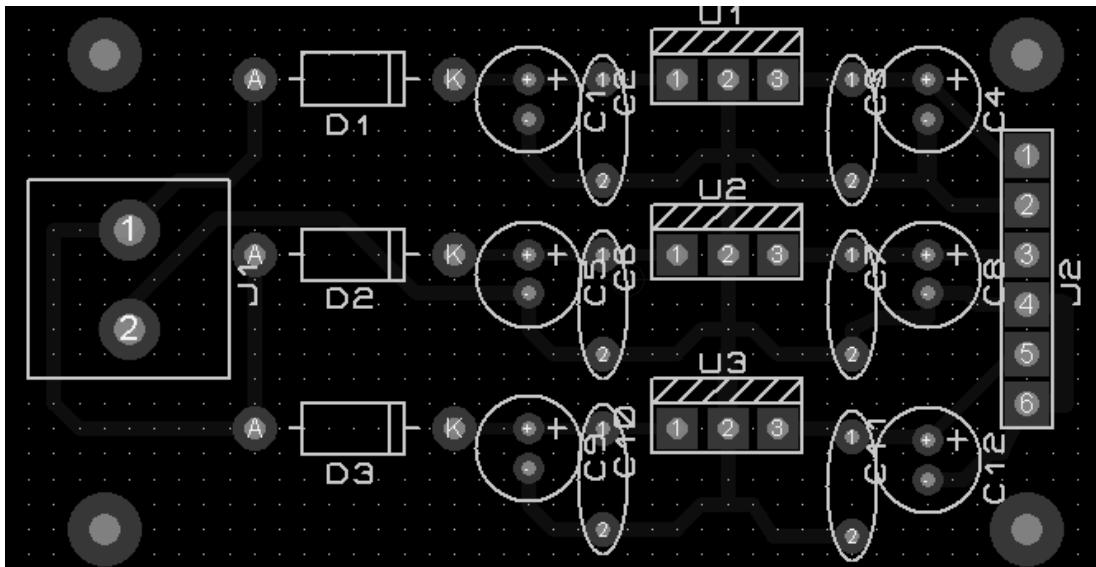
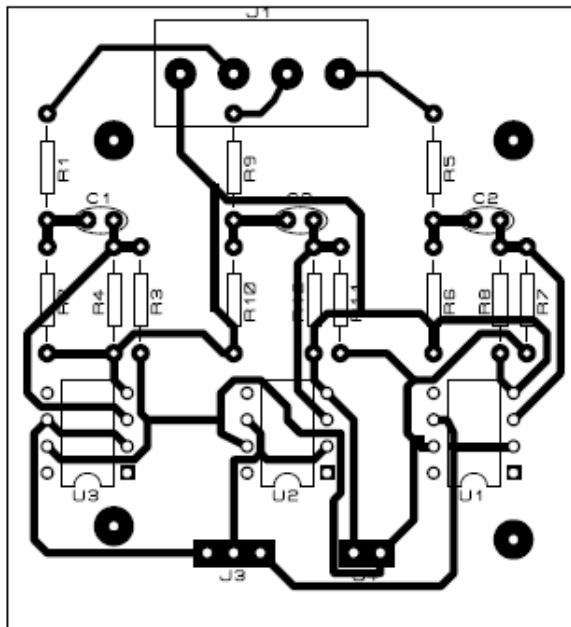
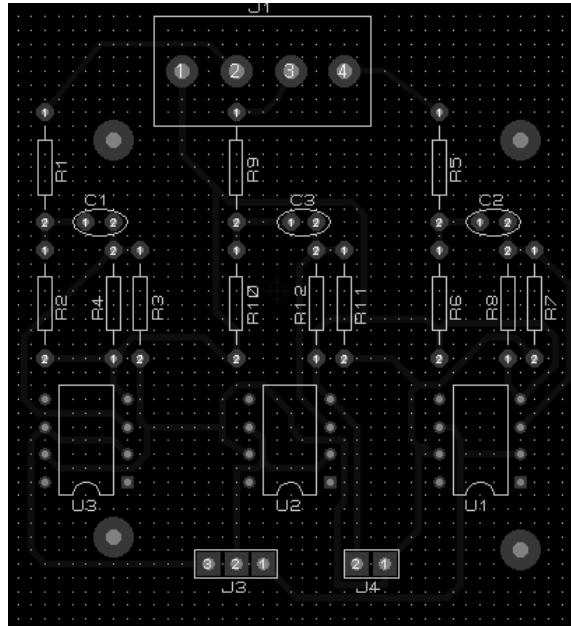

Fig. 6.1b

GRAFICAS DEL CIRCUITO IMPRESO DEL ACONDICIONAMIENTO DE LA SEÑAL DE VOLTAJE



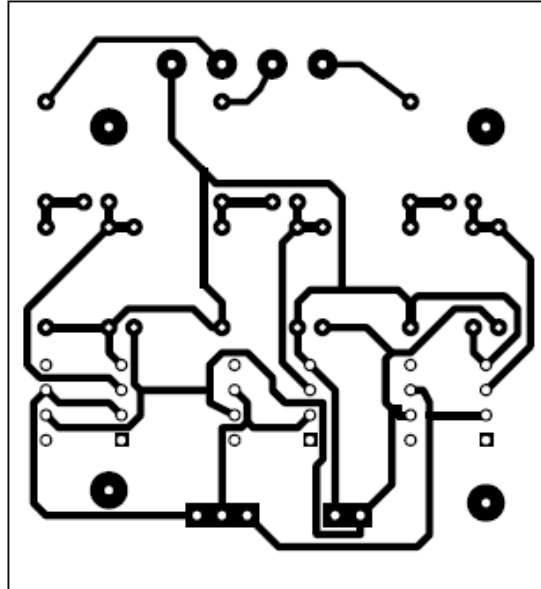
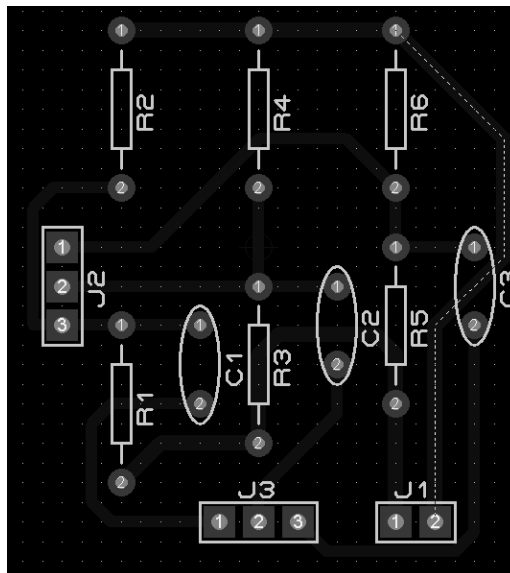

Fig. 6.1c

GRAFICAS DEL CIRCUITO IMPRESO DEL ACONDICIONAMIENTO DE LA SEÑAL DE CORRIENTE



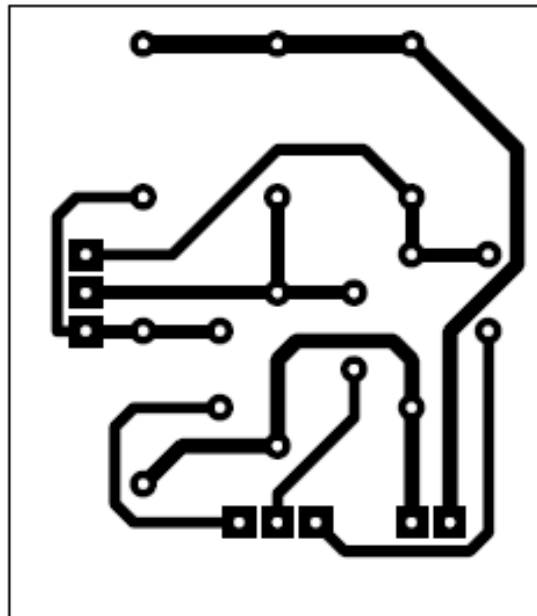
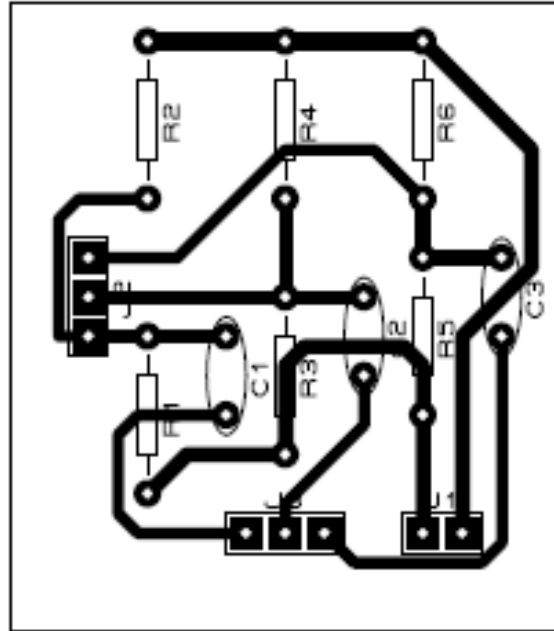

Fig. 6.1d

7 CONCLUSIONES Y RECOMENDACIONES

- × Se logró implementar una tarjeta electrónica capaz de adquirir los datos de la prueba de medición de los voltajes de fase y corriente de fase de un motor trifásico.
- × Con esta tarjeta se logró obtener una solución económica y confiable para este tipo de prueba que es practicada en la actualidad por industrias en general.
- × Debido a las características internas del DSPIC30F4011, no fue necesario agregar módulos complementarios, tales como para la transferencias de datos. Logrando ahorro en la implementación de la tarjeta y que la PCB sea de menor coste debido a que sus dimensiones se redujeron.
- × Se aplicaron las bases adquiridas y se mejoraron los conocimientos en mikrobasic y mikrobasic para DSPIC, que es un programador de gran utilidad y de manejo muy sencillo.
- × Para la transferencia de los datos almacenados en la memoria EEPROM del DSPIC hacia la computadora fue de gran utilidad el integrado MAX 232 el cual nos brinda un buen soporte en la transmisión de datos garantizando así el envío correcto de los mismos.
- × Mediante el desarrollo del proyecto se pudo mejorar los conocimientos adquiridos sobre electrónica tanto análoga como digital, además se trabajo con

algunos tipos de herramientas tanto eléctricas como mecánicas logrando así un mejor desempeño con el manejo de las mismas.

- × Se logró profundizar el manejo de PROTEUS para la realización de circuitos impresos (PCB).

- × Una modificación en el datalogger puede ser implementar una tarjeta de memoria flash, en donde se almacenaría mayor cantidad de datos de las pruebas, la misma que posteriormente sería retirada y llevada a un computador para el análisis posterior de los datos obtenidos.

ANEXOS

ANÁLISIS DE COSTOS DEL DATALOGGER

LISTADO DE MATERIALES

MANUAL DE USUARIO

CODIGO FUENTE

TABLA DE COSTOS:

FUENTES

DESCRIPCIÓN	CANTIDAD	PRECIO UNITARIO	PRECIO TOTAL
Componentes Electrónicos			
Circuito Integrado LM7805	3	\$ 0,30	\$ 0,90
Diodo 1N4007	3	\$ 0,04	\$ 0,12
Capacitores Electrolíticos 10uF	6	\$ 0,04	\$ 0,24
Capacitores Cerámicos 0.1uF	6	\$ 0,04	\$ 0,24
Borneras	2	\$ 0,20	\$ 0,40
Espadines Macho	6	\$ 0,02	\$ 0,12
Espadines Hembra	6	\$ 0,04	\$ 0,24
PCB (FUENTE)	1	\$ 2,00	\$ 2,00
Portafusible	1	\$ 0,22	\$ 0,22
Fusible (3 Amp.)	1	\$ 0,05	\$ 0,05
Fusible (2 Amp.)	1	\$ 0,05	\$ 0,05
<u>TOTAL</u>			<u>\$4,58</u>

ACONDICIONADOR DE SEÑAL DE VOLTAJES Y CORRIENTES

DESCRIPCIÓN	CANTIDAD	PRECIO UNITARIO	PRECIO TOTAL
Componentes Electrónicos			
Amplificador Operacional UA741	3	\$ 0,20	\$ 0,60
Transformadores de Voltaje	3	\$ 2,40	\$ 7,20
Resistencias de 5.6K – ½ W	3	\$ 0,05	\$ 0,15
Resistencias de 10K – ½ W	15	\$ 0,02	\$ 0,30
Capacitores Cerámicos 0.1uF	6	\$ 0,04	\$ 0,24
Espadines Macho	9	\$ 0,02	\$ 0,18
Espadines Hembra	9	\$ 0,04	\$ 0,36
Socket (8 Pines)	3	\$ 0,04	\$ 0,12
Cable (Metros)	3	\$ 0,65	\$ 1,95
Conector Banana (Macho)	2	\$ 0,15	\$ 0,30
Conector Banana (Hembra)	4	\$ 0,10	\$ 0,40
Borneras	4	\$ 0,10	\$ 0,40
Conector Lagarto	2	\$ 0,20	\$ 0,40
Conector BNC	3	\$ 0,50	\$ 1,50
PCB (SEÑAL DE VOLTAJE)	1	\$ 2,40	\$ 2,40
<u>TOTAL</u>			<u>\$16,50</u>

DSPIC

DESCRIPCIÓN	CANTIDAD	PRECIO UNITARIO	PRECIO TOTAL
Componentes Electrónicos			
DSPIC30F4011	1	\$ 11,50	\$ 11,50
Circuito Integrado Max232	1	\$ 3,00	\$ 3,00
DB9 Serial (Conector Hembra)	1	\$ 1,50	\$ 1,50
Resistencias de 10K – ½ W	4	\$ 0,02	\$ 0,08
Resistencias de 330Ω – ½ W	6	\$ 0,02	\$ 0,12
Capacitores Electrolíticos 10uF	4	\$ 0,04	\$ 0,16
Botoneras	4	\$ 0,10	\$ 0,40
Leds Verdes	4	\$ 0,06	\$ 0,24
Leds Rojos	2	\$ 0,06	\$ 0,12
Socket (40 Pines)	1	\$ 0,50	\$ 0,50
Leds Amarillos	2	\$ 0,06	\$ 0,12
Espadines Macho	53	\$ 0,02	\$ 1,06
Espadines Hembra	53	\$ 0,04	\$ 2,12
PCB (DSPIC)	1	\$ 5,90	\$ 5,90
<u>TOTAL</u>			<u>\$26,82</u>

ILUSTRACIONES

GRAFICA DEL VOLTAJE ADQUIRIDO DE T1

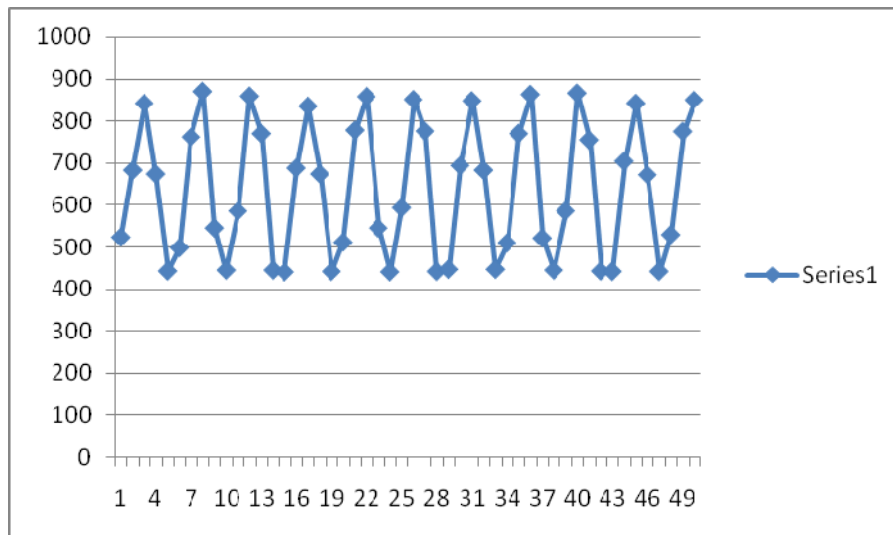

Fig. A1

GRAFICA DEL VOLTAJE ADQUIRIDO DE T2

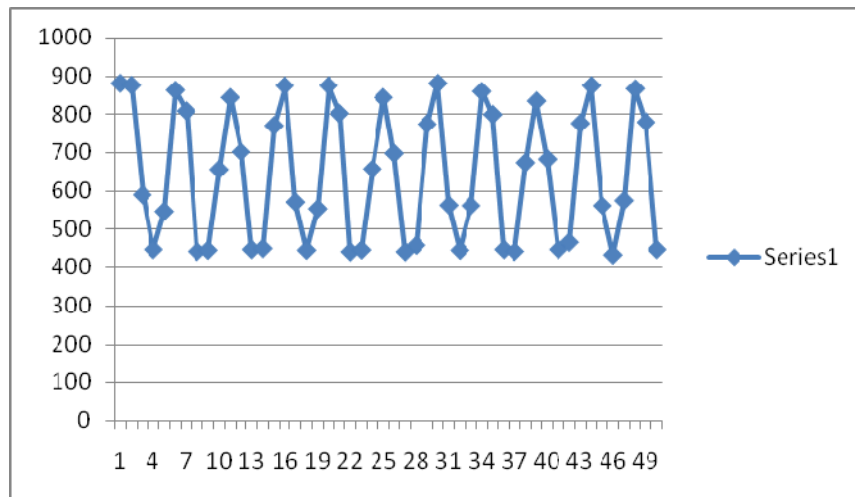

Fig. A2

GRAFICA DEL VOLTAJE ADQUIRIDO DE T3

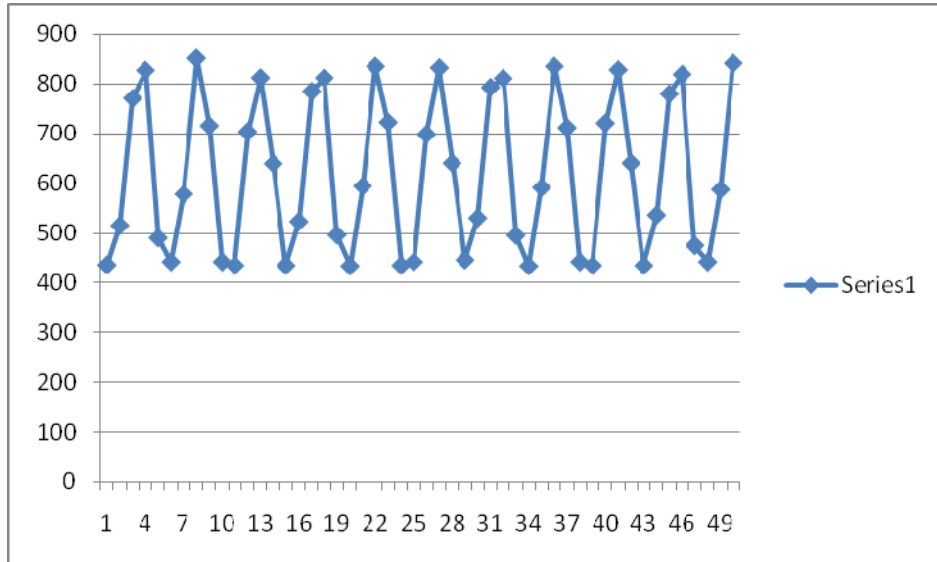

Fig. A3

GRAFICA DE LA CORRIENTE ADQUIRIDA EN BNC1

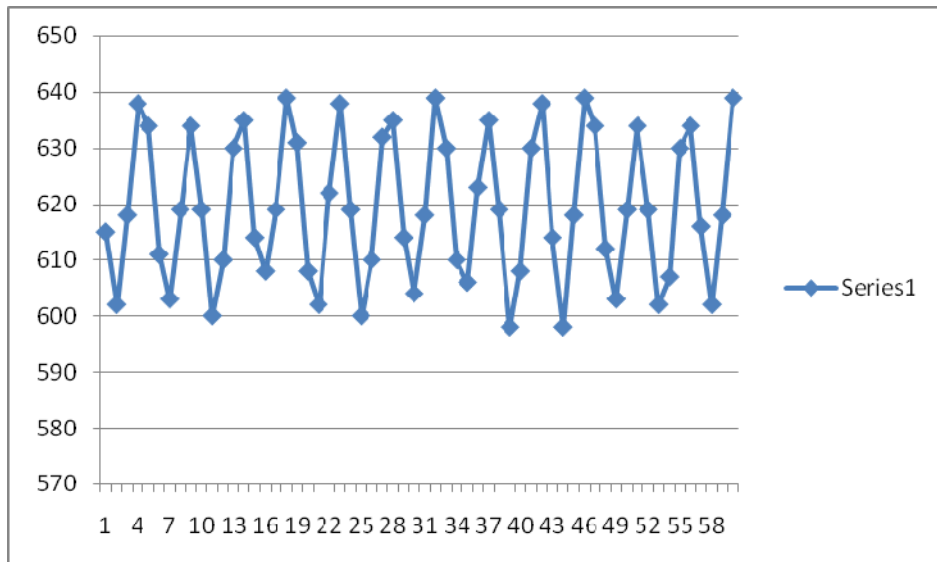

Fig. A4

GRAFICA DE LA CORRIENTE ADQUIRIDA EN BNC2

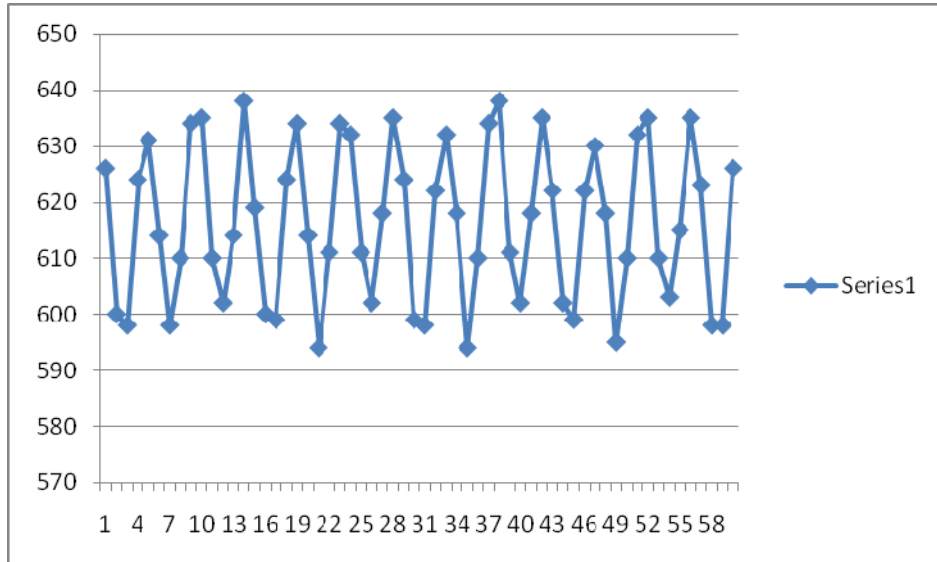

Fig. A5

GRAFICA DE LA CORRIENTE ADQUIRIDA EN BNC3

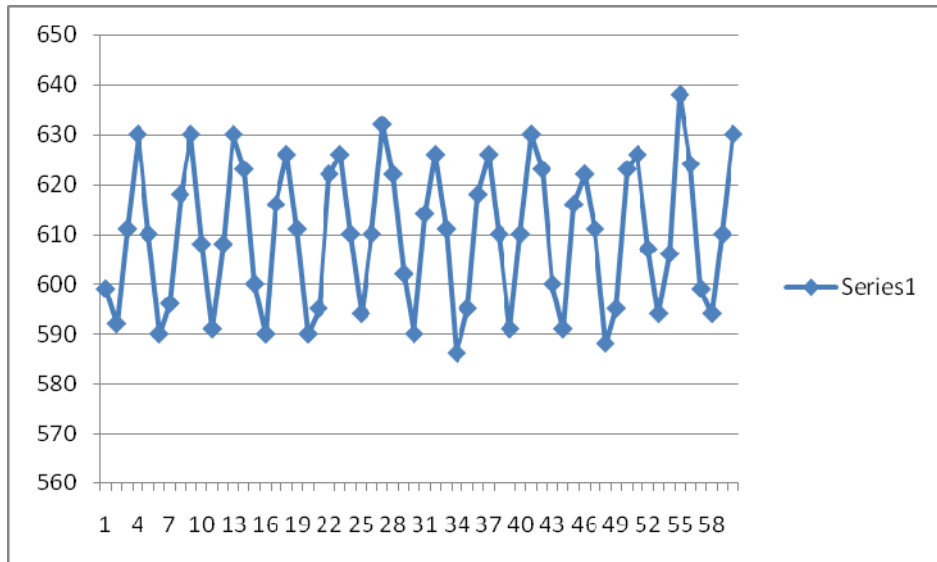

Fig. A6

CÓDIGO FUENTE DE LA APLICACIÓN (SOFTWARE)

```
program data_logger
```

```
DIM I,J,K AS WORD  
DIM Q,R,S,F AS BYTE
```

```
DIM M1,L1,O1 AS WORD  
DIM M2,L2,O2 AS WORD
```

```
****NUMERO DE VECES QUE LAS SENALES FUERON ADQUIRIDAS****
```

```
DIM S_V1 AS WORD  
DIM S_V2 AS WORD  
DIM S_V3 AS WORD
```

```
DIM S_C1 AS WORD  
DIM S_C2 AS WORD  
DIM S_C3 AS WORD
```

```
*****ALMACENAN LAS SENALES ADQUIRIDAS*****
```

```
DIM VOLT AS WORD  
DIM VOLT_ANTERIOR AS WORD  
DIM VOLT_ANTERIOR2 AS WORD  
DIM VOLT_ANTERIOR3 AS WORD  
DIM CURRENT AS WORD  
DIM CURRENT_ANTERIOR AS WORD  
DIM CURRENT_ANTERIOR2 AS WORD  
DIM CURRENT_ANTERIOR3 AS WORD
```

```
*****ALMACENAN LAS VARIABLES SETEADAS*****
```

```
DIM CLOCK AS BYTE  
DIM BUCLE AS BYTE
```

*****RANDOM FUNCTION*****

DIM EEADDR AS LONGINT

DIM VOLT1 AS LONGINT

DIM VOLT2 AS LONGINT

DIM VOLT3 AS LONGINT

DIM CURRENT1 AS LONGINT

DIM CURRENT2 AS LONGINT

DIM CURRENT3 AS LONGINT

*****PROCEDIMIENTOS/FUNCIONES *****

***** FUNCION ASSCII *****

'ESTA FUNCION NOS PERMITE CONVERTIR LOS DATOS A CARACTER
(STRING) PARA LUEGO SER

'ENVIADOS POR UART A TRAVES DEL PUERTO SERIAL

DIM DATO AS WORD ' DATO : LECTURA DE LOS DATOS EN LA
EEPROM

DIM ENTERO AS WORD ' ENTERO : DATO DEL PRIMER DIGITO

DIM DECIMAL1 AS WORD ' DECIMAL1 : DATO DEL SEGUNDO DIGITO

DIM DECIMAL2 AS WORD ' DECIMAL2 : DATO DEL TERCER DIGITO

DIM DECIMAL3 AS WORD ' DECIMAL3 : DATO DEL CUARTO DIGITO

SUB FUNCTION ASCII(dim num as byte) as byte

SELECT CASE NUM

CASE 0 RESULT = \$30 'NUMERO 0 EN ASSCII

CASE 1 RESULT = \$31 'NUMERO 1 EN ASSCII

CASE 2 RESULT = \$32 'NUMERO 2 EN ASSCII

CASE 3 RESULT = \$33 'NUMERO 3 EN ASSCII

CASE 4 RESULT = \$34 'NUMERO 4 EN ASSCII

CASE 5 RESULT = \$35 'NUMERO 5 EN ASSCII

CASE 6 RESULT = \$36 'NUMERO 6 EN ASSCII

CASE 7 RESULT = \$37 'NUMERO 7 EN ASSCII

CASE 8 RESULT = \$38 'NUMERO 8 EN ASSCII

```
        CASE 9 RESULT = $39 'NUMERO 9 EN ASSCII
    END SELECT
END SUB
```

```
*****REAL CLOCK FUNCTION*****
```

```
DIM CONT AS WORD
```

```
sub procedure Timer1Int org $1A
    '** it is necessary to clear manually the interrupt flag:
    IFS0 = IFS0 and $FFF7 ' Clear TMR1IF
    IF IFS0 <> $FFF7 THEN
        INC (CONT)          ' INCREMENTO DE CONTADOR
    END IF
end sub
```

```
***** PROGRAMA PRINCIPAL *****
```

```
main:
```

```
*****CONFIGURANDO PARAMETROS PARA UTILIZAR EL TIMER1 COMO
INTERUPCION*****
```

```
    CONT = 0          'ENCERANDO EL CONTADOR (CLOCK)
    IPC0 = IPC0 or $1000 ' Interrupt priority level = 1
    IFS0 = IFS0 and $FFF7 ' Clear TMR1IF
```

```
*****
```

```
    ADPCFG = $FFC0          'CONFIGURACION DE LOS PUERTOS DE I/O
    UART2_INIT(57600)       'INICIALIZANDO LA COMUNICACION POR UART
```

'INICIALIZANDO Y CONFIGURANDO LA LCD, EN LOS PUERTOS "D" Y "C"
CON SUS PINES RESPECTIVOS

LCD_INIT(PORTD, 3,2,1,0, PORTC, 13,14,15) 'RD3->MSB DE LA LCD

' RB13->RS

'RD2->... RB14->R/W

'RD1->... RB15->ENABLE

'RD0->LSB DE LA LCD

LCD_CMD(LCD_CURSOR_OFF)

EEADDR = \$0

VOLT1 = \$7FFC00

VOLT2 = \$7FFD58

VOLT3 = \$7FFE00

CURRENT1 = \$7FFCAC

CURRENT2 = \$7FFE04

CURRENT3 = \$7FFF5C

TRISE = \$0000 'DECLARACION DEL PUERTO "E" COMO SALIDAS

PORTE = \$0000 'ENCERANDO EL PUERTO E

' TRISC = \$0000 'CONFIGURANDO EL PUERTO "C" COMO SALIDAS

' PORTC = \$0000 'ENCERANDO EL PUERTO C

****CONFIGURANDO LOS PINES DEL PUERTO "B" COMO ENTRADAS
ANALOGICAS****

TRISB.0 = 1 'CONFIGURANDO EL PUERTO "B" PIN 0 COMO
ENTRADA ANALOGICA

TRISB.1 = 1 'CONFIGURANDO EL PUERTO "B" PIN 1 COMO
ENTRADA ANALOGICA

TRISB.2 = 1 'CONFIGURANDO EL PUERTO "B" PIN 2 COMO
ENTRADA ANALOGICA

TRISB.3 = 1 'CONFIGURANDO EL PUERTO "B" PIN 3 COMO
ENTRADA ANALOGICA

TRISB.4 = 1 'CONFIGURANDO EL PUERTO "B" PIN 4 COMO
ENTRADA ANALOGICA

TRISB.5 = 1 'CONFIGURANDO EL PUERTO "B" PIN 5 COMO
ENTRADA ANALOGICA

F = 0
Q = 0
R = 0
S = 0
S_V1 = 0
S_V2 = 0
S_V3 = 0
S_C1 = 0
S_C2 = 0
S_C3 = 0

*****MENU PRINCIPAL*****

PORTE.0 = 1 'LED INDICADOR DE ENDENDDO DEL
DATALOGGER(LED ROJO)

LCD_CMD(LCD_CLEAR) 'BORANDO LA PANTALLA DE LA LCD
LCD_OUT(1,5, "MATERIA") 'MOSTRANDO LA PALABRA "MATERIA" EN LA
LCD

LCD_OUT(2,2, "DE GRADUACION")'MOSTRANDO LA FRASE "DE
GRADUACION" EN LA LCD

DELAY_MS(2000) 'TIEMPO DE RETARDO PARA VISUALIZACION
PREVIA

LCD_OUT(1,4, "DATALOGGER") 'MOSTRANDO LA PALABRA
"DATALOGGER" EN LA LCD

LCD_OUT(2,1, "ARTEAGA & NIETO")'MOSTRANDO LA PALABRA "ARTEAGA
& NIETO" EN LA LCD

DELAY_MS(2000) 'TIEMPO DE RETARDO PARA VISUALIZACION
PREVIA

*****MENU DE SELECCION DEL TIEMPO DE MUESTREO*****

TIME_CHANGE:

LCD_CMD(LCD_CLEAR) 'BORANDO LA PANTALLA DE LA LCD

LCD_OUT(1,4, "SELECT THE") 'MOSTRANDO LA PALABRA "SELECT THE"
EN LA LCD

```

LCD_OUT(2,1, "TIME TO ANALIZE")'MOSTRANDO LA FRASE "TIME TO
ANALIZE" EN LA LCD
  DELAY_MS(1500)          'TIEMPO DE RETARDO PARA VISUALIZACION
PREVIA
  LCD_OUT(1,5, "TO SKIP")  'MOSTRANDO LA FRASE "TO SKIP" EN LA LCD
  LCD_OUT(2,3, "PUSH CHANGE") 'MOSTRANDO LA FRASE "PUSH
CHANGE" EN LA LCD
  DELAY_MS(1000)          'TIEMPO DE RETARDO PARA VISUALIZACION
PREVIA

DO
'MENU DE SELECCION TIEMPO 1 MINUTO
  DO
    LCD_CMD(LCD_CLEAR)    'BORANDO LA PANTALLA DE LA LCD

    LCD_OUT(1,7, "TIME")  'MOSTRANDO LA FRASE "TIME" EN LA LCD
    LCD_OUT(2,4, "ONE MINUTE")'MOSTRANDO LA FRASE "ONE MINUTE" EN
LA LCD
    DELAY_MS(1000)        'TIEMPO DE RETARDO PARA VISUALIZACION
PREVIA

    LCD_CMD(LCD_CLEAR)    'BORANDO LA PANTALLA DE LA LCD
    PORTE.1 = 1           'LED INDICADOR -----

    LCD_OUT(1,5, "TO SAVE") 'MOSTRANDO LA FRASE "TO SAVE" EN LA
LCD
    LCD_OUT(2,4, "PUSH SAVE") 'MOSTRANDO LA FRASE "PUSH SAVE" EN
LA LCD
    DELAY_MS(800)         'TIEMPO DE RETARDO PARA VISUALIZACION
PREVIA
    IF (PORTB.7 = 1) THEN
      CLOCK = 1
      GOTO TIME_OK
    END IF
  LOOP UNTIL (PORTB.8 = 1)

```

```

PORTE.1 = 0          'LED INDICADOR -----
'MENU DE SELECCION TIEMPO 5 MINUTOS
DO
  LCD_CMD(LCD_CLEAR)  'BORANDO LA PANTALLA DE LA LCD

  LCD_OUT(1,7, "TIME")  'MOSTRANDO LA FRASE "TIME" EN LA LCD
  LCD_OUT(2,3, "FIVE MINUTE")'MOSTRANDO LA FRASE "FIVE MINUTE" EN
LA LCD
  DELAY_MS(1000)      'TIEMPO DE RETARDO PARA VISUALIZACION
PREVIA

  LCD_CMD(LCD_CLEAR)  'BORANDO LA PANTALLA DE LA LCD
  PORTE.1 = 1          'LED INDICADOR -----

  LCD_OUT(1,5, "TO SAVE") 'MOSTRANDO LA FRASE "TO SAVE" EN LA
LCD
  LCD_OUT(2,4, "PUSH SAVE") 'MOSTRANDO LA FRASE "PUSH SAVE" EN
LA LCD
  DELAY_MS(800)      'TIEMPO DE RETARDO PARA VISUALIZACION
PREVIA
  IF (PORTB.7 = 1) THEN
    CLOCK = 2
    GOTO TIME_OK
  END IF
  LOOP UNTIL (PORTB.8 = 1)
  PORTE.1 = 0          'LED INDICADOR -----
'MENU DE SELECCION TIEMPO 10 MINUTOS
DO
  LCD_CMD(LCD_CLEAR)  'BORANDO LA PANTALLA DE LA LCD

  LCD_OUT(1,7, "TIME")  'MOSTRANDO LA FRASE "TIME" EN LA LCD
  LCD_OUT(2,4, "TEN MINUTE")'MOSTRANDO LA FRASE "TEN MINUTE" EN
LA LCD
  DELAY_MS(1000)      'TIEMPO DE RETARDO PARA VISUALIZACION
PREVIA

```

```

LCD_CMD(LCD_CLEAR)      'BORANDO LA PANTALLA DE LA LCD
PORTE.1 = 1              'LED INDICADOR -----

LCD_OUT(1,5, "TO SAVE") 'MOSTRANDO LA FRASE "TO SAVE" EN LA
LCD
LCD_OUT(2,4, "PUSH SAVE") 'MOSTRANDO LA FRASE "PUSH SAVE" EN
LA LCD
DELAY_MS(800)           'TIEMPO DE RETARDO PARA VISUALIZACION
PREVIA
IF (PORTB.7 = 1) THEN
    CLOCK = 3
    GOTO TIME_OK
END IF
LOOP UNTIL (PORTB.8 = 1)
PORTE.1 = 0              'LED INDICADOR -----
TIME_OK:

LOOP UNTIL (PORTB.7 = 1)
PORTE.1 = 1              'LED INDICADOR -----
DELAY_MS(500)           'TIEMPO DE RETARDO PARA VISUALIZACION
PREVIA
PORTE.1 = 0              'LED INDICADOR -----

*****MENU DE SELECCION DEL CANAL*****
CHANGE_FASE:
LCD_CMD(LCD_CLEAR)      'BORANDO LA PANTALLA DE LA LCD
LCD_OUT(1,6, "SELECT") 'MOSTRANDO LA PALABRA "SELECT" EN LA
LCD
LCD_OUT(2,1, "PHASE TO ANALIZE") 'MOSTRANDO LA FRASE "PHASE TO
ANALIZE" EN LA LCD
DELAY_MS(1500)          'TIEMPO DE RETARDO PARA VISUALIZACION
PREVIA
LCD_OUT(1,5, "TO SKIP") 'MOSTRANDO LA FRASE "TO SKIP" EN LA LCD

```



```

LCD_OUT(2,3, "PUSH CHANGE") 'MOSTRANDO LA FRASE "PUSH
CHANGE" EN LA LCD
  DELAY_MS(1000)          'TIEMPO DE RETARDO PARA VISUALIZACION
PREVIA
DO

'MENU DE SELECCION DE LA FASE 1
IF (Q=0) THEN
  DO
    LCD_CMD(LCD_CLEAR)    'BORANDO LA PANTALLA DE LA LCD

    LCD_OUT(1,5, "PHASE 1") 'MOSTRANDO LA FRASE "FASE 1" EN LA
LCD
    LCD_OUT(2,1, "VOLT. - CURRENT.')"MOSTRANDO LA FRASE "VOLT. -
CURRENT." EN LA LCD
    PORTE.3 = 1          'LED INDICADOR DE LA FASE 1.
    DELAY_MS(1000)      'TIEMPO DE RETARDO PARA VISUALIZACION
PREVIA

    LCD_CMD(LCD_CLEAR)    'BORANDO LA PANTALLA DE LA LCD

    LCD_OUT(1,5, "TO SAVE") 'MOSTRANDO LA FRASE "TO SAVE" EN LA
LCD
    LCD_OUT(2,4, "PUSH SAVE") 'MOSTRANDO LA FRASE "PUSH SAVE" EN
LA LCD
    DELAY_MS(800)        'TIEMPO DE RETARDO PARA VISUALIZACION
PREVIA
    IF (PORTB.7 = 1) THEN
      BUCLE = 1
      GOTO SELEC_OK
    END IF
    LOOP UNTIL (PORTB.8 = 1)
  ELSE
    NOP
  END IF

```

```

PORTE.3 = 0          'LED INDICADOR DE LA FASE 1.

'MENU DE SELECCION DE LA FASE 2
IF (R=0) THEN
  DO
    LCD_CMD(LCD_CLEAR)    'BORANDO LA PANTALLA DE LA LCD

    LCD_OUT(1,5, "PHASE 2") 'MOSTRANDO LA FRASE "FASE 2" EN LA
LCD
    LCD_OUT(2,1, "VOLT. - CURRENT.")'MOSTRANDO LA FRASE "VOLT. -
CURRENT." EN LA LCD
    PORTE.4 = 1          'LED INDICADOR DE LA FASE 2.
    DELAY_MS(1000)      'TIEMPO DE RETARDO PARA VISUALIZACION
PREVIA

    LCD_CMD(LCD_CLEAR)    'BORANDO LA PANTALLA DE LA LCD

    LCD_OUT(1,5, "TO SAVE") 'MOSTRANDO LA FRASE "TO SAVE" EN LA
LCD
    LCD_OUT(2,4, "PUSH SAVE") 'MOSTRANDO LA FRASE "PUSH SAVE" EN
LA LCD
    DELAY_MS(800)       'TIEMPO DE RETARDO PARA VISUALIZACION
PREVIA
    IF (PORTB.7 = 1) THEN
      BUCLE = 2
      GOTO SELEC_OK
    END IF
    LOOP UNTIL (PORTB.8 = 1)
  ELSE
    NOP
  END IF

PORTE.4 = 0          'LED INDICADOR DE LA FASE 2.

```

'MENU DE SELECCION DE LA FASE 3

IF (S=0) THEN

DO

LCD_CMD(LCD_CLEAR) 'BORANDO LA PANTALLA DE LA LCD

LCD_OUT(1,5, "PHASE 3") 'MOSTRANDO LA FRASE "FASE 3" EN LA
LCD

LCD_OUT(2,1, "VOLT. - CURRENT.")'MOSTRANDO LA FRASE "VOLT. -
CURRENT." EN LA LCD

PORTE.5 = 1 'LED INDICADOR DE LA FASE 3.

DELAY_MS(1000) 'TIEMPO DE RETARDO PARA VISUALIZACION
PREVIA

LCD_CMD(LCD_CLEAR) 'BORANDO LA PANTALLA DE LA LCD

LCD_OUT(1,5, "TO SAVE") 'MOSTRANDO LA FRASE "TO SAVE" EN LA
LCD

LCD_OUT(2,4, "PUSH SAVE") 'MOSTRANDO LA FRASE "PUSH SAVE" EN
LA LCD

DELAY_MS(800) 'TIEMPO DE RETARDO PARA VISUALIZACION
PREVIA

IF (PORTB.7 = 1) THEN

BUCLE = 3

GOTO SELEC_OK

END IF

LOOP UNTIL (PORTB.8 = 1)

ELSE

NOP

END IF

PORTE.5 = 0 'LED INDICADOR DE LA FASE 3.

SELEC_OK:

LOOP UNTIL (PORTB.7 = 1)

*****INICIO DEL BUCLE DE ALMACENAMIENTO*****

PORTE.1 = 1 'LED INDICADOR DE INICIO DEL
ALMACENAMIENTO.
LCD_CMD(LCD_CLEAR) 'BORANDO LA PANTALLA DE LA LCD
LCD_OUT(1,1, "SAVING...") 'MOSTRANDO LA FRASE "TO SAVE" EN LA LCD

SELECT CASE CLOCK
 CASE 1 K=26 'REPRESENTA 1 MINUTO EN TIEMPO REAL
 CASE 2 K=130 'REPRESENTA 5 MINUTO EN TIEMPO REAL
 CASE 3 K=260 'REPRESENTA 10 MINUTO EN TIEMPO REAL
 CASE ELSE
 GOTO TIME_CHANGE
END SELECT

SELECT CASE BUCLE
 CASE 1 GOTO FASE_1
 CASE 2 GOTO FASE_2
 CASE 3 GOTO FASE_3
 CASE ELSE
 GOTO CHANGE_FASE
END SELECT

*****FASE 1*****

FASE_1:
INC(F)
Q=1

J = 0 ' NUMERO DE DATOS DE LA SANAL ADQUIRIDA
I = 0 ' NUMERO DE VECES QUE LA ONDA SUPERO AL 10% DE LA
MUESTRA

M1 = 0 ' CONTADOR BASICO DE VOLTAJE
L1 = 0 ' CONTADOR BASICO 2 DE VOLTAJE

```

O1  = 0      ' CONTADOR BASICO 3 DE VOLTAJE

M2  = 0      ' CONTADOR BASICO DE CORRIENTE
L2  = 0      ' CONTADOR BASICO 2 DE CORRIENTE
O2  = 0      ' CONTADOR BASICO 3 DE CORRIENTE

S_V1 = 0      'NUMERO DSE VECES QUE LA SENAL DE VOLTAJE 1 FUE
ALMACENADA
S_C1 = 0      'NUMERO DSE VECES QUE LA SENAL DE CORRIENTE 1
FUE ALMACENADA

IFS0 = IFS0 and $FFF7 ' Clear TMR1IF
IEC0 = IEC0 or $0008 ' Enable Timer1 interrupts
T1CON = $8020      ' Timer1 ON, internal clock FCY, prescaler 1:64

WHILE (((CONT <K) AND (S_V1<10)) OR ((CONT <K) AND (S_C1<10)))

L1=1+60*M1
INC(M1)

L2=1+60*M2
INC(M2)

'****ADQUIRIENDO UNA MUESTRA DE LA SENAL DE VOLTAJE Y
CORRIENTE****
V1_SAVE:
INC(S_V1)
'SINCRONIZANDO LA SENAL DE VOLTAJE
DO
    NOP
LOOP UNTIL (ADC_READ(0)>512)
'ALMACENANDO LA SENAL DE VOLTAJE
O1=L1
WHILE ((J<17) AND (CONT<K) AND (S_V1<10))
    VOLT  = ADC_READ(0)

```

```

        EEPROM_WRITE(EAADDR+VOLT1+O1, VOLT)
    WHILE(NVMCON.15 <> 0)
        NOP    ' WAIT FOR WRITE TO FINISH
    WEND
    INC(J)
    O1=O1+2
WEND
J=0
IF I>7 THEN
    GOTO OUT_V1
ELSE
    NOP
END IF

C1_SAVE:
INC(S_C1)
'SINCRONIZANDO LA SENAL DE CORRIENTE
DO
    NOP
    LOOP UNTIL (ADC_READ(1)>512)
'ALMACENANDO LA SENAL DE CORRIENTE
O2=L2
WHILE ((J<17) AND (CONT<K) AND (S_C1<10))
    CURRENT = ADC_READ(1)
    EEPROM_WRITE(EAADDR+CURRENT1+O2, CURRENT)
    WHILE(NVMCON.15 <> 0)
        NOP    ' WAIT FOR WRITE TO FINISH
    WEND
    INC(J)
    O2=O2+2
WEND
J=0
IF I>7 THEN
    GOTO OUT_C1
ELSE

```

```

    NOP
  END IF
  ****VERRIFICANDO SI LA SENAL DE VOLTAJE Y CORRINTE ADQUIRIDAS
  HAN VARIADO****

'SINCRONIZANDO LA SENAL DE VOLTAJE
  DO
    NOP
    LOOP UNTIL (ADC_READ(0)>512)
  'VERIFICANDO LA SENAL DE VOLTAJE
    O1=L1
    WHILE ((J<17) AND (CONT<K) AND (S_V1<10))
      VOLT      = ADC_READ(0)
      VOLT_ANTERIOR  = EEPROM_READ(eeAddr+VOLT1+O1)
      IF ((VOLT > 1.1 * VOLT_ANTERIOR) OR (VOLT * 1.1 <
VOLT_ANTERIOR)) THEN
        I=I+1
      ELSE
        I=I
      END IF
      IF ((I>7) AND (J<10)) THEN
        J=0
        L1=1+60*M1
        INC(M1)
        GOTO V1_SAVE
      ELSE
        NOP
      END IF
      INC(J)
      O1=O1+2
    WEND
  OUT_V1:
  J=0
  I=0
'SINCRONIZANDO LA SENAL DE CORRIENTE

```

```

DO
  NOP
  LOOP UNTIL (ADC_READ(1)>512)
  'VERIFICANDO LA SENAL DE CORRIENTE
  O2=L2
  WHILE ((J<17) AND (CONT<K) AND (S_C1<10))
    CURRENT      = ADC_READ(1)
    CURRENT_ANTI = EEPROM_READ(eeAddr+CURRENT1+O2)
    IF ((CURRENT > 1.1 * CURRENT_ANTI) OR (CURRENT * 1.1 <
CURRENT_ANTI)) THEN
      I=I+1
    ELSE
      I=I
    END IF
    IF ((I>7) AND (J<10)) THEN
      J=0
      L2=1+60*M2
      INC(M2)
      GOTO C1_SAVE
    ELSE
      NOP
    END IF
    INC(J)
    O2=O2+2
  WEND
  OUT_C1:
  J=0
  I=0
WEND
*****
GOTO UART_SEND

```

*****FASE 2*****

FASE_2:

INC(F)

R=1

J = 0 ' NUMERO DE DATOS DE LA SANAL ADQUIRIDA
I = 0 ' NUMERO DE VECES QUE LA ONDA SUPERO AL 10% DE LA
MUESTRA

M1 = 0 ' CONTADOR BASICO DE VOLTAJE
L1 = 0 ' CONTADOR BASICO 2 DE VOLTAJE
O1 = 0 ' CONTADOR BASICO 3 DE VOLTAJE

M2 = 0 ' CONTADOR BASICO DE CORRIENTE
L2 = 0 ' CONTADOR BASICO 2 DE CORRIENTE
O2 = 0 ' CONTADOR BASICO 3 DE CORRIENTE

S_V2 = 0 'NUMERO DSE VECES QUE LA SENAL DE VOLTAJE 1 FUE
ALMACENADA
S_C2 = 0 'NUMERO DSE VECES QUE LA SENAL DE CORRIENTE 1
FUE ALMACENADA

IFS0 = IFS0 and \$FFF7 ' Clear TMR1IF
IEC0 = IEC0 or \$0008 ' Enable Timer1 interrupts
T1CON = \$8020 ' Timer1 ON, internal clock FCY, prescaler 1:64

WHILE (((CONT <K) AND (S_V2<10)) OR ((CONT <K) AND (S_C2<10)))

L1=1+60*M1
INC(M1)

L2=1+60*M2
INC(M2)

****ADQUIRIENDO UNA MUESTRA DE LA SENAL DE VOLTAJE Y
CORIENTE****

```

V2_SAVE:
INC(S_V2)
'SINCRONIZANDO LA SENAL DE VOLTAJE
  DO
    NOP
  LOOP UNTIL (ADC_READ(2)>512)
'ALMACENANDO LA SENAL DE VOLTAJE
O1=L1
WHILE ((J<17) AND (CONT<K) AND (S_V2<10))
  VOLT = ADC_READ(2)
  EEPROM_WRITE(EEADDR+VOLT2+O1, VOLT)
  WHILE(NVMCON.15 <> 0)
    NOP ' WAIT FOR WRITE TO FINISH
  WEND
  INC(J)
  O1=O1+2
WEND
J=0
IF I>7 THEN
  GOTO OUT_V2
ELSE
  NOP
END IF

C2_SAVE:
INC(S_C2)
'SINCRONIZANDO LA SENAL DE CORRIENTE
  DO
    NOP
  LOOP UNTIL (ADC_READ(3)>512)
'ALMACENANDO LA SENAL DE CORRIENTE
O2=L2
WHILE ((J<17) AND (CONT<K) AND (S_C2<10))
  CURRENT = ADC_READ(3)
  EEPROM_WRITE(EEADDR+CURRENT2+O2, CURRENT)

```

```

        WHILE(NVMCON.15 <> 0)
            NOP      ' WAIT FOR WRITE TO FINISH
        WEND
        INC(J)
        O2=O2+2
    WEND
    J=0
    IF I>7 THEN
        GOTO OUT_C2
    ELSE
        NOP
    END IF
****VERRIFICANDO SI LA SENAL DE VOLTAJE Y CORRINTE ADQUIRIDAS
HAN VARIADO****

'SINCRONIZANDO LA SENAL DE VOLTAJE
DO
    NOP
    LOOP UNTIL (ADC_READ(2)>512)
'VERIFICANDO LA SENAL DE VOLTAJE
O1=L1
    WHILE ((J<17) AND (CONT<K) AND (S_V2<10))
        VOLT      = ADC_READ(2)
        VOLT_ANTERIOR2  = EEPROM_READ(eeAddr+VOLT2+O1)
        IF ((VOLT > 1.1 * VOLT_ANTERIOR2) OR (VOLT * 1.1 <
VOLT_ANTERIOR2)) THEN
            I=I+1
        ELSE
            I=I
        END IF
        IF ((I>7) AND (J<10)) THEN
            J=0
            L1=1+60*M1
            INC(M1)
            GOTO V2_SAVE

```

```

ELSE
  NOP
END IF
INC(J)
O1=O1+2
WEND
OUT_V2:
J=0
I=0
'SINCRONIZANDO LA SENAL DE CORRIENTE
DO
  NOP
  LOOP UNTIL (ADC_READ(3)>512)
'VERIFICANDO LA SENAL DE CORRIENTE
O2=L2
WHILE ((J<17) AND (CONT<K) AND (S_C2<10))
  CURRENT = ADC_READ(3)
  CURRENT_ANTERIOR2 = EEPROM_READ(eeAddr+CURRENT2+O2)
  IF ((CURRENT > 1.1 * CURRENT_ANTERIOR2) OR (CURRENT * 1.1 <
CURRENT_ANTERIOR2)) THEN
    I=I+1
  ELSE
    I=I
  END IF
  IF ((I>7) AND (J<10)) THEN
    J=0
    L2=1+60*M2
    INC(M2)
    GOTO C2_SAVE
  ELSE
    NOP
  END IF
  INC(J)
  O2=O2+2
WEND

```

```

OUT_C2:
  J=0
  I=0
WEND
*****
GOTO UART_SEND
*****FASE 3*****
FASE_3:
INC(F)
S=1

J = 0      ' NUMERO DE DATOS DE LA SANAL ADQUIRIDA
I = 0      ' NUMERO DE VECES QUE LA ONDA SUPERO AL 10% DE LA
MUESTRA

M1 = 0     ' CONTADOR BASICO DE VOLTAJE
L1 = 0     ' CONTADOR BASICO 2 DE VOLTAJE
O1 = 0     ' CONTADOR BASICO 3 DE VOLTAJE

M2 = 0     ' CONTADOR BASICO DE CORRIENTE
L2 = 0     ' CONTADOR BASICO 2 DE CORRIENTE
O2 = 0     ' CONTADOR BASICO 3 DE CORRIENTE

S_V3 = 0   'NUMERO DSE VECES QUE LA SENAL DE VOLTAJE 1 FUE
ALMACENADA
S_C3 = 0   'NUMERO DSE VECES QUE LA SENAL DE CORRIENTE 1
FUE ALMACENADA

IFS0 = IFS0 and $FFF7 ' Clear TMR1IF
IEC0 = IEC0 or $0008 ' Enable Timer1 interrupts
T1CON = $8020        ' Timer1 ON, internal clock FCY, prescaler 1:64

WHILE (((CONT <K) AND (S_V3<10)) OR ((CONT <K) AND (S_C3<10)))

L1=1+60*M1

```

INC(M1)

L2=1+60*M2

INC(M2)

'****ADQUIRIENDO UNA MUESTRA DE LA SENAL DE VOLTAJE Y
CORRIENTE****

V3_SAVE:

INC(S_V3)

'SINCRONIZANDO LA SENAL DE VOLTAJE

DO

 NOP

 LOOP UNTIL ((ADC_READ(4)>512))

'ALMACENANDO LA SENAL DE VOLTAJE

 O1=L1

 WHILE ((J<17) AND (CONT<K) AND (S_V3<10))

 VOLT = ADC_READ(4)

 EEPROM_WRITE(EEADDR+VOLT3+O1, VOLT)

 WHILE(NVMCON.15 <> 0)

 NOP ' WAIT FOR WRITE TO FINISH

 WEND

 INC(J)

 O1=O1+2

 WEND

 J=0

 IF I>7 THEN

 GOTO OUT_V3

 ELSE

 NOP

 END IF

C3_SAVE:

INC(S_C3)

'SINCRONIZANDO LA SENAL DE CORRIENTE

DO

 NOP

```

    LOOP UNTIL ((ADC_READ(5)>512))
'ALMACENANDO LA SENAL DE CORRIENTE
    O2=L2
    WHILE ((J<17) AND (CONT<K) AND (S_C3<10))
        CURRENT = ADC_READ(5)
        EEPROM_WRITE(EEADDR+CURRENT3+O2, CURRENT)
        WHILE(NVMCON.15 <> 0)
            NOP    ' WAIT FOR WRITE TO FINISH
        WEND
        INC(J)
        O2=O2+2
    WEND
    J=0
    IF I>7 THEN
        GOTO OUT_C3
    ELSE
        NOP
    END IF
'****VERRIFICANDO SI LA SENAL DE VOLTAJE Y CORRINTE ADQUIRIDAS
HAN VARIADO****

'SINCRONIZANDO LA SENAL DE VOLTAJE
    DO
        NOP
        LOOP UNTIL ((ADC_READ(4)>512))
'VERIFICANDO LA SENAL DE VOLTAJE
        O1=L1
        WHILE ((J<17) AND (CONT<K) AND (S_V3<10))
            VOLT      = ADC_READ(4)
            VOLT_ANTERIOR3  = EEPROM_READ(eeAddr+VOLT3+O1)
            IF ((VOLT > 1.1 * VOLT_ANTERIOR3) OR (VOLT * 1.1 <
VOLT_ANTERIOR3)) THEN
                I=I+1
            ELSE
                I=I
            END IF
        WEND
    WEND

```

```

END IF
IF ((I>7) AND (J<10)) THEN
    J=0
    L1=1+60*M1
    INC(M1)
    GOTO V3_SAVE
ELSE
    NOP
END IF
INC(J)
O1=O1+2
WEND
OUT_V3:
J=0
I=0
'SINCRONIZANDO LA SENAL DE CORRIENTE
DO
    NOP
    LOOP UNTIL ((ADC_READ(5)>512))
'VERIFICANDO LA SENAL DE CORRIENTE
O2=L2
WHILE ((J<17) AND (CONT<K) AND (S_C3<10))
    CURRENT = ADC_READ(5)
    CURRENT_ANTERIOR3 = EEPROM_READ(eeAddr+CURRENT3+O2)
    IF ((CURRENT > 1.1 * CURRENT_ANTERIOR3) OR (CURRENT * 1.1 <
CURRENT_ANTERIOR3)) THEN
        I=I+1
    ELSE
        I=I
    END IF
    IF ((I>7) AND (J<10)) THEN
        J=0
        L2=1+60*M2
        INC(M2)
        GOTO C3_SAVE

```



```

        ELSE
            NOP
        END IF
        INC(J)
        O2=O2+2
    WEND
OUT_C3:
    J=0
    I=0
WEND
*****
GOTO UART_SEND
*****ENVIO POR UART*****
UART_SEND:
IEC0.3 = 0
PORTE.1 = 0      'LED INDICADOR DE INICIO DEL ALMACENAMIENTO.
LCD_CMD(LCD_CLEAR)  'BORANDO LA PANTALLA DE LA LCD
LCD_OUT(1,4, "SAVE READY")'MOSTRANDO LA FRASE "TO SAVE" EN LA
LCD
DELAY_MS(500)      'TIEMPO DE RETARDO PARA VISUALIZACION
PREVIA
IF F>=3 THEN
    LCD_CMD(LCD_CLEAR) 'BORANDO LA PANTALLA DE LA LCD
    LCD_OUT(1,1, "ALL PHASE READY")'MOSTRANDO LA FRASE "ALL PHASE
READY" EN LA LCD
    PORTE.3 = 0      'LED INDICADOR DE LA FASE 1.
    PORTE.4 = 0      'LED INDICADOR DE LA FASE 2.
    PORTE.5 = 0      'LED INDICADOR DE LA FASE 3.
    DELAY_MS(1500)  'TIEMPO DE RETARDO PARA VISUALIZACION
PREVIA
    GOTO UARTZ
ELSE
    PORTE.3 = 0      'LED INDICADOR DE LA FASE 1.
    PORTE.4 = 0      'LED INDICADOR DE LA FASE 2.
    PORTE.5 = 0      'LED INDICADOR DE LA FASE 3.

```

```

    GOTO CHANGE_FASE
END IF
UARTZ:
DO
LCD_CMD(LCD_CLEAR)    'BORANDO LA PANTALLA DE LA LCD
LCD_OUT(1,3, "TO TRANSMIT")'MOSTRANDO LA FRASE "TO TRANSMIT" EN
LA LCD
LCD_OUT(2,4, "PUSH SEND")'MOSTRANDO LA FRASE "PUSH SEND" EN LA
LCD
DELAY_MS(800)        'TIEMPO DE RETARDO PARA VISUALIZACION
PREVIA
LOOP UNTIL PORTB.6=1
PORTE.2 = 1          'LED INDICADOR DE INICIO DE LA TRANSMICION.
Lcd_Cmd(LCD_CLEAR)
Lcd_Out(1,1, "SENDING...")
DELAY_MS(500)
*****
*****ENVIANDO LOS DATOS ALMACENADOS*****
J =0
O1=0
    WHILE (J<170)
'      Uart_Write_Char($41)          ' ENVÍA EL CARACTER "A" COMO
CARACTER SEPARADOR DE DATOS
        DATO  = EEPROM_READ(EEADDR+VOLT1+O1)' DATO : LECTURA
DE LOS DATOS EN LA EEPROM

        ENTERO  = DATO DIV 1000          ' ENTERO : DIVISIÓN DE DATO
PARA 1000
        Uart_Write_Char(ASCII(ENTERO))    ' ENVÍA EL DATO DEL
CARACTER ENTERO
        DECIMAL1 = ((DATO DIV 10) DIV 10) MOD 10' DECIMAL1 : OBTENCIÓN
DEL 1ER DECIMAL
        Uart_Write_Char(ASCII(DECIMAL1))  ' ENVÍA EL DATO DEL
CARACTER DECIMAL1

```

```

    DECIMAL2 = (DATO DIV 10) MOD 10    ' DECIMAL2 : OBTENCIÓN DEL
2DO DECIMAL
    Uart_Write_Char(ASCII(DECIMAL2))  ' ENVÍA EL DATO DEL
CARACTER DECIMAL2
    DECIMAL3 = DATO MOD 10            ' DECIMAL2 : OBTENCIÓN DEL
3DO DECIMAL
    Uart_Write_Char(ASCII(DECIMAL3))  ' ENVÍA EL DATO DEL
CARACTER DECIMAL2

    Uart_Write_Char($D)                ' ENVÍA UN ENTER

    INC(J)
    O1=O1+2
WEND

Uart_Write_Char($D)                    ' ENVÍA UN ENTER
Uart_Write_Char($42)                    ' ENVÍA EL CARACTER "B" COMO
CARACTER SEPARADOR DE GRAFICAS
Uart_Write_Char($D)                    ' ENVÍA UN ENTER

J =0
O1=0
    WHILE (J<170)
'    Uart_Write_Char($41)                ' ENVÍA EL CARACTER "A" COMO
CARACTER SEPARADOR DE DATOS
        DATO = EEPROM_READ(EEADDR+CURRENT1+O1)' DATO :
LECTURA DE LOS DATOS EN LA EEPROM

        ENTERO = DATO DIV 1000          ' ENTERO : DIVISIÓN DE DATO
PARA 1000
        Uart_Write_Char(ASCII(ENTERO))  ' ENVÍA EL DATO DEL
CARACTER ENTERO
        DECIMAL1 = ((DATO DIV 10) DIV 10) MOD 10 ' DECIMAL1 :
OBTENCIÓN DEL 1ER DECIMAL

```

```

        Uart_Write_Char(ASCII(DECIMAL1))    ' ENVÍA EL DATO DEL
CARACTER DECIMAL1
        DECIMAL2 = (DATO DIV 10) MOD 10    ' DECIMAL2 : OBTENCIÓN DEL
2DO DECIMAL
        Uart_Write_Char(ASCII(DECIMAL2))    ' ENVÍA EL DATO DEL
CARACTER DECIMAL2
        DECIMAL3 = DATO MOD 10              ' DECIMAL2 : OBTENCIÓN DEL
3DO DECIMAL
        Uart_Write_Char(ASCII(DECIMAL3))    ' ENVÍA EL DATO DEL
CARACTER DECIMAL2)

        Uart_Write_Char($D)                ' ENVÍA UN ENTER
        INC(J)
        O1=O1+2
WEND

Uart_Write_Char($D)                        ' ENVÍA UN ENTER
Uart_Write_Char($43)                       ' ENVÍA EL CARACTER "C" COMO
CARACTER SEPARADOR DE GRAFICAS
Uart_Write_Char($D)                        ' ENVÍA UN ENTER

J =0
O1=0
    WHILE (J<170)
'      Uart_Write_Char($41)    ' ENVÍA EL CARACTER "A" COMO CARACTER
SEPARADOR DE DATOS
        DATO  = EEPROM_READ(EEADDR+VOLT2+O1)    ' DATO :
LECTURA DE LOS DATOS EN LA EEPROM

        ENTERO  = DATO DIV 1000                ' ENTERO : DIVISIÓN DE DATO
PARA 1000
        Uart_Write_Char(ASCII(ENTERO))        ' ENVÍA EL DATO DEL
CARACTER ENTERO
        DECIMAL1 = ((DATO DIV 10) DIV 10) MOD 10    ' DECIMAL1 :
OBTENCIÓN DEL 1ER DECIMAL

```

```

        Uart_Write_Char(ASCII(DECIMAL1))    ' ENVÍA EL DATO DEL
CARACTER DECIMAL1
        DECIMAL2 = (DATO DIV 10) MOD 10    ' DECIMAL2 : OBTENCIÓN DEL
2DO DECIMAL
        Uart_Write_Char(ASCII(DECIMAL2))    ' ENVÍA EL DATO DEL
CARACTER DECIMAL2
        DECIMAL3 = DATO MOD 10              ' DECIMAL2 : OBTENCIÓN DEL
3DO DECIMAL
        Uart_Write_Char(ASCII(DECIMAL3))    ' ENVÍA EL DATO DEL
CARACTER DECIMAL2

        Uart_Write_Char($D)                ' ENVÍA UN ENTER
        INC(J)
        O1=O1+2
    WEND

Uart_Write_Char($D)                ' ENVÍA UN ENTER
Uart_Write_Char($44)              ' ENVÍA EL CARACTER "D" COMO CARACTER
SEPARADOR DE GRAFICAS
Uart_Write_Char($D)                ' ENVÍA UN ENTER

J =0
O1=0
    WHILE (J<170)
'      Uart_Write_Char($41)        ' ENVÍA EL CARACTER "A" COMO CARACTER
SEPARADOR DE DATOS
        DATO  = EEPROM_READ(EEADDR+CURRENT2+O1)    ' DATO :
LECTURA DE LOS DATOS EN LA EEPROM

        ENTERO  = DATO DIV 1000          ' ENTERO : DIVISIÓN DE DATO
PARA 1000
        Uart_Write_Char(ASCII(ENTERO))    ' ENVÍA EL DATO DEL
CARACTER ENTERO
        DECIMAL1 = ((DATO DIV 10) DIV 10) MOD 10  ' DECIMAL1 :
OBTENCIÓN DEL 1ER DECIMAL

```

```

    Uart_Write_Char(ASCII(DECIMAL1)) ' ENVÍA EL DATO DEL
CARACTER DECIMAL1
    DECIMAL2 = (DATO DIV 10) MOD 10 ' DECIMAL2 : OBTENCIÓN DEL
2DO DECIMAL
    Uart_Write_Char(ASCII(DECIMAL2)) ' ENVÍA EL DATO DEL
CARACTER DECIMAL2
    DECIMAL3 = DATO MOD 10          ' DECIMAL2 : OBTENCIÓN DEL
3DO DECIMAL
    Uart_Write_Char(ASCII(DECIMAL3)) ' ENVÍA EL DATO DEL
CARACTER DECIMAL2

```

```

    Uart_Write_Char($D)              ' ENVÍA UN ENTER
    INC(J)
    O1=O1+2
WEND

```

```

Uart_Write_Char($D)                  ' ENVÍA UN ENTER
Uart_Write_Char($45) ' ENVÍA EL CARACTER "E" COMO CARACTER
SEPARADOR DE GRAFICAS
Uart_Write_Char($D)                  ' ENVÍA UN ENTER

```

```

J =0
O1=0
    WHILE (J<170)
'      Uart_Write_Char($41) ' ENVÍA EL CARACTER "A" COMO CARACTER
SEPARADOR DE DATOS
        DATO = EEPROM_READ(EEADDR+VOLT3+O1) ' DATO :
LECTURA DE LOS DATOS EN LA EEPROM

```

```

        ENTERO = DATO DIV 1000          ' ENTERO : DIVISIÓN DE DATO
PARA 1000
        Uart_Write_Char(ASCII(ENTERO)) ' ENVÍA EL DATO DEL
CARACTER ENTERO
        DECIMAL1 = ((DATO DIV 10) DIV 10) MOD 10 ' DECIMAL1 :
OBTENCIÓN DEL 1ER DECIMAL

```

```

        Uart_Write_Char(ASCII(DECIMAL1)) ' ENVÍA EL DATO DEL
CARACTER DECIMAL1
        DECIMAL2 = (DATO DIV 10) MOD 10 ' DECIMAL2 : OBTENCIÓN DEL
2DO DECIMAL
        Uart_Write_Char(ASCII(DECIMAL2)) ' ENVÍA EL DATO DEL
CARACTER DECIMAL2
        DECIMAL3 = DATO MOD 10 ' DECIMAL2 : OBTENCIÓN DEL
3DO DECIMAL
        Uart_Write_Char(ASCII(DECIMAL3)) ' ENVÍA EL DATO DEL
CARACTER DECIMAL2

        Uart_Write_Char($D) ' ENVÍA UN ENTER
        INC(J)
        O1=O1+2
    WEND

Uart_Write_Char($D) ' ENVÍA UN ENTER
Uart_Write_Char($46) ' ENVÍA EL CARACTER "F" COMO CARACTER
SEPARADOR DE GRAFICAS
Uart_Write_Char($D) ' ENVÍA UN ENTER

J =0
O1=0
    WHILE (J<170)
'        Uart_Write_Char($41) ' ENVÍA EL CARACTER "A" COMO CARACTER
SEPARADOR DE DATOS
        DATO = EEPROM_READ(EEADDR+CURRENT3+O1) ' DATO :
LECTURA DE LOS DATOS EN LA EEPROM

        ENTERO = DATO DIV 1000 ' ENTERO : DIVISIÓN DE DATO
PARA 1000
        Uart_Write_Char(ASCII(ENTERO)) ' ENVÍA EL DATO DEL
CARACTER ENTERO
        DECIMAL1 = ((DATO DIV 10) DIV 10) MOD 10 ' DECIMAL1 :
OBTENCIÓN DEL 1ER DECIMAL

```

```

        Uart_Write_Char(ASCII(DECIMAL1))    ' CARACTER DECIMAL1
        DECIMAL2 = (DATO DIV 10) MOD 10    ' DECIMAL2 : OBTENCIÓN DEL
2DO DECIMAL
        Uart_Write_Char(ASCII(DECIMAL2))    ' ENVÍA EL DATO DEL
CARACTER DECIMAL2
        DECIMAL3 = DATO MOD 10            ' DECIMAL2 : OBTENCIÓN DEL
3DO DECIMAL
        Uart_Write_Char(ASCII(DECIMAL3))    ' ENVÍA EL DATO DEL
CARACTER DECIMAL2
        Uart_Write_Char($D)                ' ENVÍA UN ENTER
        INC(J)
        O1=O1+2
    WEND
    Uart_Write_Char($D)                    ' ENVÍA UN ENTER
    Uart_Write_Char($47)                   ' ENVÍA EL CARACTER "F" COMO CARACTER
SEPARADOR DE GRAFICAS
    Uart_Write_Char($D)                    ' ENVÍA UN ENTER
    J =0
    O1=0
*****
delay_ms(1000)
PORTE.1 = 0
Lcd_Cmd(LCD_CLEAR)
Lcd_Out(1,1, "SEND READY")
DELAY_MS(500)
end.

```

PROGRAMACION EN VISUAL BASIC

```
Dim ApExcel As Object
Dim objLibro As Object
Dim S As Integer
Dim ka As Integer
Dim arch
Dim aux(10) As Integer
Dim gra1(10) As Integer
```

```
Private Sub Form_Load()
    MSComm1.CommPort = 3
    MSComm1.Settings = "9600,n,8,1"
    MSComm1.RThreshold = 1
    MSComm1.PortOpen = True
    Randomize
End Sub
```

```
Private Sub k_Click()
    Me.gr1.MaxCols = 10
    Me.gr1.MaxRows = 0
    aux = 0
    S = 0
    Me.txt_in.Text = ""
End Sub
```

```
Private Sub k2_Click()
    If aux(0) <> 0 Then
        Call Grabar
        Call gra
    Else
        MsgBox "INGRESE DATOS ", vbInformation, "INFORMACION"
    End If
End Sub
```



```

'se define la fuente para esta celda
ApExcel.CELLS(1, 1).Font.Size = 18
'se toma la fecha
ApExcel.CELLS(2, 1).Formula = "Fecha: " & Date
ApExcel.CELLS(2, 1).Font.Size = 12
J = 1
Do While J <= 10
    ApExcel.CELLS(3, J).Formula = "DATOS"
    J = J + 1
Loop
'se toma la hora
S = 1: c = 0
Do While S <= gr1.MaxRows
    gr1.Row = S
    J = 1
    Do While J <= 10
        gr1.Col = J
        ApExcel.CELLS(c + Val(J), 25).Formula = gr1.Text
        ApExcel.CELLS(3 + Val(S), J).Formula = gr1.Text
        J = J + 1
    Loop
    c = c + (J - 1)
    S = S + 1
Loop
End Sub
Sub gra()
Dim t, t1, i, n As Integer
t1 = 1: i = 0
'//////////'

'tomamos la hora 1 del libro como objeto
Set objLibro = ApExcel.Worksheets(1)
Do While Val(gra1(i)) <= ((S - 1) * 10)
    'seleccionamos otra vez la hoja uno para poder volver a tomar datos
    ApExcel.Sheets("Hoja1").Select

```

```

'definimos el rango de celdas para graficar
rango = "y" & Val(t1) & ":" & "y" & Val(gra1(i))
'seleccionamos el rango adecuado
'objLibro.Range(rango).Select
ApExcel.Worksheets(1).Range(rango).Select
'añadimos una grafica
ApExcel.Charts.Add
'le decimos que tipo de grafica es(el numero define cual es buscar hasta
encontrar la que necesita)
ApExcel.ActiveChart.chartType = 73
'donde va a estar ubicada
'1 es para que sea en hoja nueva, 2 para la misma y que sea un objeto,
'lo que está entre comillas es para el nombre

If ((i + 1) Mod 7) = 0 Then
    ApExcel.ActiveChart.Location 1, "POTENCIA" & " " & "FASE " & Val(i / 6)
    Elseif ((i + 1) Mod 7) <> 0 Then
        '*/*/*/*/*/*/*/*/*/*/*/*/*/*/*/
    If ((i + 1) Mod 2) = 0 Then
        ApExcel.ActiveChart.Location 1, "CORRIENTE" & " " & "FASE " & Val((i +
1) - ((i + 1) / 2))
    Else
        ApExcel.ActiveChart.Location 1, "VOLTAJE" & " " & "FASE " & Val((i + 1) -
(i / 2))
    End If
    End If
    If ((i + 1) Mod 8) = 0 Then
        ApExcel.ActiveChart.Location 1, "POTENCIA" & " " & "FASE " & Val((i * 2) /
i)
        Elseif ((i + 1) Mod 8) <> 0 Then
            If ((i + 1) Mod 9) = 0 Then
                ApExcel.ActiveChart.Location 1, "POTENCIA" & " " & "FASE " & Val((i * 3) /
i)
            End If
        End If
    End If

```

```
'le decimos que no tiene leyenda
ApExcel.ActiveChart.HasLegend = False
'que tiene titulo
ApExcel.ActiveChart.HasTitle = True
'que no tiene lineas de division
ApExcel.ActiveChart.Axes(2).HasMajorGridlines = False
'el color del area de trazado
ApExcel.ActiveChart.PlotArea.Interior.Color = RGB(255, 255, 255)
'el titulo de la grafica
'*/**/*/*/*/*/*/*/*/*/*/*/*/*/*/*/*/*
If ((i + 1) Mod 7) = 0 Then
    ApExcel.ActiveChart.ChartTitle.Text = "POTENCIA" & " " & "FASE " & Val(i /
6) & " " & "vs TIEMPO"
    Elseif ((i + 1) Mod 7) <> 0 Then
        If ((i + 1) Mod 8) = 0 Then
            ApExcel.ActiveChart.ChartTitle.Text = "POTENCIA" & " " & "FASE " & Val((i
* 2) / i) & " " & "vs TIEMPO"
            Elseif ((i + 1) Mod 8) <> 0 Then
                If ((i + 1) Mod 9) = 0 Then
                    ApExcel.ActiveChart.ChartTitle.Text = "POTENCIA" & " " & "FASE " & Val((i
* 3) / i) & " " & "vs TIEMPO"
                    Elseif ((i + 1) Mod 9) <> 0 Then

                        If ((i + 1) Mod 2) = 0 Then
                            ApExcel.ActiveChart.ChartTitle.Text = "CORRIENTE " & "FASE " & Val((i +
1) - ((i + 1) / 2)) & " " & "vs TIEMPO"
                        Else
                            ApExcel.ActiveChart.ChartTitle.Text = "VOLTAJE " & "FASE " & Val((i + 1)
- (i / 2)) & " " & "vs TIEMPO"
                        End If
                    End If
                    End If
                    End If

t1 = t1 + Val(aux(i)): i = i + 1
```

```
If i = 9 Then gra1(i) = (S * 10) + 1
```

```
Loop
```

```
'seleccionamos otra vez la hoja uno para poder volver a tomar datos
```

```
ApExcel.Sheets("Hoja1").Select
```

```
rango = "a1:j" & Val(S + 2)
```

```
ApExcel.Worksheets(1).Range(rango).Select
```

```
'cambiamos el nombre de la hoja 1
```

```
ApExcel.Worksheets(1).Name = "Datos"
```

```
'borramos la hoja 2 y 3
```

```
ApExcel.Worksheets("Hoja2").Delete
```

```
ApExcel.Worksheets("Hoja3").Delete
```

```
'guardamos cerramos y quitamos excel
```

```
ApExcel.Worksheets(1).SaveAs arch
```

```
ApExcel.Workbooks.Close
```

```
ApExcel.Quit
```

```
Set ApExcel = Nothing
```

```
S = 0
```

```
MsgBox "SUS DATOS FUERON EXPORTADOS A EXCEL ", vbInformation,  
"INFORMACION"
```

```
End Sub
```

```
Public Sub llenagrid()
```

```
Dim c, J, ban, y, b As Integer
```

```
Dim valor1, con As String
```

```
' variables a cero
```

```
c = 1: i = 0: X = 1: y = 0: ban = 0: b = 0
```

```
***** ojo*****
```

```
'usando el puerto serial
```

```
Do While y <> 10
```

```
J = 1
```

```
Me.gr1.MaxRows = Me.gr1.MaxRows + 1
```

```
Me.gr1.Row = Me.gr1.MaxRows
```

```
Do While J <= 10
  Me.gr1.Col = J
  valor1 = Mid(Me.txt_in.Text, X, 1)
```

```
  Select Case valor1
```

```
    Case "A"
```

```
      ban = ban + 1
```

```
    Case "B"
```

```
      gra1(0) = c
```

```
      aux(0) = c: c = 0: ban = ban + 1
```

```
    Case "C"
```

```
      gra1(1) = c + gra1(0)
```

```
      aux(1) = c: c = 0: ban = ban + 1
```

```
    Case "D"
```

```
      gra1(2) = c + gra1(1)
```

```
      aux(2) = c: c = 0: ban = ban + 1
```

```
    Case "E"
```

```
      gra1(3) = c + gra1(2)
```

```
      aux(3) = c: c = 0: ban = ban + 1
```

```
    Case "F"
```

```
      gra1(4) = c + gra1(3)
```

```
      aux(4) = c: c = 0: ban = ban + 1
```

```
    Case "G"
```

```
      gra1(5) = c + gra1(4)
```

```
      aux(5) = c: c = 0: ban = ban + 1
```

```
    Case "H"
```

```
      gra1(6) = c + gra1(5)
```

```
      aux(6) = c: c = 0: ban = ban + 1
```

```
    Case "I"
```

```
      gra1(7) = c + gra1(6)
```

```
      aux(7) = c: c = 0: ban = ban + 1
```

```
    Case "J"
```

```
      gra1(8) = c + gra1(7)
```

```
      aux(8) = c: ban = ban + 1
```

```
' otra letra  
y = 10: J = 11
```

```
Case "0" To "9"  
con = con & valor1
```

```
Case Else  
b = 1
```

```
End Select
```

```
X = X + 1
```

```
If ban = 2 And b <> 1 Then
```

```
Me.gr1.Text = con
```

```
J = J + 1: c = c + 1
```

```
ban = 1: con = ""
```

```
Elseif b = 1 And ban = 2 Then
```

```
ban = 1: con = "": b = 0:
```

```
End If
```

```
Loop
```

```
Loop
```

```
End Sub
```

```
Private Sub MSComm1_OnComm()
```

```
Me.txt_in.Text = Me.txt_in.Text + MSComm1.Input
```

```
End Sub
```

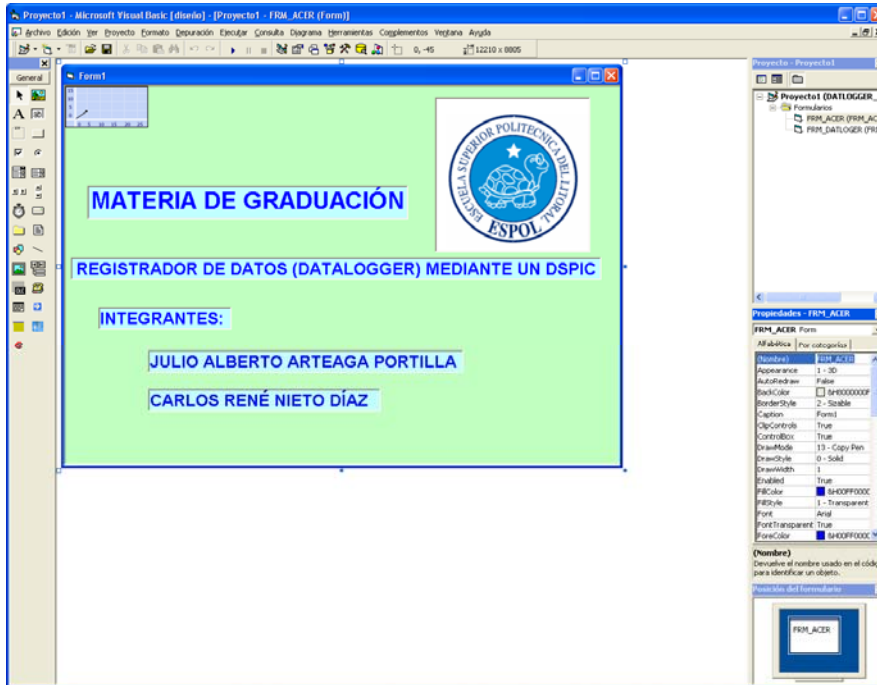
POTENCIA ACTIVAFASE 1

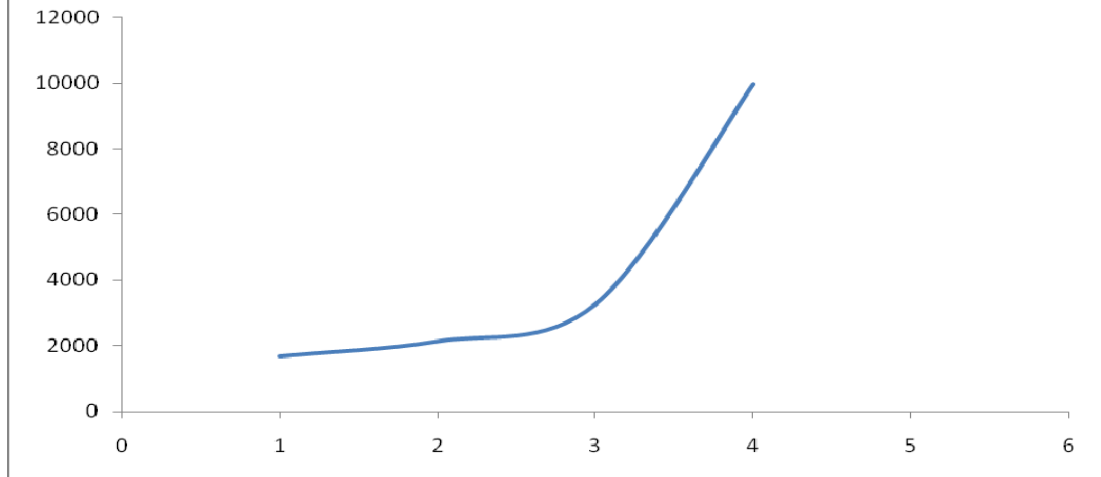

BIBLIOGRAFIA

- Microchip, Hoja de datos del dsPIC30F4011
<http://ww1.microchip.com/downloads/en/DeviceDoc/70135F.pdf>.
- Microchip, Manual de referencia de la familia dsPIC30F
<http://ww1.microchip.com/downloads/en/DeviceDoc/70046E.pdf>.
- Microchip, Manual de usuario del Microchip PICKit 2
<http://www.microchip.com/>.
- Datasheetcatalog, Hoja de datos del LM324
http://www.datasheetcatalog.net/es/datasheets_pdf/L/M/3/2/LM324.shtml
- Monografias.com, Documento sobre componentes electrónicos
<http://www.monografias.com/trabajos16/componentes-electronicos/componentes-electronicos.shtml>
- Ing. Ramos Ramos Guillermo, Ing. Hernández Jorge Eduardo, Castaño Juan Andrés. Curso práctico de Electrónica Industrial y Automatización: Proyectos, Tomo 3. 193-196, 202-208.
- Angulo Usategui José María, Begoña García Zapirain, Sáez Javier Vicente y Angulo Martínez Ignacio. Micro controladores Avanzados dsPIC: Diseño práctico de aplicaciones, 1era edición. Ed. McGraw-Hill. 54-55, 308-310, 339-342, 364-368, 444-448.