



**ESCUELA SUPERIOR POLITÉCNICA DEL LITORAL**  
**FACULTAD DE INGENIERÍA MARÍTIMA Y CIENCIAS DEL MAR**

**“PROPUESTA DE EQUIPAMIENTO TURÍSTICO PARA EL FARO  
DE PUNTA BLANCA DE JARAMIJÓ Y SU OPERATIVIDAD”**

**TESIS DE GRADO**

**Previa a la obtención del Título de:**

**LICENCIADO EN TURISMO**

**Presentada por:**

**MARÍA DE LA PAZ CAMPOVERDE COFRÉ**

**ROSA ISABEL MARMOLEJO VÉLEZ**

**ENRIQUE JAVIER RIVERA OSORIO**

**GUAYAQUIL - ECUADOR**

**2007**



**Δ F 125505**

# **AGRADECIMIENTO**

**A todas las personas que nos brindaron su apoyo y que colaboraron de una u otra forma para la finalización de esta tesis.**

# **AGRADECIMIENTO**

**A todas las personas que nos brindaron su apoyo y que colaboraron de una u otra forma para la finalización de esta tesis.**

# TRIBUNAL DE GRADUACIÓN

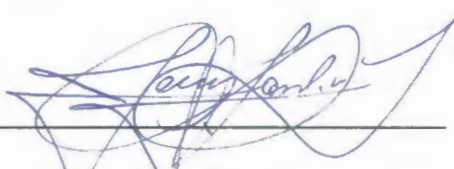

**M.Sc. Jerry Landívar**

**PRESIDENTE**



**Lcdo. Jorge Flores**

**DIRECTOR DE TESIS**

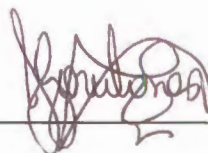

**M.Sc. Julio Gavilanes**

**VOCAL PRINCIPAL**

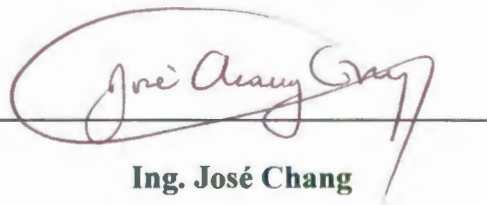

**Ing. José Chang**

**VOCAL PRINCIPAL**

# DECLARACIÓN EXPRESA

“La responsabilidad del contenido de esta Tesis de Grado, nos corresponden exclusivamente; y el patrimonio intelectual de la misma, a la ESCUELA SUPERIOR POLITÉCNICA DEL LITORAL”.

(Reglamento de Exámenes y Títulos Profesionales de la ESPOL).

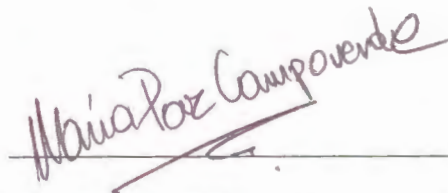

MARÍA DE LA PAZ CAMPOVERDE COFRÉ



ROSA ISABEL MARMOLEJO VÉLEZ



ENRIQUE JAVIER RIVERA OSORIO

## RESUMEN

El cantón Jaramijó está ubicado en la provincia de Manabí, en la región costa del Ecuador. Dotado de atractivos naturales y riqueza histórica, cuenta con servicios básicos y fácil acceso, pese a esto la afluencia de visitantes es limitada.

El nombre elegido para este equipamiento es “El Faro Vive”, ya que se desea destacar que Jaramijó fue escenario de la gesta liberal del General Eloy Alfaro, ocurrida el 6 de Diciembre de 1884. Aprovechando principalmente la similitud existente entre la palabra “faro” y el apellido de quien es el manabita más célebre de la historia del Ecuador.

Para el desarrollo de la propuesta del equipamiento turístico, se eligió a Punta Blanca de Jaramijó; que en la actualidad no cuenta con facilidades turísticas. En el terreno 2,170 m<sup>2</sup> solo existe el faro construido en 1970 por el Instituto Oceanográfico de la Armada.

En la propuesta se plantea equipar el faro con una escalera exterior, terraza y 2 binoculares; la creación de un restaurante; áreas de asado, de juegos infantiles, parqueo y gruta de la Virgen del Quinche. En todas las áreas de acceso al visitante habrá carteles de auto guianza sobre el faro, geografía, datos históricos e información turística de la zona, la provincia y del equipamiento.

En el estudio de mercado se realizaron encuestas en Manta y Jaramijó, éstas demostraron que el visitante desea más restaurantes y lugares de esparcimiento en Jaramijó.

Mediante los cálculos para la capacidad de carga efectiva diaria, se determinó que el mirador del faro tiene una capacidad de 116 personas y el restaurante de 252 personas.

En el estudio de impacto ambiental, se utilizó la Matriz de Leopold para determinar los impactos provocados por las acciones del proyecto sobre los factores del medio, con sus correspondientes medidas de mitigación.

Se estima una inversión de 90,000 USD que se proyecta pagar a 10 años plazo con un interés del 9,5% anual; esta cifra cubre los gastos de construcción, de equipamiento, etc.

El análisis financiero contempla tres escenarios: conservador, optimista y pesimista. Se ha tomado el escenario conservador como principal referencia, donde el incremento de costos y de ingresos es del 5%. Con esta proyección conservadora la inversión se recupera en dos años, con una tasa interna de retorno del 38%.

Finalmente, se considera que con la realización de este proyecto que satisfará parte de las necesidades del visitante. Con estas implementaciones el turismo en el cantón tendría fuerza y la actividad económica de Jaramijó se diversificaría, aumentando los ingresos económicos de sus habitantes, beneficiando también a la provincia.

## ÍNDICE GENERAL

	<b>Págs.</b>
RESUMEN.....	VI
ÍNDICE GENERAL.....	VIII
ÍNDICE DE GRÁFICOS.....	XI
ÍNDICE DE TABLAS.....	XIV
ÍNDICE DE ANEXOS.....	XVI
ABREVIATURAS.....	XVIII
INTRODUCCIÓN.....	XIX

### CAPÍTULO I. INFORMACIÓN GENERAL

1.1 Características Generales de la Zona.....	20
1.1.1 Ubicación Geográfica.....	22
1.1.2 Ubicación Política.....	22
1.1.3 Límites.....	22
1.1.4 Distancia desde Jaramijó hacia otros Puntos del Ecuador.....	23
1.1.5 Datos Adicionales Importantes.....	23
1.1.6 Descripción Poblacional.....	29



1.1.7 Análisis Socioeconómico.....	30
1.1.8 Descripción del Entorno Natural.....	34
1.1.8.1 Atractivos Naturales del Cantón Jaramijó.....	35
1.1.9 Infraestructura Existente.....	39

## **CAPÍTULO II. ANÁLISIS DEL MERCADO**

2.1 Características Generales del Mercado.....	43
2.1.1 Análisis de la Demanda.....	45
2.1.2 Análisis de la Oferta.....	64
2.1.2.1 Descripción de la Planta Turística.....	65
2.1.2.2 Determinación de la Capacidad de Carga.....	66
2.1.3 Estrategias de la Comercialización.....	86
2.2 Análisis FODA.....	87

## **CAPÍTULO III. ESTUDIO TÉCNICO Y GESTIÓN DEL PROYECTO**

3.1 Análisis de las Características.....	90
3.2 Especificaciones Técnicas.....	97
3.3 Gestión del Proyecto.....	102
3.3.1 Entidades Involucradas.....	103
3.3.2 Financiamiento y Construcción.....	104

3.3.3	Operación del Proyecto.....	106
3.3.3.1	Normativas para los empleados de El Faro Vive.....	109
3.3.3.2	Funciones de los empleados de El Faro Vive.....	111
3.3.4	Medidas de Prevención y Seguridad.....	112
3.3.5	Organigrama del personal.....	113
3.4	Estimación de Costos/Beneficios.....	114
3.4.1	Análisis de los Costos.....	119
3.4.2	Beneficios Socio-Ambientales.....	123
3.4.2.1	Estudio de Impacto Ambiental del Proyecto.....	125
3.4.3	Beneficios Económicos.....	134
3.4.3.1	Flujo de Caja de Rentabilidad con Préstamo Hipotecario.....	138
3.4.3.2	Flujo de caja de Rentabilidad de la Inversión.....	141
	CONCLUSIONES .....	148
	RECOMENDACIONES .....	150
	ANEXOS .....	152
	BIBLIOGRAFÍA .....	196

## ÍNDICE DE GRÁFICOS

Nº	Págs.
1. Área Céntrica de Jaramijó.....	21
2. Playa de Balsamaragua.....	28
3. Playa de Punta Blanca de Jaramijó.....	37
4. Sexo - Perfil Visitante Manta.....	45
5. Edad - Perfil Visitante Manta.....	46
6. Nivel Educación - Perfil Visitante Manta.....	46
7. Estado Civil - Perfil Visitante Manta.....	47
8. Nivel Ingresos Mensuales - Perfil Visitante Manta.....	47
9. ¿Con quién suele viajar? - Perfil Visitante Manta.....	48
10. ¿Con cuántas personas suele viajar? - Perfil Visitante Manta.....	48
11. Procedencia - Perfil Visitante Manta.....	49
12. Medio de Transporte utilizado - Perfil Visitante Manta.....	50
13. Tiempo Estadía - Perfil Visitante Manta.....	50
14. Hospedaje - Perfil Visitante Manta.....	51
15. Promedio de Gasto Diario - Perfil Visitante Manta.....	51
16. ¿Conoce nombres de Cerros? - Perfil Visitante Manta.....	52
17. Deseos de Aprender más al Respecto - Perfil Visitante Manta.....	52

18. Conocen Jaramijó - Perfil Visitante Manta.....	53
19. Sitios visitados en Jaramijó - Perfil Visitante Manta.....	53
20. Propuesta más Interesante - Perfil Visitante Manta.....	54
21. Sexo - Perfil Visitante Jaramijó.....	54
22. Edad - Perfil Visitante Jaramijó.....	55
23. Nivel Educación - Perfil Visitante Jaramijó.....	55
24. Estado Civil - Perfil Visitante Jaramijó.....	56
25. Nivel Ingresos Mensuales - Perfil Visitante Jaramijó.....	56
26. ¿Con quién suele viajar? - Perfil Visitante Jaramijó.....	57
27. ¿Con cuántas personas suele viajar? - Perfil Visitante Jaramijó.....	57
28. Procedencia - Perfil Visitante Jaramijó.....	58
29. Medio de Transporte Utilizado - Perfil Visitante Jaramijó.....	58
30. Tiempo Estadía - Perfil Visitante Jaramijó.....	59
31. Hospedaje - Perfil Visitante Jaramijó.....	59
32. Promedio de Gasto Diario - Perfil Visitante Jaramijó.....	60
33. Calidad alimentos preparados - Perfil Visitante Jaramijó.....	60
34. Motivación Visita - Perfil Visitante Jaramijó.....	61
35. ¿Conoce nombres de Cerros? - Perfil Visitante Jaramijó.....	61
36. Sitios Visitados en Jaramijó - Perfil Visitante Jaramijó.....	62
37. Propuesta más Interesante - Perfil Visitante Jaramijó.....	63

38. ¿Qué hace falta en Jaramijó? - Perfil Visitante Jaramijó.....	63
39. ¿Estaría dispuesto a volver a Jaramijó? - Perfil Visitante Jaramijó.....	64
40. Cerro de Hojas, visto desde ventana del faro.....	92
41. Punta Blanca de Jaramijó, vista desde ventana del faro.....	92
42. Restaurante, área de asado y de juegos, vista tridimensional.....	94
43. Área de parqueo, vista tridimensional.....	95
44. Vista interior del faro de Punta Blanca de Jaramijó.....	99
45. Imagen tridimensional del proyecto Vista Aérea.....	101
46. Imagen tridimensional del proyecto Vista Lateral.....	102

## ÍNDICE DE TABLAS

Nº	Págs.
I. Distancia de Jaramijó hacia otros Puntos.....	23
II. Calendario de celebraciones más Relevantes en Jaramijó.....	28
III. Población del Cantón Jaramijó.....	30
IV. Instrucción de la Población desde los 5 años de Edad en Adelante.....	31
V. Grupos de Población Económicamente Activa de Jaramijó.....	33
VI. Catastro del Cantón Jaramijó .....	34
VII. Servicios Básicos de los que Disponen.....	40
VIII. Desearía aprender más al Respetto.....	62
IX. Planta Turística del Cantón Jaramijó.....	66
X. Personal.....	77
XI. Facilidades Disponibles.....	77
XII. Susceptibilidad a la Erosión, Erodabilidad en base a la Combinación del Tipo de Suelo y Pendiente.....	81
XIII. Punto Referencial más Cercano dentro del Territorio Provincial.....	84
XIV. Presupuesto de la Obra Civil.....	105
XV. Presupuesto de la Señalética.....	105
XVI. Estimación de Costos para Equipamiento.....	114
XVII. Análisis de los Costos Operativos y de Administración.....	119

XVIII. Matriz de Leopold, Fase de Construcción.....	128
XIX. Matriz de Leopold, Fase de Operación.....	130
XX. Calificación de los Impactos Positivos y Negativos.....	131
XXI. Variables Críticas.....	135
XXII. Factores para crear los escenarios.....	136
XXIII. Ingresos por concepto y escenario.....	137
XXIV. Flujo de Caja de Rentabilidad con Préstamo Hipotecario.....	140
XXV. Flujo de Caja de Rentabilidad de la Inversión / Escenario Conservador.....	142
XXVI. Flujo de Caja de Rentabilidad de la Inversión / Escenario Pesimista.....	144
XXVII. Flujo de Caja de Rentabilidad de la Inversión / Escenario Optimista.....	146

## ÍNDICE DE ANEXOS

Nº	Págs.
1. Mapa Político de la Provincia de Manabí.....	153
2. Imágenes de Restos Arqueológicos Hallados en Jaramijó.....	154
3. Imágenes de Restos Arqueológicos Hallados en Jaramijó.....	155
4. Población Económicamente Activa de Jaramijó Detallada por Edades.....	156
5. Población Económicamente Activa e Inactiva de Jaramijó.....	156
6. Inventario de Atractivos Turísticos N° 1.....	157
7. Inventario de Atractivos Turísticos N° 2.....	160
8. Inventario de Atractivos Turísticos N° 3.....	163
9. Inventario de Atractivos Turísticos N° 4.....	166
10. Inventario de atractivos turísticos N° 5.....	169
11. Descripción del faro de Punta Blanca de Jaramijó.....	172
12. Municipio de Jaramijó.....	174
13. Mapa de la Zona Central Costera de Manabí.....	175
14. Encuesta Manta.....	176
15. Encuesta Jaramijó.....	178
16. Plano General del Equipamiento Turístico para el Faro de Punta Blanca de Jaramijó .....	180
17. Plano del Equipamiento, Área de Restaurante, Baños y Oficina.....	181



18. Plano del Equipamiento, área del Faro, Zona de Juegos, de Asado, Gruta y de Observación astronómica.....	182
19. Plano del Equipamiento, Boletería, Bodega y Parqueadero.....	183
20. Accidentes Geográficos de la Costa Manabita.....	184
21. Mapa de Accidentes Geográficos de la Costa Manabita.....	185
22. Información Geográfica de la Provincia de Manabí.....	186
23. Mapa de Información Geográfica de la Provincia de Manabí.....	189
24. Información sobre la Flora y Fauna de la Provincia de Manabí.....	190
25. Mapa de Rutas Pedestres para llegar al Equipamiento Turístico para el Faro de Punta Blanca de Jaramijó.....	193
26. Mapa de Cabeceras Cantonales de la Provincia de Manabí.....	194
27. Imagen Satelital del Cantón Jaramijó.....	195

## ABREVIATURAS

CCE	Capacidad de Carga Efectiva (orden alfabético)
CCF	Capacidad de Carga Física
CCR	Capacidad de Carga Real
CM	Capacidad de Manejo
CR	Coefficiente de Rotación
FC	Factor de Corrección
HAS	Horas de apertura del servicio
INEC	Instituto Nacional de Estadísticas y Censos
INOCAR	Instituto Oceanográfico de la Armada
MI	Magnitud limitante de la variable
Mt	Magnitud total de la variable
OEA	Organización de Estados Americanos
PEA	Población Económicamente Activa
PEI	Población Económicamente Inactiva
$\bar{t}_v$	Tiempo promedio de visita
V	Visitantes

## INTRODUCCIÓN

El cantón Jaramijó se encuentra en la costa del Ecuador, pertenece a la provincia de Manabí. Ubicado a 12 km. al Este de Manta, capital de la provincia. Dotado de recursos naturales y arqueológicos, cuenta con servicios básicos y fácil acceso.

El sitio seleccionado para el equipamiento turístico es Punta Blanca de Jaramijó, ubicada al noroeste del cantón, es un área de 2.170 m<sup>2</sup> de suelo arenoso. El Instituto Oceanográfico de la Armada, construyó allí un faro en 1970 que sirve de guía para las embarcaciones que se encuentran en alta mar. Equipando este atractivo se estimulará la actividad turística, se incrementan las visitas al cantón y se potencia a la vez el desarrollo económico y cultural. Siendo éste el objetivo específico de la propuesta.

Se realizó encuestas en Jaramijó y Manta para determinar el perfil del visitante, sus intereses y necesidades. Para una mejor conservación y manejo del sitio, se determinó la capacidad de carga del mismo por áreas, en base a las medidas físicas del terreno, horario de atención, personal y factores ambientales. Adicionalmente se realizó un estudio de impacto ambiental, usando Matrices de Leopold como método evaluativo. Y para estimar los beneficios económicos, se realizó un análisis financiero contemplando tres escenarios (conservador, optimista y pesimista).

# CAPÍTULO I

## INFORMACIÓN GENERAL

### **1.1 Características Generales de la Zona**

El cantón Jaramijó, playa de pescadores, pertenece a la cadena de riquezas naturales, culturales e históricas que posee la provincia de Manabí. Pese a estas cualidades, la afluencia de turistas es limitada ya que no posee planta turística lo que conlleva a que el visitante que llega a Jaramijó sea clasificado como excursionista.

En el sitio denominado Punta Blanca de Jaramijó, el Instituto Oceanográfico de la Armada (INOCAR), construyó un faro sin fines turísticos, desde donde se puede

apreciar la belleza del entorno, como el Cerro de Hojas<sup>1</sup>, el Cerro Jaboncillo<sup>2</sup>, el Cerro Montecristi<sup>3</sup> y las playas del lugar.

**Gráfico #1 Área céntrica de Jaramijó**



**Fuente: Autoría Propia. Elaboración: 2007**

La Organización de Estados Americanos (OEA) realizó extensos estudios en este sitio en la década de los 80', con la intención de llevar a cabo un importante proyecto turístico a nivel continental, que no se concretó debido a daños causados en la costa del lugar por el Fenómeno del Niño.

---

<sup>1</sup> Cerro de Hojas (400 metros de altura)

<sup>2</sup> Cerro de Jaboncillo (640 metros de altura)

<sup>3</sup> Cerro de Montecristi (443 metros de altura)

Para describir de mejor manera las características generales del cantón Jaramijó se han tomado en consideración varios datos importantes.

### **1.1.1 Ubicación Geográfica**

Geográficamente está ubicado entre las siguientes coordenadas: 0 grados, 55 minutos, 31 segundos de Latitud Sur, y 80 grados, 29 minutos, 16 segundos de Longitud Oeste (*ver Anexo I*).

### **1.1.2 Ubicación Política**

El cantón Jaramijó se encuentra en la región litoral o costa de Ecuador. Este cantón pertenece a la provincia de Manabí, Jaramijó está ubicado a 12 km. al Este de Manta, capital de la provincia. Posee una superficie de 97 km<sup>2</sup>.

### **1.1.3 Límites**

El cantón Jaramijó limita: Al Norte con el Océano Pacífico, al Sur con Montecristi, al Este con Portoviejo y al Oeste con Manta.

#### 1.1.4 Distancia desde Jaramijó hacia otros puntos del Ecuador

En esta tabla se puede apreciar la distancia que existe entre el cantón Jaramijó y las principales localidades la Provincia de Manabí, así como de otras ciudades importantes del país.

**Tabla # I: Distancia de Jaramijó hacia otros puntos**

DESDE:	A:	KM
J A R A M I J Ó	Crucita	33
	Rocafuerte	20
	Portoviejo	48
	Montecristi	24
	Manta	12
	Esmeraldas	454
	Quito	402
	Ambato	416
	Guayaquil	208
	Salinas	237

Fuente: Elaboración Propia

#### 1.1.5 Datos Adicionales Importantes

Deseando destacar ciertas características muy particulares del cantón Jaramijó que le dan un atractivo único, las detallamos a continuación.

**a) Evolución Política**

Según las crónicas del historiador Francisco Requema, en el libro “Descripción de Guayaquil” Jaramijó era una parcialidad de Manta en 1774. Mas tarde de acuerdo a la Ley de División Territorial del Gobierno de la Gran Colombia, formó parte del cantón Montecristi desde el 25 de Junio de 1824 hasta 1827 cuando fue integrado al cantón Portoviejo. Posteriormente es nombrada parroquia del cantón Rocafuerte el 30 de septiembre de 1852.

Nuevamente fue nombrada parroquia rural de Montecristi el 6 de Mayo de 1927. Finalmente el 28 de abril de 1998 Jaramijó se convirtió en el Vigésimo Segundo cantón de Manabí, según Registro Oficial No. 306, Acta No. 0069 durante el Gobierno del Ec. Fabián Alarcón.

**b) Datos Arqueológicos**

De acuerdo con el libro “Vientos de Ría” patrocinado por el Banco Central del Ecuador, antes de la llegada de los españoles Jaramijó se llamaba Xamaxajos, con el pasar del tiempo se le atribuyeron otros nombres como: Xamixon, Jaramitu, Saramisu, hasta el actual.



En el informe preliminar “Excavaciones arqueológicas en Jaramijó” elaborado por Daniel Schàvelzon en el año de 1976, se indica: *“podemos decir sin temor a equivocarnos, que prácticamente todo el sector de Jaramijó es un enorme sitio arqueológico, que yace exactamente debajo del poblado actual”*.

Schàvelzon realizó trabajos en la zona central de Jaramijó a 250 metros de la playa, debajo de lo que actualmente es el mercado, encontrando hileras de piedras correspondientes a bases de edificios, arqueológicamente conocidos como corrales; fragmentos de cerámicas, vasijas completas de cerámicas, escamas de conchas, huesos de pescado, fragmentos de ralladores, cuentas de collar, torteros de hilar, pesos de red, fragmentos de piedras planas circulares de gran tamaño y con su centro agujereado (las mismas que podrían compararse con nuestras anclas), fragmentos de morteros planos, fragmentos de cerámica Cultura Manteño.

Al momento de este informe (1976), no se realizaban aún los estudios y pruebas científicas de los hallazgos encontrados; Schàvelzon considera según las características de los restos de objetos y animales que el primer asentamiento del sitio comenzó a fines del período Bahía (500 a.C.–500 d.C.),

d.C.), y que las estructuras corresponden a la transición con el período Manteño (500 a.C- 1500 d.C). (ver Anexo 2-3)

Por lo tanto no era un poblado apartado ya que según los descubrimientos existía el intercambio de productos entre los habitantes que vivían a orillas del mar con los pobladores de las montañas, a juzgar por Francisco Requema los nativos de Jaramijó, hombres y mujeres eran de contextura robusta y fuertes para realizar los trabajos que exigían los españoles.

### c) **Batalla de Balsamaragua**

El pueblo de Jaramijó ha sido escenario y protagonista de innumerables hechos históricos. El 6 de Diciembre de 1884, frente a sus costas, se llevó a cabo el célebre combate de Balsamaragua<sup>4</sup>, entre los soldados liberales comandados por el General Eloy Alfaro y las fuerzas gobiernistas del Presidente Plácido Camaño quienes pretendían capturarlo y encerrarlo.

A pesar que los Conservadores contaban con las embarcaciones “9 de Julio”, “Huacho” y “Sucre” y triplicando en número a sus contrincantes, los

---

<sup>4</sup> Este nombre proviene de sus antiguos pobladores, que llegaron en Balsas, por el Mar y atraídos por el agua del sector. Tesis “Desarrollo Turístico del Cantón Jaramijó”, Menéndez Geoconda, Coordinadora de Turismo del Municipio de Jaramijó.

revolucionarios los desafiaron bravamente con tan solo “El Alajuela”, nave de menor talaje y número de tripulantes, lograron tomar una de las embarcaciones contrarias, el navío “Huacho”.

Debido a la desigualdad de la lucha “El Alajuela” se vio severamente afectado por lo que decidieron cumplir lo que se habían prometido: *“...volar la nave, antes que sufrir el oprobio de caer prisioneros y ser calumniados, escarnecidos y victimados por un enemigo cruel e implacable.”*<sup>5</sup>

Los sobrevivientes se arrojaron al mar y llegaron desfallecientes a la playa de Balsamaragua. El Contramaestre Trejos vació un barril de agua para que fuera usado por el General como salvavidas; es en ese momento cuando Alfaro casi pierde la vida: *“...una vez en el agua principié a nadar para tierra, pero vestido como estaba, me encontré en dificultad y envuelto por las olas que me arrojaron sobre unas ramas de árbol destrozado, donde me enrede; estuve ahogado; vine a saber de mí, un buen rato después de encontrarme en tierra.”*

---

<sup>5</sup> Tomado del libro “Vida y Muerte de Eloy Alfaro, escrito por Roberto Andrade. Editorial El Conejo (1985), páginas 153, 154, 155, 156.

**Gráfico # 2: Playa de Balsamaragua**

Fuente <http://municipiodejaramijo.com> Elaboración 2007

### c) Fiestas Representativas

Luego de la conquista española, los dioses aborígenes fueron reemplazados por las imágenes introducidas por la religión Católica. Es de esta manera que se da paso a las fiestas en honor a los patronos de Jaramijó, tal como se los detalla a continuación:

**Tabla # II: Calendario de celebraciones más relevantes en Jaramijó**

<b>FIESTA</b>	<b>FECHA</b>	<b>DETALLES</b>
San Pedro y San Pablo	24 de Agosto	Procesiones terrestres y marítimas. Celebraciones desde el 16 al 24 de Agosto.
Señor de los Milagros	5 al 14 de Septiembre	Fiesta popular del pueblo. Bailes en las calles.
Virgen del Quinche	21 de Noviembre	Fiesta de elección de reina. Bailes con orquesta y disco móvil.
Fiesta Cívica	28 de Abril	Desfiles de colegios.

Fuente: Investigación Propia. Elaborado 2007

#### **d) Gastronomía**

Jaramijó es un cantón pesquero, rico en variedad y cantidad de frutos del mar, por lo que su gastronomía es diversa y acreditada, los platos típicos son preparados a base de peces y crustáceos.

Entre sus deliciosos menús encontramos: ceviche de pinchagua, camarón y langosta, pescado al horno, corbiches, tortillas de yuca y maíz, camotillo frito, caldo de gallina criolla, cuajada.

#### **1.1.6 Descripción Poblacional**

Según el VI Censo de Población y V de Vivienda realizado por el INEC en el año 2001:

El cantón Jaramijó cuenta con 11.967 habitantes, de los cuales el 93,90 % pertenece al área urbana (11.236 habitantes), y el 6,10% (731 habitantes) corresponde a la población rural. (*Ver tabla # III*).

Posee un alto porcentaje de población joven adulta 76,7%, la población adulta mayor o tercera edad es de 3,3% y la población infantil y adolescente es de 19,4% (ver Anexo 4).

**Tabla # III:  
Población del Cantón Jaramijó**

AREAS	TOTAL	HOMBRES	MUJERES
TOTAL	11,967	6,150	5,817
URBANA	11,236	5,720	5,516
RURAL	731	430	301

Fuente: Censo INEC 2001

### 1.1.7 Análisis Socioeconómico

A continuación se detallan las características del nivel académico, así como los aspectos del sector productivo de los habitantes de Jaramijó y el catastro del cantón.

#### a) Educación

En la actualidad Jaramijó cuenta con nueve Centros Educativos Escolares y cuatro de Educación Secundaria, posee dos Bibliotecas, una anexada a la iglesia y otra es la Biblioteca Municipal.

Según los datos del censo poblacional del 2001 el nivel de analfabetismo, equivale al 8,99% de la población total. Es decir el 3,99% por debajo del 5%, tolerable para una población según la UNICEF.

**Tabla # IV:**

**Instrucción de la Población desde los 5 años de edad en adelante**

NIVEL DE INSTRUCCIÓN	HOMBRES			MUJERES		
	URBANO	RURAL	TOTAL	URBANO	RURAL	TOTAL
<b>TOTAL</b>	4,911	382	5,293	4,780	268	5,048
NINGUNO	482	27	509	391	30	421
CENTRO ALFAB.	26	3	29	21	0	21
PRIMARIO	3,296	196	3,492	3,357	148	3,505
SECUNDARIO	584	101	685	548	37	585
POST BACHILLERATO	12	0	12	8	0	8
SUPERIOR	112	16	128	116	16	132
POSTGRADO	0	0	0	2	0	2
NO DECLARADO	399	39	438	337	37	374

**Fuente: Censo INEC 2001**

Existe un alto porcentaje de la población total que ha recibido instrucción primaria, 67,66%; mientras el 12,28% de su población posee educación secundaria.

Solo el 2,5% cuenta con instrucción superior, para lo cual los jóvenes de Jaramijó deben trasladarse a ciudades más cercanas ya que Jaramijó no posee institución educativa universitaria.

#### **b) Sector Económico**

La pesca artesanal e industrial, ya sea en la captura, comercialización o procesamiento, constituye el rubro principal de la economía en el cantón Jaramijó.

El sector que se dedica a esta actividad cuenta con un número importante de embarcaciones pesqueras: 35 barcos medianos y 150 barcos pequeños. Jaramijó es uno de los principales proveedores de pescado para la industria enlatadora de sardinas de Manta y Guayaquil.

El área artesanal pesquera de Jaramijó, produce 3.600 toneladas mensuales; mientras que Manta, puerto pesquero, cuenta con 78 barcos medianos y 271 barcos pequeños que generan 8.600 toneladas al mes.



Según el Departamento de Catastro y Avalúo (hasta junio del 2007), Jaramijó cuenta con 14 empresas procesadoras de pescado, lo que denota el grado de importancia como sector productivo y generador de empleo.

Actualmente en las playas de Punta Blanca de Jaramijó se está ejecutando el Proyecto “Puerto Atún” iniciativa de la empresa privada.

La población económicamente activa y ocupada es de 3,439 habitantes, y la población económicamente inactiva es de 5,658 habitantes (*ver Anexo 5*).

Otras actividades en el sector son: Albañilería, construcción, comercio, enseñanza, conductores de transporte público, entre otras actividades.

**Tabla # V:**

**Grupos de Población Económicamente Activa de Jaramijó**

Ocupación	Censo Inec 2001	Censo Municipio 2005
Técnicos	86	90
Empleados de Oficina	54	70
Trabajadores de servicios	287	300
Agricultores, pescadores y ganaderos	1586	1750
Operadores de maquinarias	436	525
Trabajadores no calificados	574	614
Otros	416	490

Fuente: Censo INEC 2001, Municipio de Jaramijó 2005

### c) Catastro

De acuerdo a información proporcionada por el departamento de Avalúo y Catastro del Municipio de Jaramijó, cuentan con las siguientes industrias y centros de servicios, que generan ingresos y empleos a sus habitantes:

**Tabla # VI: Catastro del Cantón Jaramijó**

<b>Industrias Procesadoras de Pescado</b>	
Cantidad	Tipo de Empresa
4	Atuneras
3	Sardineras
2	Frigoríficos industriales
5	Procesadoras de harina de pescado.
<b>Centros de Salud</b>	
Cantidad	Tipo de Centro de Salud
1	Hospital Materno Infantil
1	Subcentro de Salud
4	Consultorios Particulares
<b>Estaciones de servicio</b>	
Cantidad	Tipo de Empresa
1	Gasolinera

Fuente: Departamento de Avalúo y Catastro del Municipio del Cantón Jaramijó 2007

#### 1.1.8 Descripción del Entorno Natural

Jaramijó está ubicado en una ensenada frente al Océano Pacífico. Tiene una altitud de entre 0 y 120 m.s.n.m. Los cerros de máxima altura están ubicados al

noroeste, con elevaciones que no pasan los 150 m.s.n.m., siendo lo más trascendente la Bahía de Punta Blanca.

El cantón Jaramijó cuenta con dos pequeños esteros, el Jaramijó y el Chilán que aparecen en época de invierno y desaparecen en verano.

Jaramijó también posee un bosque Tropical Seco comprendido en este caso sobre 0 y 120 m.s.n.m.

Las precipitaciones pluviales tiene un promedio anual de 250 – 500 Mm. y la temperatura anual es de un promedio de 25 a 30 grados centígrados, por lo que el suelo es considerado desértico, medianamente rugoso, con grandes mesetas y zonas planas casi improductivas.

#### **1.1.8.1 Atractivos Naturales del Cantón Jaramijó**

El cantón Jaramijó cuenta con los siguientes atractivos turísticos naturales (*ver Anexos 6 - 10*):

**a) Pozo de Aguas Sulfurosas**

Es el nombre con que los habitantes identifican a un pozo de agua azufrada, que aseguran tiene propiedades curativas, y hasta el cual llegan muchas personas, especialmente los fines de semana y feriados. Se encuentra dentro del área de las playas de Punta Blanca, con una altura de 50 metros sobre el nivel del mar.

Se dice que el pozo se originó luego de una perforación para buscar yacimientos de petróleo. La compañía que hizo dichos trabajos se retiró, pero dejó los tubos enterrados, lo que permite que el agua llegue a la superficie y se almacene en una piscina que últimamente fue remodelada por el Gobierno Municipal de Jaramijó.

El agua emerge por presión hidrostática y esta rodeada de ladrillos en la parte media de la quebrada, con modificaciones de muro de escolleras y escalinatas, cuya cabecera está en las colinas que rodean el pozo.

## b) Punta Blanca

Durante la década de los ochenta fue escogida por la Organización de los Estados Americanos (OEA) como la playa que reunía los requisitos para desarrollar un gran proyecto turístico que no se hizo realidad.

La distancia de Jaramijó a la playa de Punta Blanca es de 2,5 km. y esta a 4,1 km. de distancia de la ciudad de Manta; alcanza una altura de 15 m.s.n.m. Las visitas se dan durante toda la época del año y se las usa para recreación, buceo y pesca.

**Gráfico # 3: Playa de Punta Blanca de Jaramijó**



**Fuente: Autoría propia. Elaboración: 2007**

En el área de Punta Blanca encontramos El Faro (*ver Anexo 11*), que es de gran importancia para los habitantes del cantón, ya que sirve para guiar las

embarcaciones que se encuentran en alta mar. Desde este punto se puede observar todo el paisaje natural y sus alrededores.

Sus vías de acceso son: terrestre (automóvil 4x4) y pedestre (senderos de 3 a 4 km. desde el desvío de la carretera Manta-Jaramijó, hasta el atractivo).

**c) La playa de Jaramijó o Fondeadero**

Cuenta con 300 metros lineales aproximadamente, con una dimensión de 3,22 km. de ancho y 1,61 km. de distancia de la orilla, la calidad de agua es transparente y tranquila.

**d) Playa La Salina**

Es donde los primeros habitantes del cantón se dedicaron a extraer sal, como un modo de subsistencia, en la actualidad solo existe el lugar como zona de bañistas, para practicar deportes acuáticos y pesca deportiva, en esta playa se puede obtener camarones, pescado blanco, pulpo, entre otros.

**e) Playa Balsamaragua**

Cuenta con 6 km. aproximadamente en toda su costa, se encuentra dentro de la Base Naval de Jaramijó.

**1.1.9 Infraestructura Existente**

A continuación detallamos las características de la infraestructura existente en Jaramijó y sus proyectos en curso.

**a) Vías de Acceso**

Al cantón Jaramijó se puede llegar utilizando la carretera Manta-Portoviejo, Vía Rocafuerte, la misma que actualmente se encuentra en buen estado.

**b) Servicios Básicos**

El Municipio de Jaramijó (*ver Anexo 12*), se ha preocupado por dotar a sus pobladores con servicios básicos, adoquinado en sus calles principales y las demás con asfaltado, encontrándose en buenas condiciones.

**Tabla # VII: Servicios básicos de los que disponen**

<b>ABASTECIMIENTO DE AGUA</b>		
<b>TOTAL</b>	<b>2170</b>	<b>100%</b>
RED PÚBLICA	1193	55.0%
POZO	167	7.7%
RIO O VERTIENTE	36	1.7%
CARRO REPARTIDOR	639	29.4%
OTRO	135	6.2%

<b>ELIMINACIÓN DE AGUAS SERVIDAS</b>		
<b>TOTAL</b>	<b>2170</b>	<b>100%</b>
RED ALCANTARILLADO	174	8.0%
POZO CIEGO	575	26.5%
POZO SÉPTICO	694	32.0%
OTRO FORMA	727	33.5%

<b>SERVICIO ELÉCTRICO</b>		
<b>TOTAL</b>	<b>2170</b>	<b>100%</b>
SÍ DISPONE	1880	86.8%
NO DISPONE	290	13.4%

<b>SERVICIO TELEFÓNICO</b>		
<b>TOTAL</b>	<b>2170</b>	<b>100%</b>
SÍ DISPONE	245	11.3%
NO DISPONE	1925	88.7%

Fuente: Censo INEC 2001

### c) Salud

El poblado cuenta con un Hospital Materno Infantil, construido por la actual administración municipal, un subcentro de salud y cuatro consultorios particulares.





**d) Proyectos**

Proyecto del Gobierno Nacional (2007-2011), en que la empresa Gotham Energy Trade & Transport Inc. está realizando los estudios de pre-factibilidad para la construcción de un complejo petroquímico en Jaramijó.

Proyecto del Departamento de Obras Públicas del Municipio de Jaramijó realizó el estudio de factibilidad del Muelle de Pesca Artesanal en Playa La Salina; al momento está en conversaciones con el Gobierno Nacional para obtener el financiamiento necesario para la construcción del mismo.

Se ha determinado que esta área de Jaramijó es el sitio más idóneo, por ser un área rocosa, profunda de poca playa, no apta para bañistas, pero apropiado para la construcción de un muelle. Se estima costará 11,5 USD millones su construcción y equipamiento.

De llevarse acabo no solo se beneficiará el sector artesanal pesquero, si no también el turismo, ya que con tan solo la construcción de los pilotes del

muelle aumentaría la línea costera de la playa del Fondeadero, recuperando área de playa para la recreación y bañistas, beneficiando la actividad turística.

## CAPÍTULO II

### ANÁLISIS DEL MERCADO

#### 2.1 Características Generales del Mercado

La Punta Blanca de Jaramijó, ubicada a 12 km. de Manta y a 48 km. de Portoviejo (*ver Anexo 13*); dos ciudades con una gran población, que pueden generar alto número de visitantes locales y extranjeros, quienes buscan nuevas opciones de oferta turística.

La propuesta de carácter educativo de esta tesis es el centro recreacional “El Faro Vive”, que busca equipar el Faro que se encuentra en Punta Blanca de

Jaramijó, con áreas de recreación y de restauración, para impulsar la actividad turística en el cantón.

La metodología para elaborar este análisis, ha sido mediante la investigación de campo, entrevistas con el personal encargado del Departamento de Turismo del Municipio de Jaramijó, así como encuestas realizadas a hombres y mujeres, en Jaramijó para determinar las características del visitante del lugar (63 encuestados, número aproximado de visitantes a los atractivos naturales de Jaramijó durante un día de fin de semana ordinario) y para conocer el perfil de los visitantes de Manta, que es la ciudad más cercana y desarrollada turísticamente (100 encuestados, número aproximado de visitantes que llegan al Malecón de Manta entre semana).

Como características del mercado se puede determinar básicamente que son habitantes de Jaramijó y de poblaciones como Montecristi, Manta, Jipijapa entre otros. Principalmente jóvenes y jóvenes adultos que buscan esparcimiento y viajan con la familia y/o amigos, determinándose como turismo interno.

### 2.1.1 Análisis de la Demanda

Mediante el análisis de la demanda, se desea determinar el perfil del visitante, perfil de gastos, perfil de motivación, necesidades, conocimientos e intereses del visitante. A continuación datos que se obtuvieron de las muestras tomadas en Manta y Jaramijó (ver Anexo 14-15):

#### a) Manta (Perfil del visitante) Encuesta realizada Abril 17 y 18 de 2007

- **Sexo:** De los encuestados 52 personas pertenecen al sexo masculino (53%), y 47 personas al sexo femenino (47%).

**Gráfico # 4: Sexo - Perfil Visitante Manta**

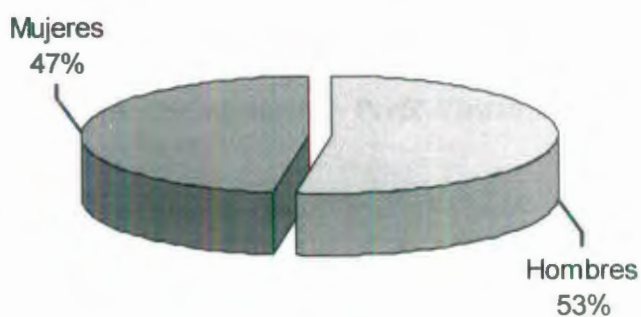

**Fuente:** Encuestas de elaboración propia

- **Edad:** En la muestra se determina que la edad promedio de los visitantes jóvenes está entre 18 y 25 años (35%), adultos entre 30 y 45 años (25%) y el 15% de la población pertenece a adultos mayores.

**Gráfico # 5: Edad - Perfil Visitante Manta**

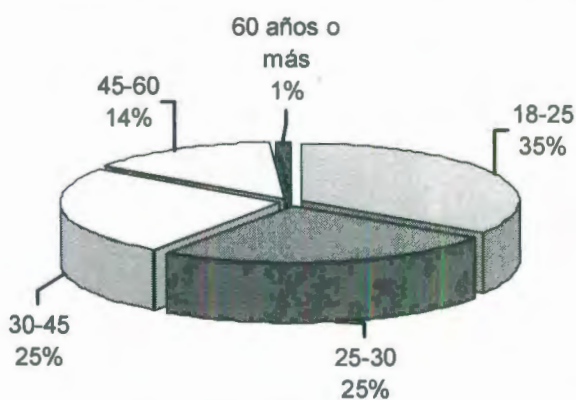

Fuente: Encuestas de elaboración propia

- **Nivel de educación:** El número de analfabetos alcanza solamente el 1,01% de los encuestados, el 98% contestó tener algún tipo de educación entre primaria y superior.

**Gráfico # 6: Nivel de educación - Perfil Visitante Manta**

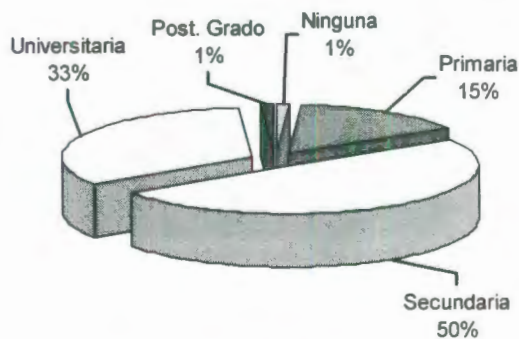

Fuente: Encuestas de elaboración propia

- **Estado civil:** El 51% de los encuestados es soltero, el 29% es casado y el 17% vive en unión libre, es decir el 46% de los entrevistados posee familia; este segmento buscará recreación acorde a su condición. El resto de los encuestados el 3% son viudos, divorciados o separados.

**Gráfico # 7: Estado civil - Perfil Visitante Manta**

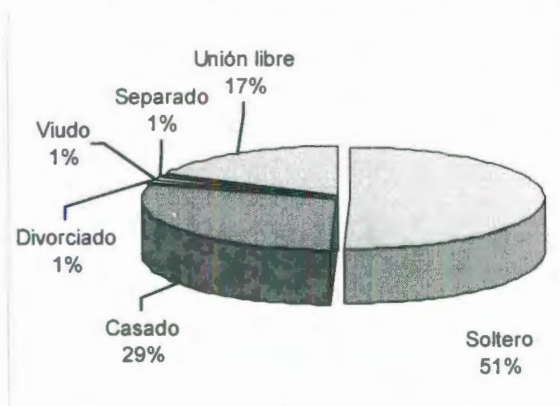

Fuente: Encuestas de elaboración propia

- **Nivel de ingresos mensuales:** El 78% de los encuestados, gana menos de 400.00 USD, mientras que el 22% de los encuestados afirma ganar más de esa cantidad mensualmente, por lo tanto su perfil de gastos es superior.

**Gráfico # 8: Nivel ingresos mensuales - Perfil Visitante Manta**

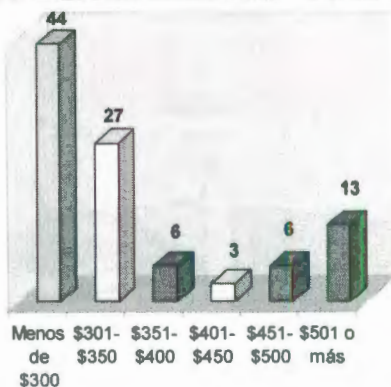

Fuente: Encuestas de elaboración propia

- **¿Con quién suelen viajar Ud.?:** El 50% de los encuestados viaja con la familia, siendo el porcentaje más alto, le sigue el de los que viajan solos (23%), luego los que viajan con amigos (15%), mientras un 10% de los encuestados viajan con su pareja, y solo el 2% fueron en un viaje organizado.

**Gráfico # 9: ¿Con quién suele viajar Ud.? - Perfil Visitante Manta**

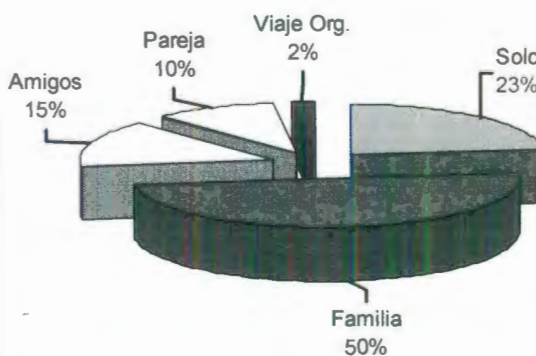

Fuente: Encuestas de elaboración propia

**Gráfico # 10: ¿Con cuántas personas?- Perfil Visitante Manta**

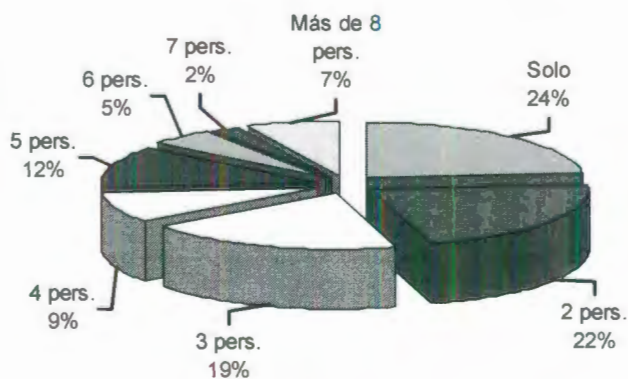

Fuente: Encuestas de elaboración propia



- **Procedencia:** Dentro de la encuesta hay un gran número de manabitas dando como resultado: 39% de Manta y 28% de otros sectores de la Provincia de Manabí como: Jipijapa, Chone, Portoviejo, etc.; el siguiente porcentaje más alto (13%) es de Guayaquil; luego (11%) es el de la Sierra (Pichincha, Tungurahua e Imbabura); el 4% es de otras provincias costeras (Los Ríos y Esmeraldas); y por último 4% son extranjeros (EEUU, Canadá y Alemania).

**Gráfico # 11: Procedencia - Perfil Visitante Manta**

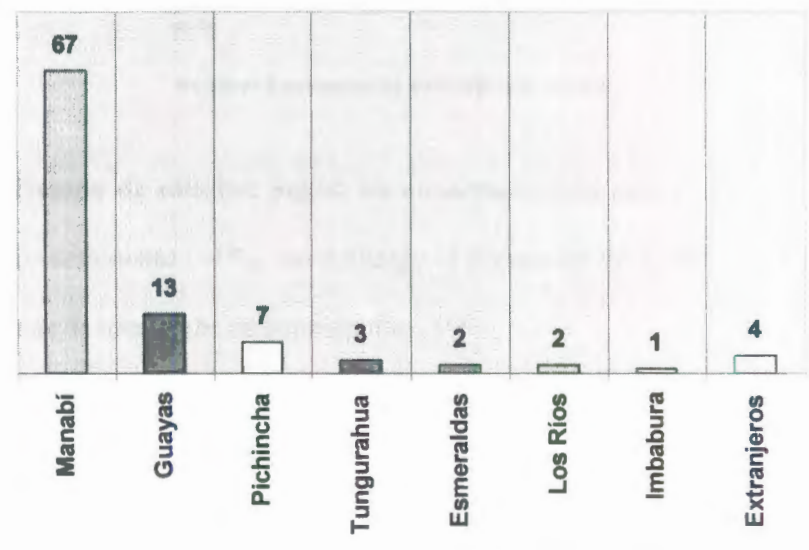

Fuente: Encuestas de elaboración propia

- **Medio de transporte utilizado:** El porcentaje más alto es de aquellos que utilizan el transporte público (66%), seguido por aquellos que viajan en vehículo propio (25%), el 6% llegó a Manta por vía aérea, y el 3% se movilizó en bicicleta, motocicleta y como parte de viaje organizado.

**Gráfico # 12: Medio de transporte utilizado - Perfil Visitante Manta**

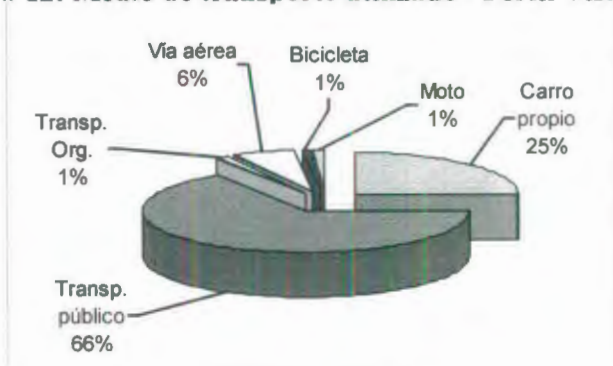

Fuente: Encuestas de elaboración propia

- **Tiempo de estadía:** Según las encuestas existe gran cantidad de turistas excursionistas (41%), sin embargo el porcentaje de aquellos que pernoctan más de una noche es también alto (59%).

**Gráfico #13: Tiempo de estadía - Perfil Visitante Manta**

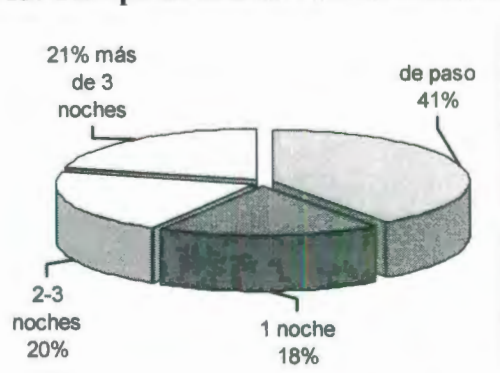

Fuente: Encuestas de elaboración propia

- **Hospedaje:** Menos de la mitad (26,26%) de encuestados se hospeda en hoteles, el 37% de los encuestados llegan a casa de familiares y el 20% a casas de amigos. El 5% posee casa propia, el 2% prefiere alquilar departamentos, el 3% utiliza carpas, casas rodantes y el 6% esta de paso.

**Gráfico # 14: Hospedaje - Perfil Visitante Manta**

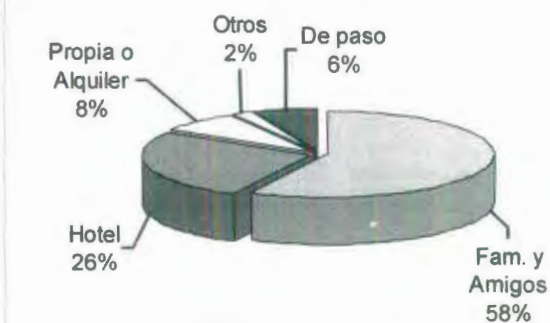

Fuente: Encuestas de elaboración propia

- **Promedio de gasto diario por persona:** El 33% de los encuestados gasta entre 16 a 30.00 USD diarios, el 17% gasta entre 30 a 50.00 USD diarios. El porcentaje más grande (44%) gasta menos de 15.00 USD y el porcentaje más bajo (6%) gasta más de 50.00 USD diarios.

**Gráfico # 15: Promedio gasto diario por persona - Perfil Visitante Manta**

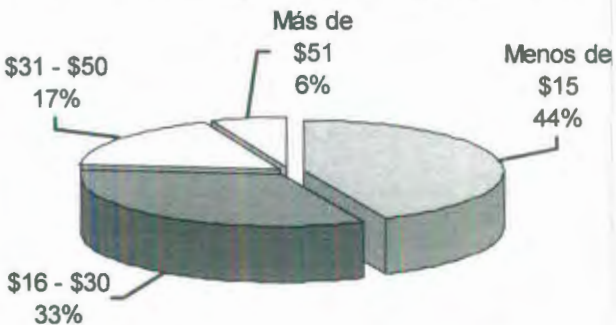

Fuente: Encuestas de elaboración propia

- **¿Conoce nombres de cerros circundantes?:** Esta pregunta fue hecha para medir los conocimientos sobre geografía local de los encuestados, notándose que un alto porcentaje respondió afirmativo (75,75%), que relacionándolo con la procedencia de los entrevistados, son habitantes de Manabí; el resto de los encuestados desconoce al respecto.

**Gráfico # 16: ¿Conoce nombres de cerros? - Perfil Visitante Manta**

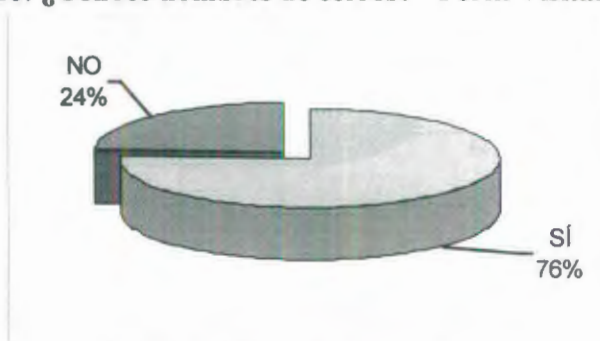

Fuente: Encuestas de elaboración propia

- **¿Desearía aprender más al respecto?:** Al analizar las respuestas a esta pregunta, el 95,95% de los encuestados quieren aprender más sobre el tema, por conocimiento general y para compartirlo con otros.

**Gráfico # 17: ¿Desearía aprender más al respecto?-Perfil Visitante Manta**

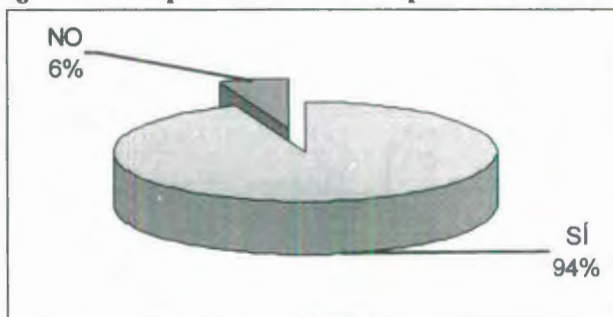

Fuente: Encuestas de elaboración propia

- **¿Conoce Ud. Jaramijó?:** El 59,59% de los encuestados en esta pregunta contestaron que sí conocen Jaramijó, que corresponde al porcentaje de habitantes manabitas. El 40% de los encuestados, respondió no conocer del cantón Jaramijó.

**Gráfico # 18: ¿Conoce Ud. Jaramijó? - Perfil Visitante Manta**

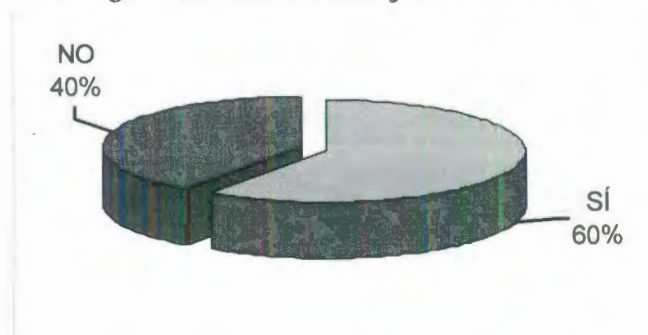

Fuente: Encuestas de elaboración propia

- **Sitios que ha visitado en Jaramijó:** Entre los encuestados que conocen Jaramijó el 49% visita principalmente sus playas (de Jaramijó o Fondeadero y de Punta Blanca), luego el 24% visita el Pozo de aguas sulfurosas, y el 27% visita el faro de Punta Blanca de Jaramijó.

**Gráfico # 19: Sitios visitados en Jaramijó - Perfil Visitante Manta**

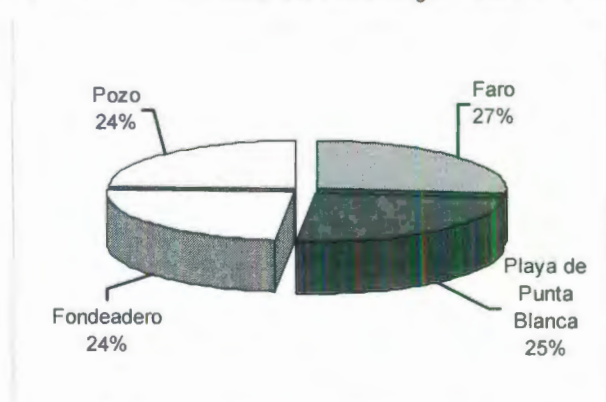

Fuente: Encuestas de elaboración propia

- **De las siguientes propuestas, ¿Cuál le parece más interesante?:** El 30% contestaron que el Mirador del Faro les parece el más interesante; seguido por los Deportes Acuáticos (29%), un alto número de encuestados prefieren el Pozo (29%), y el 12% están interesados en el Sendero al faro.

**Gráfico # 20: Propuesta más interesante - Perfil Visitante Manta**

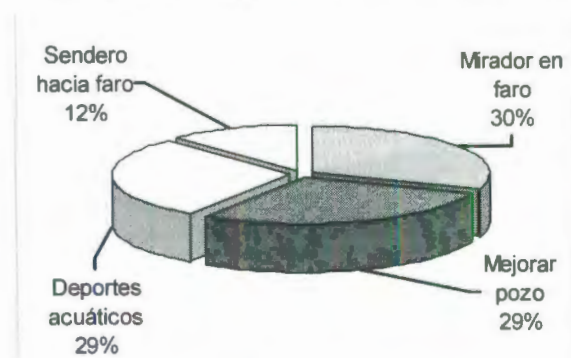

Fuente: Encuestas de elaboración propia

**b) Jaramijó (Perfil del visitante) Encuesta realizada Abril 14 y 15 de 2007**

- **Sexo:** De las personas encuestadas 28 pertenecen al sexo masculino (44%), y 35 al sexo femenino (56%).

**Gráfico # 21: Sexo - Perfil Visitante Jaramijó**

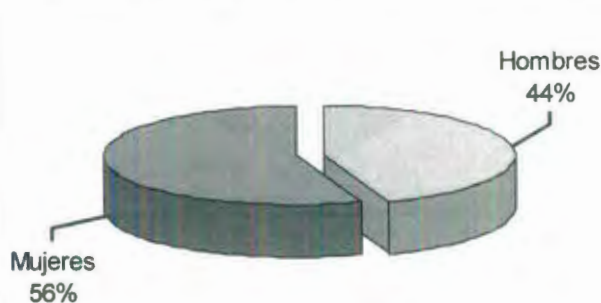

Fuente: Encuestas de elaboración propia

- **Edad:** La edad promedio del visitante es de 25 a 45 años (79%), seguido por el grupo de jóvenes de 18 a 25 años (13%).

**Gráfico # 22: Edad - Perfil Visitante Jaramijó**

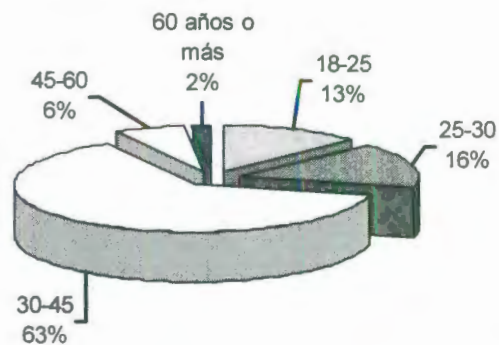

Fuente: Encuestas de elaboración propia

- **Nivel de educación:** El 38% de los encuestados contestó tener educación superior, y el 48% educación secundaria.

**Gráfico # 23: Nivel de educación - Perfil Visitante Jaramijó**

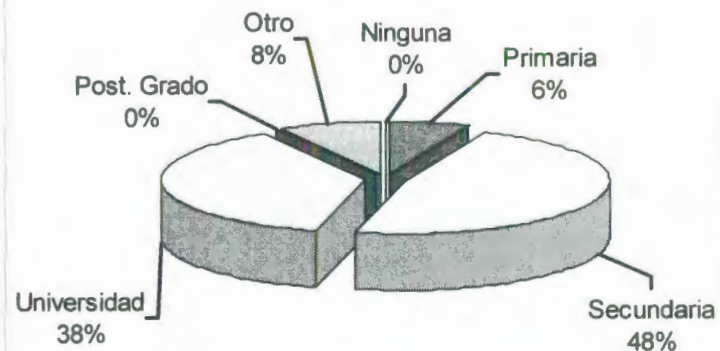

Fuente: Encuestas de elaboración propia

- **Estado civil:** Los solteros ocupan el 46% de los encuestados, seguido por el 46% que corresponde a los casados y en unión libre, quienes generalmente conforman grupos familiares grandes.

**Gráfico # 24: Estado civil - Perfil Visitante Jaramijó**

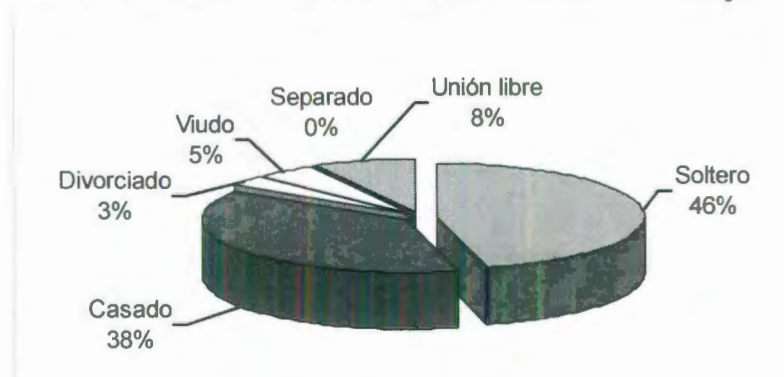

Fuente: Encuestas de elaboración propia

- **Nivel de ingresos mensuales:** Un alto porcentaje de encuestados contesta ganar hasta 300.00 USD al mes (60,31%), el 26,98% de los encuestados gana 350.00 USD y el 12,69% 400.00 USD.

**Gráfico # 25: Nivel de ingresos mensuales - Perfil Visitante Jaramijó**

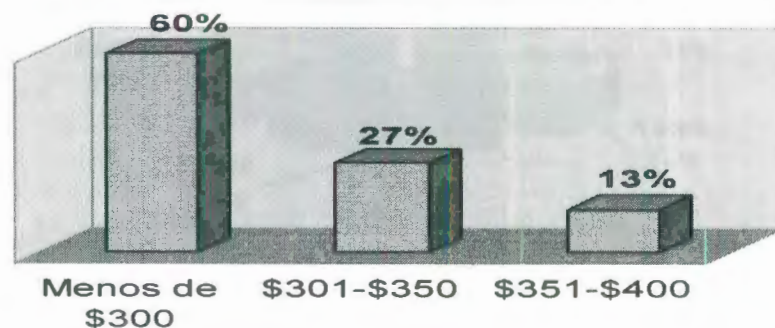

Fuente: Encuestas de elaboración propia



- **¿Con quién suele viajar Ud.?:** El porcentaje más alto corresponde aquellos que viajan con amigos (42%) que se relaciona con el grupo de solteros, el 53% corresponde aquellos que viajan con la familia y en parejas, y un grupo menor es para aquellos que viajan solos (5%).

**Gráfico # 26: ¿Con quién suele viajar Ud.? - Perfil Visitante Jaramijó**

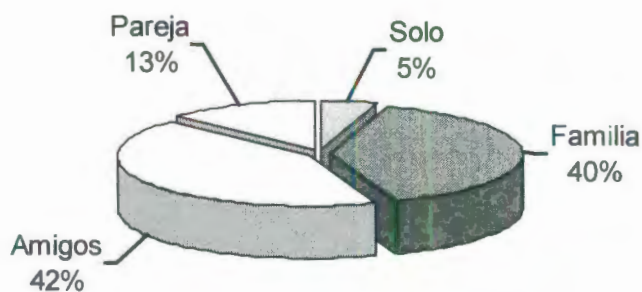

Fuente: Encuestas de elaboración propia

**Gráfico # 27: ¿Con cuántas personas? - Perfil Visitante Jaramijó**

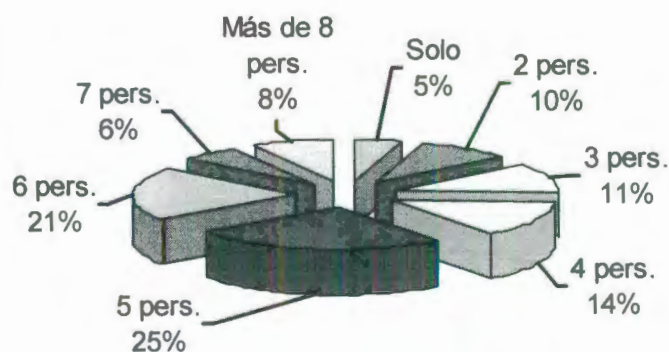

Fuente: Encuestas de elaboración propia

- **Procedencia:** El 52% de encuestados son locales y el 48% corresponde a visitantes de Manta y otros sectores de la Provincia de Manabí.

**Gráfico # 28: Procedencia - Perfil Visitante Jaramijó**

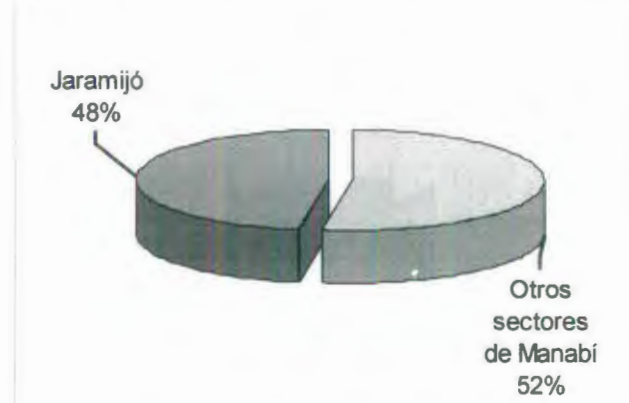

Fuente: Encuestas de elaboración propia

- **Medio de transporte utilizado:** El porcentaje más alto (65%) es de aquellos que usan transporte público (buses y taxi ruta), el 29% viajan en vehículo propio, y el 6% que viaja en motocicleta y bicicleta.

**Gráfico # 29: Medio de transporte utilizado - Perfil Visitante Jaramijó**

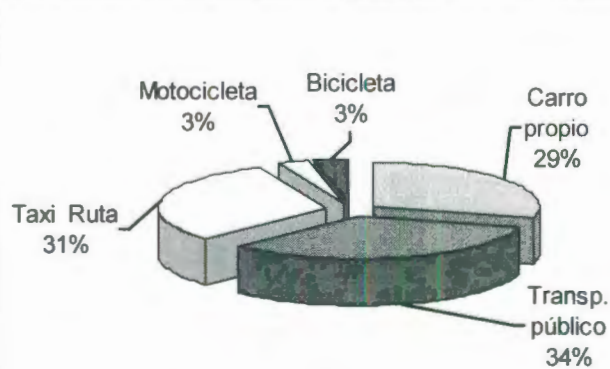

Fuente: Encuestas de elaboración propia

- **Tiempo de estadía:** De los encuestados que no habitan en Jaramijó, el 58% hacen turismo de excursión y el 42% sí pernocta en Jaramijó.

**Gráfico # 30: Tiempo de estadía - Perfil Visitante Jaramijó**

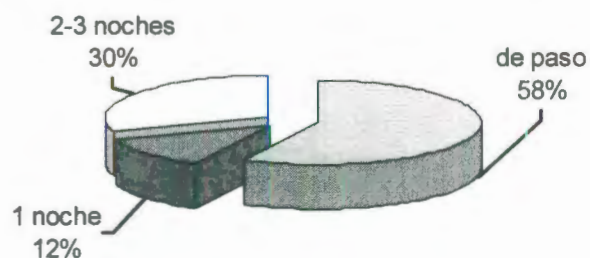

Fuente: Encuestas de elaboración propia

- **Hospedaje:** De ese 42% que sí pernocta en Jaramijó, el 93% lo hace en casa de amigos y familiares. Y un 7% se queda en un motel existente en el lugar, a pesar de no ser lo más apropiado. Cabe indicar que Jaramijó no cuenta con planta hotelera.

**Gráfico # 31: Hospedaje - Perfil Visitante Jaramijó**

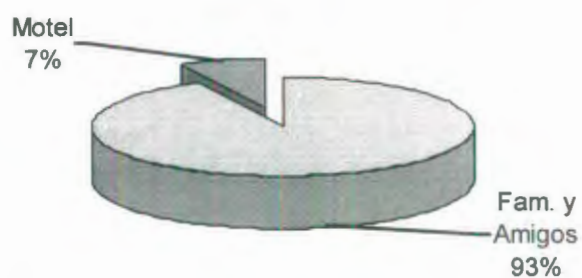

Fuente: Encuestas de elaboración propia

- **Promedio de gasto diario por persona:** El 70% de encuestados proyecta gastar hasta 15.00 USD, el 27% gasta de 16 a 30.00 USD y el 3% gasta entre 30 y 50.00 USD por persona al día.

**Gráfico # 32: Promedio gasto diario por persona-Perfil Visitante**

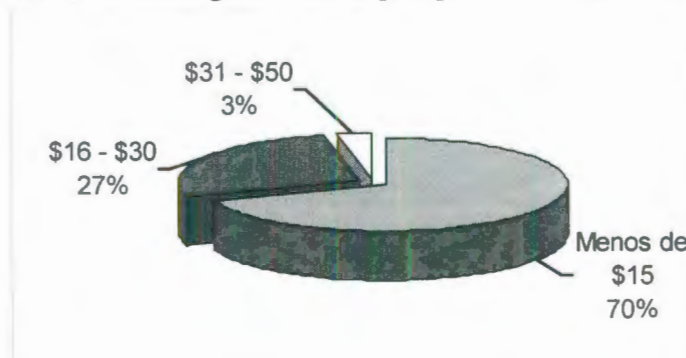

Fuente: Encuestas de elaboración propia

- **Calidad de los alimentos consumidos:** Con respecto a la calidad de los servicios de alimentación el 55% se sintió satisfecho, el 9% muy satisfecho y el costo de los precios les pareció normal (precio aproximado por plato 4.00 USD).

**Gráfico # 33: Calidad de alimentos consumidos-Perfil Visitante Jaramijó**

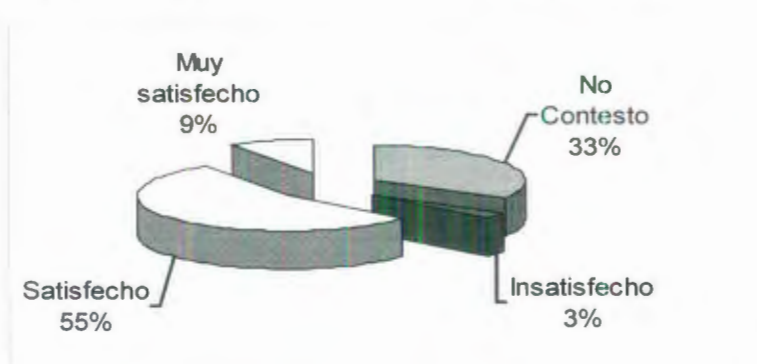

Fuente: Encuestas de elaboración propias

- **¿Qué motiva su visita?:** El 73% contesta visitar las playas de Jaramijó por paseo y recreación. Y el 6% acude a disfrutar del entorno natural.

**Gráfico # 34: ¿Qué motiva su visita? - Perfil Visitante Jaramijó**

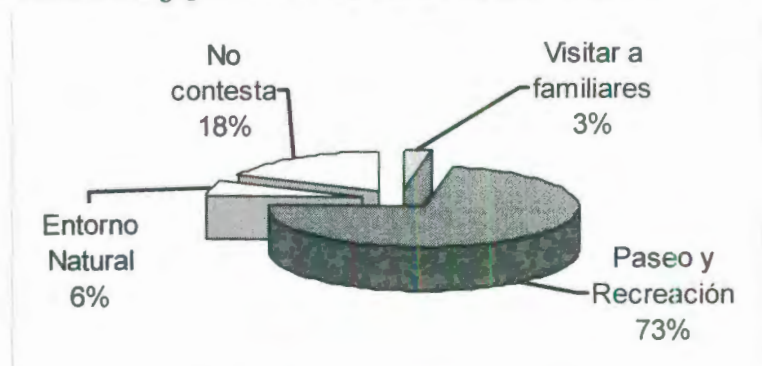

Fuente: Encuestas de elaboración propia

- **¿Conoce nombres de cerros circundantes?:** En esta pregunta un alto porcentaje de los encuestados (79%) indica si conocer al respecto; pero asimismo casi la cuarta parte de los encuestados desconoce nombres de los cerros de Manabí.

**Gráfico # 35: ¿Conoce nombres de cerros? - Perfil Visitante Jaramijó**

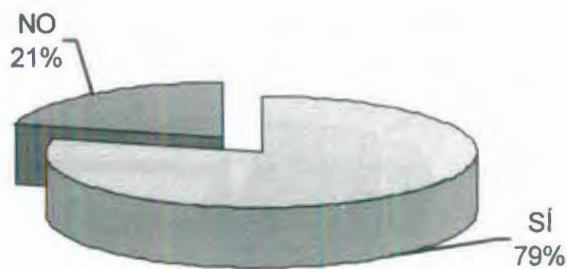

Fuente: Encuestas de elaboración propia

- **¿Desearía aprender más al respecto?:** La respuesta es conveniente para la propuesta de esta tesis, ya que el 100% de los encuestados quieren saber más sobre el tema, por conocimiento general y para compartirlo con otros.

**Tabla #VIII: ¿Desearía aprender más al respecto?-Perfil Visitante Jaramijó**

ITEM	SI	NO
Número de personas	63	0
En porcentajes	100	0

Fuente: Encuestas de elaboración propia

- **Sitios que ha visitado en Jaramijó:** El 53% ha visitado Punta Blanca de Jaramijó y la Playa de Jaramijó (Fondeadero), el 25% respondió haber visitado el Pozo de aguas azufradas y el 22% de los encuestados responden haber visitado el Faro de Punta Blanca de Jaramijó.

**Gráfico # 36: Sitios visitados - Perfil Visitante Jaramijó**

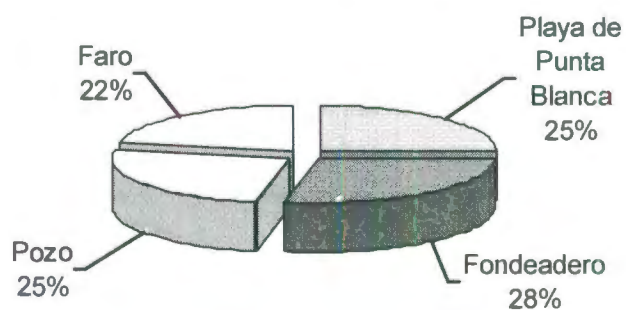

Fuente: Encuestas de elaboración propia

- **De las siguientes propuestas ¿cuál le parece más interesante?:** El 52% está interesado en el equipamiento del Faro y en el sendero hacia el mismo, el 20% piensa que mejorar el Pozo es importante y el 28% siente interés por los deportes acuáticos.

**Gráfico # 37: Propuesta más interesante - Perfil Visitante Jaramijó**

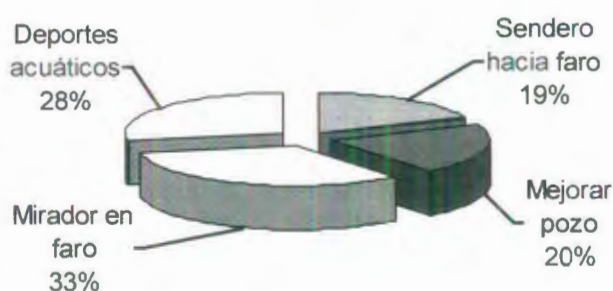

Fuente: Encuestas de elaboración propia

- **¿Qué hace falta en Jaramijó?:** El 68% respondió que sitios de esparcimiento; el 22% opina que lugares de hospedaje y restauración, y el 5% que falta transporte público interno (pueblo-faro). Existiendo un nicho adecuado para la propuesta planteada en esta tesis.

**Gráfico # 38: ¿Qué hace falta en Jaramijó? - Perfil Visitante Jaramijó**

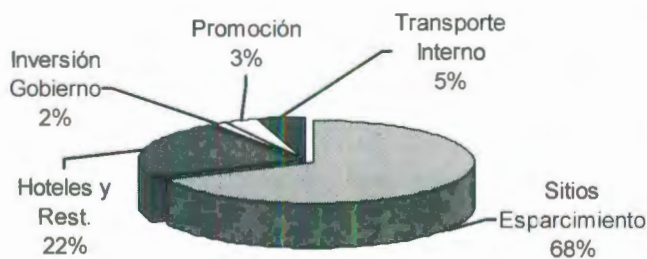

Fuente: Encuestas de elaboración propia

- **¿Estaría dispuesto a volver?:** El 97% de los encuestados respondieron que sí volverá a Jaramijó. Por que es un lugar tranquilo y bonito.

**Gráfico # 39: ¿Estaría dispuesto a volver? - Perfil Visitante Jaramijó**

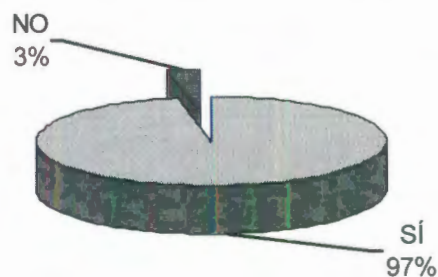

Fuente: Encuestas de elaboración propia

### 2.1.2 Análisis de la Oferta

El cantón Jaramijó posee varios recursos naturales que son visitados principalmente por sus mismos habitantes, aunque también llegan turistas que provienen de otras ciudades y poblados de la provincia de Manabí.

Sin embargo estos recursos aún no son equipados para dar comodidad al visitante y tampoco para diversificar las actividades de recreación, simplemente existe el recurso natural no desarrollado.



Jaramijó es un cantón joven, cuyos alcaldes han luchado para cubrir las necesidades básicas de sus habitantes, el actual Departamento de Turismo del cantón ha desarrollado un Plan Turístico, que esperan sea aprobado y puesto en marcha. También han manifestado el interés y la importancia que la actividad turística genera en una sociedad y están conscientes de que Jaramijó tiene mucho que ofrecer al turista.

El lugar elegido para desarrollar esta propuesta está en Punta Blanca de Jaramijó, que posee una vista del entorno geográfico y marítimo realmente llamativo, existe un faro construido, equipado y mantenido por el INOCAR, que a más de cumplir la función de guiar a las embarcaciones que navegan en este sector, se desea que también tenga fines turísticos.

#### **2.1.2.1 Descripción de la Planta Turística**

Como se mencionó antes, pese a los recursos turísticos que posee, la Planta Turística del cantón es limitada. Sin embargo mostramos a continuación lo extraído en base a información obtenida en el Municipio de Jaramijó.

**Tabla # IX: Planta Turística del Cantón Jaramijó**

<b>Planta Hotelera</b>	
Cantidad	Tipo de Empresa
5	Moteles (sin servicios turísticos)
<b>Centros de diversión</b>	
Cantidad	Tipo de Empresa
3	Night club
10	Karaokes
15	Cantinas
<b>Restaurantes</b>	
Cantidad	Tipo de Empresa
2	Restaurantes

Fuente: Departamento de Avalúo y Catastro del Municipio del Cantón Jaramijó 2007

#### 2.1.2.2 Determinación de la Capacidad de Carga

En los inicios de los años 80, se desarrolló incipientemente un sistema para medir la capacidad de carga de los sitios de visita (Cifuentes, 1984).

A pesar de existir diferentes métodos para obtener estos datos, siempre es posible adaptarlos a las características particulares de cada sitio, tal y como lo hemos hecho en esta tesis.

*“Las relaciones entre el medio físico y las actividades que en el se desarrollan pueden analizarse en función de la capacidad de acogida del territorio...”<sup>6</sup>.*

*“La capacidad de carga es relativa y dinámica porque depende de variables que según las circunstancias pueden cambiar”<sup>7</sup>.*

#### **a) Capacidad de Carga Física**

La Capacidad de Carga Física (CCF), es el límite máximo de grupos que pueden visitar un sitio durante un día. Para este cálculo se deben tener en cuenta el horario de atención, el tiempo de visita, la superficie disponible y los factores sociales.

Dentro del restaurante se contará normalmente con 12 mesas y 50 sillas; dada una capacidad de ocupación de 1 visitante por silla; y CR el coeficiente de

---

<sup>6</sup> Ministerio de Turismo del Ecuador, “Turismo y Desarrollo Sostenible”, Junio 2002

<sup>7</sup> Parque Nacional Galápagos, “Plan de Manejo del Parque Nacional Galápagos”, 1996

rotación, la Capacidad de Carga Física (CCF) se calcula a partir de la siguiente fórmula:

$$CCF = \frac{\text{Sillas}}{1 \text{ V}} \times CR$$

Para el cálculo del Coeficiente de Rotación, se ha considerado la siguiente fórmula:

$$CR = \frac{\text{HAS}}{tv}$$

donde HAS son las horas de apertura del servicio y  $tv$  es el tiempo promedio de visita al servicio en cuestión.

En la fórmula de la CR, el horario de funcionamiento del centro recreacional es de 09h00 a 17h00, siendo 8 HAS, y de acuerdo a lo observado en otros restaurantes, se estima que la mayoría de los visitantes permanecen 1 hora y media.

Entonces se tiene:

1. Capacidad del restaurante:

$$CCF = \frac{50 \text{ sillas}}{1 \text{ visitante}} \times \frac{8 \text{ horas/d}}{1.5 \text{ horas}}$$

CCF = 266 personas diarias

Dentro del faro se permitirá subir a grupos de 8 personas máximo, acompañadas siempre por un guía; dada una capacidad de ocupación de 8 visitantes por grupo; y CR el coeficiente de rotación, la Capacidad de Carga Física (CCF) se calcula a partir de la siguiente fórmula:

$$CCF = \frac{8 V}{1 G} \times CR$$

Para el cálculo del Coeficiente de Rotación, se sigue considerando la misma fórmula:

$$CR = \frac{HAS}{tv}$$

Donde HAS son las horas de apertura del servicio y  $tv$  es el tiempo promedio de visita al servicio en cuestión.

En la fórmula de la CR, el horario de funcionamiento del centro recreacional es de 09h00 a 17h00, siendo 8 HAS, y de acuerdo a la información sugerida para la guianza, se estima que los visitantes permanecen media hora.

Entonces se tiene:

## 2. Capacidad de El Faro:

$$CCF = 8 \text{ personas/grupo} \times \frac{8 \text{ horas/d}}{0.5 \text{ horas}}$$

$$CCF = 128 \text{ personas diarias}$$

El área de estacionamiento es de 60 m<sup>2</sup>, donde se delimitaría espacios de 10 m<sup>2</sup> para cada auto; dada una capacidad de ocupación de 6 vehículos; y CR el coeficiente de rotación, la Capacidad de Carga Física (CCF) se calcula a partir de la siguiente fórmula:

$$CCF = \frac{\text{Área}}{\text{Área veh.}} \times CR$$

Para el cálculo del Coeficiente de Rotación, se sigue considerando la misma fórmula:

$$CR = \frac{HAS}{tv}$$

donde HAS son las horas de apertura del servicio y *tv* es el tiempo promedio de visita al servicio en cuestión.

En la fórmula de la CR, el horario de funcionamiento del centro recreacional es de 09h00 a 17h00, siendo 8 HAS, y de acuerdo a lo observado en los parqueos de otros restaurantes, se estima que la mayoría de los visitantes permanecen 1 hora y media; y que de cada vehículo desciende un promedio de 4 visitantes.

Entonces se tiene:

3. Capacidad del parqueo:

$$CCF = \frac{60 \text{ m}^2}{10 \text{ m}^2/\text{auto}} \times \frac{8 \text{ horas/d}}{1.5 \text{ h/grupo}} = 32 \text{ autos/d}$$

Lo que representa aproximadamente:

$$CCF = 32 \text{ autos} \times 4 \text{ personas/auto}$$

$$CCF = 128 \text{ personas diarias}$$

Considerando que no todos los que visiten el faro van a quedarse en el restaurante; y asimismo que no todos los visitantes del restaurante van a visitar el faro.

En la fórmula de la CR, el horario de funcionamiento del centro recreacional es de 09h00 a 17h00, siendo 8 HAS, y de acuerdo a lo observado en los parqueos de otros restaurantes, se estima que la mayoría de los visitantes permanecen 1 hora y media; y que de cada vehículo desciende un promedio de 4 visitantes.

Entonces se tiene:

3. Capacidad del parqueo:

$$CCF = \frac{60 \text{ m}^2}{10 \text{ m}^2/\text{auto}} \times \frac{8 \text{ horas/d}}{1.5 \text{ h/grupo}} = 32 \text{ autos/d}$$

Lo que representa aproximadamente:

$$CCF = 32 \text{ autos} \times 4 \text{ personas/auto}$$

$$CCF = 128 \text{ personas diarias}$$

Considerando que no todos los que visiten el faro van a quedarse en el restaurante; y asimismo que no todos los visitantes del restaurante van a visitar el faro.



## b) Capacidad de Carga Real

La Capacidad de Carga Real (CCR) es el límite máximo de grupos, determinado a partir de la CCF de un sitio, luego de someterlo a los factores de corrección definidos en función de las características particulares del sitio.

Los factores de corrección se obtienen considerando variables físicas, ambientales, biológicas y de manejo.

La fórmula a aplicar es:  $CCR = CCF (FC_1)(FC_2).....(FC_n)$

donde FC son los Factores de Corrección, es decir, las variables particulares que disminuyen un porcentaje del área total aprovechable para los turistas.

Los factores de corrección están estrechamente asociados a las condiciones y características específicas de cada sitio. Aplicando estos factores de corrección al cálculo de la CCF, se obtiene la CCR por sitio por día.

Los factores de corrección se expresan en términos de porcentaje y para calcularlos se usa la fórmula general:

$$FC = MI / Mt \times 100$$

donde:

FC = factor de corrección

MI = magnitud limitante de la variable

Mt = magnitud total de la variable

Una vez calculados todos los factores de corrección, la CCR puede expresarse con la fórmula general siguiente:

$$CCR = (CCF - FC1) - \dots - FCn$$

donde FC es un factor de corrección expresado en porcentaje. Por tanto, la fórmula de cálculo sería la siguiente:

$$CCR = CCF \times (100 - FC1)/100 \times (100 - FC2)/100 \times \dots \times (100 - FCn)/100$$

- Factor de corrección:

Pluviosidad: Son 4 meses de lluvias, siendo el horario de atención de 8 horas, hemos estimado que durante 2 horas al día tendremos lluvia, como factor limitante.

Es así que obtenemos lo siguiente:

$$FC = 240 \text{ hrs. precipitación limitante al año} / 2920 \text{ hrs. disponibles al año} \times$$

100

$$FC = 8.21 \text{ horas.}$$

Teniendo en cuenta que la pluviosidad como factor limitante, afecta únicamente a los sitios carentes de techado, tenemos:

1. Capacidad del restaurante:

La Capacidad de Carga del Restaurante, no se ve afectada, al ser un sitio techado.

$$CCR = CCF \ 266$$

$$CCR = 266$$

2. Capacidad de El Faro:

$$CCR = CCF \text{ del faro } 128 \text{ personas diarias} \times (100 - 8.21) / 100$$

$$CCR = 128 \text{ personas diarias} \times 0.91$$

$$CCR = 116 \text{ personas diarias en el faro}$$

**c) Capacidad de Carga Efectiva**

La Capacidad de Carga Efectiva (CCE) es el límite máximo de grupos que se puede permitir, dada la capacidad para ordenarlos y manejarlos. Se obtiene

comparando la CCR con la Capacidad de Manejo (CM) de la administración del área.

La fórmula general de cálculo es la siguiente:

$$CCE = CCR \times CM$$

donde CM es el porcentaje de la capacidad de manejo óptima.

La CM se define como la suma de condiciones con que la administración del área cuenta para poder cumplir a cabalidad con sus funciones y objetivos. La medición de la CM no es una tarea fácil, puesto que en ella intervienen variables como: respaldo jurídico, políticas, equipamiento, dotación de personal, financiamiento, infraestructura y facilidades (instalaciones disponibles). Algunas de estas variables no son medibles.

Conforme aumente la CM, la CCE puede también incrementarse, siendo flexible, dinámica y ajustable a las circunstancias cambiantes del manejo del área. Se debe recalcar, sin embargo, que la CCE puede ser menor o igual, pero nunca mayor que la CCR.

Una vez determinada la CM existente, se puede ir incrementándola, indicando los cambios que se requieren en la administración y fijando la CCE de acuerdo con esos incrementos.

### 1. Capacidad del restaurante:

Teniendo en cuenta que nuestra capacidad de manejo en el restaurante es el personal disponible para atender las mesas en el restaurante, tenemos que la CM es de 3 camareros, para atender 12 mesas al día y estando cada camarero a cargo de 4 mesas, entonces tenemos:

$$CM = \frac{4 \text{ mesas}}{1 \text{ camarero}} \times \frac{8 \text{ horas}}{1.5 \text{ horas}} = 21 \text{ mesas u} = 84 \text{ personas diarias por camarero}$$

$$CM = 84 \text{ personas por camarero} \times 3 \text{ camareros} = 252 \text{ personas}$$

$$CM = \frac{252 \text{ personas}}{266 \text{ personas}} = 0.95$$

$$CM = 95 \%$$

Finalmente tenemos:

$$CCE = 266 \times 95\%$$

$$CCE = 252 \text{ personas diarias}$$

## 2. Capacidad de El Faro:

La Capacidad de Manejo de El Faro, esta limitada directamente por el tiempo necesario para dar la guianza y por el personal disponible para brindar la misma; valores que ya han sido considerados para calcular la CCR. Es por esto que, podemos decir que la Capacidad de Carga Efectiva se mantiene igual a la Capacidad de Carga Real.

CCE = 116 personas diarias.

**Tabla # X: Personal**

2 guías
1 cajero (boletería)
1 chef
1 cajero restaurante
2 ayudantes cocina
2 posilleros
3 camareros

Fuente: Elaboración Propia

**Tabla # XI: Facilidades disponibles**

Mesas	50 (solo 12 para uso diario)
Sillas	200 (solo 50 para uso diario)
Servicios higiénicos	6 (4 en áreas públicas, 2 áreas para personal)
Tachos de basura	15 (6 áreas públicas, 6 en baños, 2 cocina y 1 oficina Adm.)

Fuente: Elaboración Propia

En cada sector, se identificaron y midieron los factores de visita, físicos, sociales, ambientales, biológicos y de manejo que modifican o podrían modificar su condición y su oferta de recursos.

**a) Factores de Visita:**

Horario de visita.- El horario es una de las consideraciones básicas para la determinación de la capacidad de carga; el número de grupos que pueden visitar un sitio depende primeramente del número de horas que el sitio está abierto para las visitas. De acuerdo a lo planificado, el centro recreacional brindará servicio de martes a domingo. El horario de atención será de 09h00 a 17h00. Adicionalmente, se alquilará el sitio para eventos, cuando así sea requerido mediante contrataciones, las cuales pueden ser matinés, bodas, cumpleaños, etc. Siempre y cuando se cumpla con la normativa del lugar. Los eventos podrán ser durante el día, de acuerdo a lo ya establecido. Si el evento es programado para la noche, se empezará a atender desde las 21h00 hasta las 03h00.

Tiempo de visita.- El tiempo de visita es otra consideración básica para la determinación de la capacidad de carga; se considera que el promedio de tiempo que un grupo necesita para lograr una visita completa y satisfactoria, incorpora el tiempo de caminata y suficiente tiempo en el sitio para la

interpretación por el guía, la fotografía y luego para el descanso y la alimentación. El recorrido dentro del faro está considerado en 30 minutos aproximadamente, basados en la información que se brindará sobre la geografía local. Más 1 hora, como tiempo aproximado para servirse algo en el restaurante del lugar.

**b) Factores físicos:**

Superficie disponible.- La superficie disponible es fundamental para el cálculo de la capacidad de carga, así como el horario. En el caso de sitios con sendero es el largo del sendero (no importa si es un circuito o un sendero de ida y vuelta); en sitios abiertos es toda el área, excluyendo las secciones que sean inaccesibles por rasgos o factores físicos (acantilado) y por limitantes impuestas por razones de seguridad o fragilidad; la distribución física del lugar será de la siguiente manera: 280 m<sup>2</sup> de construcción, más 60 m<sup>2</sup> de parqueos, 60 m<sup>2</sup> de área de juegos y 40 m<sup>2</sup> cubiertos de césped artificial, que pueden servir para instalación de telescopios con fines de observación astronómica, previa cita, ya que obviamente este tipo de actividades solo se puede realizar en la noche y con las condiciones climáticas favorables.



Erosión.- La susceptibilidad de un sitio a la erosión, puede limitar la visita debido a la destrucción potencial del mismo. La combinación de los grados de pendiente con los tipos de suelo determinan tres niveles de riesgo de erosión calificado como: bajo, medio y alto (*ver Tabla # XI*). Las combinaciones que producen un nivel de riesgo de erosión medio o alto son significativas al momento de establecer restricciones de uso; mientras que las combinaciones con un nivel bajo no tienen ningún riesgo de erosión y por lo tanto son condiciones poco significativas en la determinación de la capacidad de carga. Para diferenciar entre el alto riesgo de erosión (grave) y el medio riesgo, se incorpora un factor de ponderación (75%) para el nivel medio.

En el sitio elegido para esta propuesta existe erosión, pero al no ser limitante para el ingreso al sitio, no ha sido tomada en cuenta para la capacidad de carga. Sin embargo tenemos presente este factor para la mejor conservación del sitio.

Medidas: distancia en área abierta ( $m^2$ ) en cada categoría (sustrato y pendiente)

$Ml = (\text{distancia o área con alta erodabilidad}) + (\text{distancia o área con media erodabilidad} \times 0.75)$

Mt = superficie disponible

**Tabla # XII: Susceptibilidad a la Erosión,  
Erodabilidad en base a la combinación del tipo de suelo y pendiente**

Tipo de Suelo	Pendiente		
	< 10 %	10 - 20 %	> 20 %
Arena	bajo	medio	alto
Arcilla	bajo	medio	alto

Fuente: Elaboración Propia

**c) Factores sociales:**

Número de personas por grupo.- En esta propuesta de equipamiento, el número máximo de personas por grupo para visitar el faro es de 9 (incluyendo al guía) y debe ser considerado así para los cálculos; aunque en las otras áreas, el número dependerá de la capacidad de manejo.

Espacio por persona.- En senderos una persona requiere normalmente de  $1\text{m}^2$  de espacio para moverse libremente; esto indica que en un sendero de un ancho de 0.5m a 1.5m, una persona ocupa 1m de longitud del sendero.

Distancia mínima entre grupos (aplicable a senderos).- La distancia entre grupos afecta la satisfacción del visitante, a veces por la toma de fotos y

escuchar al guía del grupo vecino. Por lo general se considera que la distancia mínima entre grupos debe ser de 50 m.

Espacio mínimo por grupo (aplicable a áreas abiertas).- El espacio que requiere cada grupo también afecta la satisfacción del visitante. En el caso de áreas abiertas se debe mantener por lo menos 25 m entre grupos y 4 m<sup>2</sup> por persona.

En el caso de esta propuesta de equipamiento en particular, se debe tomar en cuenta que el recorrido del “sendero” en el faro es ascendiendo por una escalinata.

**d) Factores ambientales:**

Precipitación.- La precipitación puede ser un factor que afecte la visita fuertemente hasta el punto de cancelarla. En base a la pluviosidad como limitante, durante la época de lluvias las áreas no cubiertas son las que se verán más afectadas (mirador del faro, área de juegos y área observación astronómica). Mientras que el restaurante no tanto, al ser un área techada.

Tradicionalmente se ha señalado dos estaciones climáticas, donde la denominada época seca (8 meses) va de Mayo a Diciembre, y la húmeda (4 meses) de Enero a Abril. Se debe indicar que en la segunda mitad del siglo XX se dio una tendencia a la reducción de la época lluviosa. Por otra parte, se ha roto tal esquema cuando se ha hecho presente el Fenómeno del Niño y a la inversa se han dado años con marcada ausencia de lluvias como en 1960-61-62 y recientemente en el año 2000. En el año 2001 aumentó el volumen de precipitaciones y en el 2002 fue mayor todavía.<sup>8</sup>

Las variantes del clima tropical existentes en la provincia están contempladas en la tabla de Köppen como subtipos, la que se halla procesada para Ecuador en el libro Análisis y Estudios Climatológicos en el Ecuador de Carlos Blandón. Encontrándose Jaramijó dentro del área considerada como subtipo "Tropical Seco". De acuerdo con la misma fuente citamos el siguiente cuadro:



LICTOR - BIBLIOTECA

---

<sup>8</sup> Hidrovo, José; "Geografía regional de Manabí del Mar a la Montaña"; página # 21.

**Tabla # XIII: Punto referencial más cercano dentro del territorio provincial<sup>9</sup>**

Sitio	Altitud m.	Temperatura 0° C.	Precipitaciones Máxima Diaria mm <sup>3</sup>
Manta	6	24.9	88.0

Fuente: Elaboración Propia

Medida: estimación del número de horas por día y el número de meses cuando la precipitación puede ser un limitante.

Ml = horas de precipitación limitante/año

Mt = horas disponibles/año (horario de visita x 365)

**e) Factores Biológicos:**

Perturbación de fauna y flora.- Las visitas al equipamiento turístico que se proyecta en Punta Blanca de Jaramijó, afecta en forma mínima a la fauna de los alrededores, compuesta principalmente por aves marinas, que no tienen sitios de anidación visibles en el sector. Teniendo como único factor de afectación, al ruido (*ver Matrices de Leopold*) que generara la actividad en el sitio; asimismo queremos recalcar que el lugar carece de vegetación y que en nuestros planes esta la creación de barreras y cercas vegetales creadas con plantas nativas y apropiadas al tipo de suelo, además de la colocación de

<sup>9</sup> Hidrovo, José; "Geografía regional de Manabí del Mar a la Montaña"; páginas # 19 y 21.

plantas en macetas, nativas pero que por la calidad de suelo no sea posible su colocación en tierra.

**f) Factores de Manejo:**

Actividades de mantenimiento.- De acuerdo a lo planificado, el lunes será destinado para dar mantenimiento preventivo al lugar. En el horario de atención (programado de martes a domingo, de 09h00 a 17h00) ya esta tomado en cuenta esto. El centro recreacional "El Faro Vive" contará con un restaurante con capacidad para 50 personas sentadas; para cualquier tipo de eventos, se adicionarán las sillas y mesas que especifique el contrato.

Todos los utensilios y equipos de cocina serán de acero inoxidable, obviamente habrá un mantenimiento continuo de los mismos, reemplazando los accesorios que se vayan deteriorando (mangueras, aspas, etc.).

Se utilizarán seis tachos de basura grandes, los cuales estarán rotulados para su debida clasificación: tres para desechos plásticos y tres para desechos biodegradables. Los desechos biodegradables de la cocina, serán colocados en el triturador para su posterior proceso.

Las baterías sanitarias; una para damas, que tendrá dos lavamanos, dos sanitarios, dos extractores de aire, un dispensador para jabón líquido, uno de papel higiénico, tres tachos de basura medianos y dos secadores de mano. Y el de caballeros contará con lo mismo más dos urinarios.

### **2.1.3 Estrategias de la comercialización y promoción**

Tomando en cuenta el perfil de la demanda realizada en Manta, así como en Jaramijó; se ha determinado que la comercialización y promoción debe llegar a todos los sectores, sobre todo porque hay gran interés en el mismo. Se trata de una propuesta educativa y cultural, además de recreativa. Por lo tanto se deberá usar los métodos más adecuados para llegar a todos los sectores. A continuación se detallan los mismos:

- **Plan de Promoción y Comercialización**

1. Elaboración de imagen, elegir un logo y eslogan que represente al equipamiento y se identifique con el cantón.
2. Elaboración de folletos promocionales, con información del Faro y su entorno, que deberán ser entregados en el aeropuerto, centro de información turística y agencias de viajes en Manta y en el Municipio de Jaramijó.

3. Buscar colaboración de los medios de comunicación, solicitar entrevistas en prensa, televisión y radio. De esta manera se llega a todos los sectores.
4. Invitaciones a colegios y escuelas, no solo de Manta y Jaramijó sino también de cantones aledaños a la zona, como Montecristi, Portoviejo, Rocafuerte, etc. Esta invitación será solo para colegios fiscales y municipales, para colegios particulares se cobraría una tarifa mínima.
5. Información del faro en la página Web del cantón y de la provincia.
6. La promoción con la prensa debe hacerse antes, durante y después de realizarse el equipamiento, para crear la expectativa, hasta el día de su inauguración.

## 2.2 Análisis FODA

Por medio del siguiente análisis se puede determinar las complicaciones, y fortalezas de esta propuesta.

### **Fortalezas:**

- Paisajes diversos que se aprecian en el sitio, por estar ubicado frente al mar y rodeado de cerros relevantes del sector.



- La cercanía con la ciudad de Manta (a 12km.), para aprovechar la presencia de turistas que visitan esta ciudad.
- De acuerdo a las encuestas realizadas a la población, si existe interés en esta propuesta.
- Interés del INOCAR y del Municipio de Jaramijó en la propuesta de equipamiento.
- Que las empresas de turismo que manejan los cruceros que llegan al punto de Manta, den la opción de visitar y degustar platos típicos en El Faro Vive.

**Oportunidades:**

- Que las instituciones interesadas puedan ejecutar la propuesta.
- El equipamiento sería único en el sector.
- El interés existente de una inmobiliaria en comprar los terrenos circundantes al faro, para la creación de una ciudadela de elite.
- Que sea visitado por los turistas que llegan en los cruceros al Puerto de Manta.

**Debilidades:**

- Las vías de acceso están en malas condiciones.
- No existe señalización adecuada para llegar al sitio.
- El sitio carece de agua potable y alcantarillado.
- El suelo es arenoso, lo que dificulta la caminata en el área.

**Amenazas**

- El suelo del sitio se ve afectado por una erosión constante.
- Que no se llegue a un acuerdo con las instituciones involucradas.
- El suelo arenoso podría causar accidentes al acercarse al despeñadero.

## **CAPÍTULO III**

# **ESTUDIO TÉCNICO Y GESTIÓN DEL PROYECTO**

### **3.1 Análisis de las Características**

En Punta Blanca de Jaramijó, existe un faro que fue construido en 1970, por el Instituto Oceanográfico de la Armada. Este es el faro que ha sido elegido para desarrollar la presente propuesta de equipamiento turístico.

El nombre elegido para este equipamiento es “El Faro Vive”, ya que deseamos destacar el que Jaramijó fue escenario de la gesta liberal del General Eloy Alfaro,

ocurrida el 6 de Diciembre de 1884. Aprovechando principalmente la similitud existente entre la palabra “faro” y el apellido de quien es el manabita más célebre de la historia del Ecuador.

Centro recreacional ideal para departir con la familia y amigos. En el que se podrá realizar actividades de observación del entorno natural, degustar de platos típicos de la zona, así como también adquirir y recordar conocimientos de la geografía e historia del sector. Para el desarrollo de esta propuesta se han considerado las siguientes áreas (*ver Anexo 16-19*):

**a) Área de El Faro**

El área de El Faro se usará como observatorio, en el que se instalarán 2 binoculares fijos a prueba de agua que pueden girar 360 grados gracias a lo cual se podrán observar los cuatro puntos cardinales (norte, sur, este y oeste).

Los binoculares tienen un alcance de 910 metros los cuales darán una vista general del Cerro de Hojas, Jaramijó y todo el entorno natural circundante al área de El Faro.

**Gráfico # 40: Cerro de Hojas, visto desde ventana del faro**



**Fuente: Elaboración propia, Abril 2007**

**Gráfico # 41: Punta Blanca de Jaramijó, vista desde ventana del faro**



**Fuente: Elaboración propia, Abril 2007**

**b) Área de restaurante**

Como complemento se considera implementar un restaurante con capacidad máxima diaria para 252 personas en donde se ofrecerá el servicio de alimentos y bebidas, con servicio a la mesa. Esta capacidad máxima del restaurante, esta basada en los resultados de la capacidad de carga efectiva (*ver capítulo 2*).

**c) Área de asado**

Lugar ideal para realizar reuniones familiares, de trabajo, etc. Sector usado solo en caso de alquiler para eventos. Espacio diseñado para juegos de niños de hasta 8 años de edad, equipado con:

**d) Área de juegos infantiles**

- 1 casa de juegos
- 1 mesa plegable para jardín
- 1 columpio de seis espacios
- 1 resbaladera
- 1 súper tobogán

- 2 casas centro de juegos (playcenter y endless)
- 1 salta – salta

**Gráfico # 42: Restaurante, área de asado y de juegos, vista tridimensional**



**Fuente: Elaboración Propia**

**e) Área de parqueo**

Espacio para estacionamiento de los vehículos que visiten El Faro, ya sean vehículos pequeños, buses, motocicletas y bicicletas.

**Gráfico # 43: Área de parqueo, vista tridimensional**



**Fuente: Elaboración Propia**

**f) Área Gruta de la Virgen del Quinche**

Espacio construido en donde se instalará la imagen de la virgen del Quinche, Patrona de Jaramijó. Dado la gran cantidad de devotos que existen en el sector.



**g) Información general y datos varios**

En todas las áreas de acceso al visitante habrá carteles de auto guianza, sobre el funcionamiento del faro, la geografía del lugar, datos históricos, información sobre el centro recreacional “El Faro Vive”, información turística de la zona, de la provincia, información para realización de eventos, etc. (*ver Anexo 20-24*).

**h) Senderos**

Se ha identificado rutas pedestres a fin de facilitar el acceso al equipamiento turístico, que van desde la playa del Fondeadero, siguiendo por la playa del Pozo de aguas azufradas, hasta la playa de Punta Blanca. Pueden ser recorridas a pie 45 minutos, y en bicicleta 30 minutos. Los horarios de los recorridos tendrán como limitante la pleamar, por lo que es necesario trabajar en base a tablas de mareas diaria.

Siendo de vital importancia demarcarlas en un mapa (*ver anexo 25*), a ser colocado en el parque principal de Jaramijó, donde se encuentra la concha acústica, sitio de reunión de visitantes y locales, para que los foráneos puedan utilizarlo y no extraviarse.

### 3.2 Especificaciones Técnicas

El Instituto Oceanográfico de la Armada (INOCAR) en un terreno de 2.170 m<sup>2</sup>, construyó en 1970 un faro que sirve como guía en las noches para las embarcaciones que navegan por el sector.

Se ha considerado que aparte del área en la que está construido El Faro, también utilizarse y equiparse el resto del terreno con diferentes espacios para el desarrollo del centro recreacional:

- a) Superficie de Restaurante: Contará con 280 m<sup>2</sup>, dentro del mismo se destacará la implementación de la cocina, oficina y baños que contarán con 85 m<sup>2</sup>. (Los baños estarán dotados con facilidades para personas discapacitadas).

Para uso diario contará con 12 mesas y 50 sillas. Pero teniendo en cuenta que se planea alquilar el sitio para eventos, el área estará equipada con un total de 50 mesas y 200 sillas, ideal para brindar comodidad a 200 personas al mismo tiempo.

Todos los utensilios que se usarán para la preparación de alimentos, así como la cocina, congeladores, perchas, cubiertos etc., deberán ser de acero

inoxidable; los vasos y vajillas de cristal. Además contará con un techado que cubrirá por completo esta zona y el piso será adoquinado.

- b) Área de juegos infantiles: en un área de 60 m<sup>2</sup> se ubicarán los diferentes juegos infantiles mencionados anteriormente, se colocará piedra chispa en el mismo ya que es un área de recreación y la misma no es un elemento dañino ni nocivo para los niños.
- c) Área de observación astronómica: En un área contigua a los juegos infantiles se acondicionarán 40 m<sup>2</sup> con césped sintético para que las personas que quieran descansar en este sitio, que puede servir para la colocación de telescopios con fines de observación astronómica. Las visitas se podrán realizar previa cita durante el verano o cuando se realicen eventos.
- d) Área de parqueos: Contará con 60 m<sup>2</sup>, en la misma se colocará piedra chispa y en los perímetros laterales se colocarán topes para vehículos para ordenar y limitar el espacio por vehículos.
- e) Área de El Faro: El Faro no solo será equipado con binoculares que poseen un alcance de 910 metros y pueden girar a 360 grados. Además ésta área contará con letreros para la auto guianza, estará equipado con una escalera de metal exterior para acceder al mirador, la misma no se podrá implementar en el interior de El Faro debido a 2 motivos:

1. El diámetro interior de El Faro es muy angosto, por lo tanto no es conveniente ni técnico realizar la construcción de la escalera en el mismo.

2. Dentro de El Faro se encuentran equipos muy delicados, por lo tanto es inconveniente el acceso de personal no autorizado.

**Gráfico # 44: Vista interior del faro de Punta Blanca de Jaramijó**

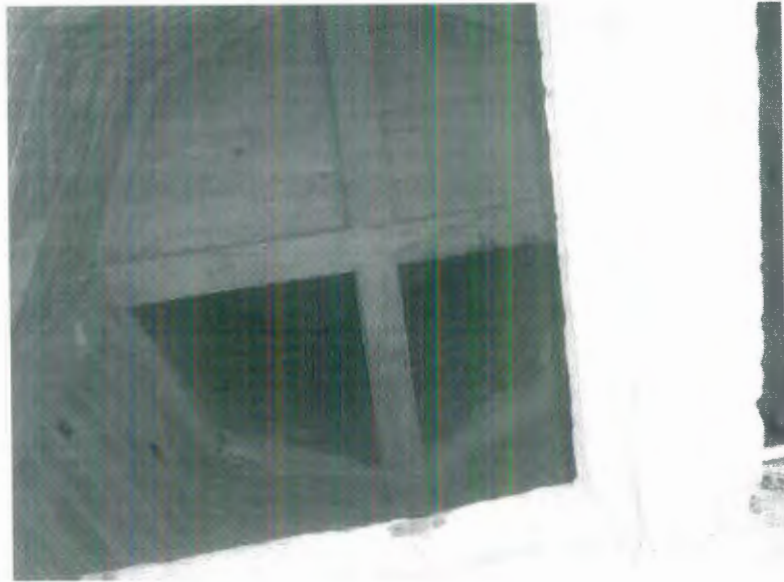

**Fuente: Elaboración propia, Abril 2007**

Es así que el centro recreacional “El Faro Vive” tendrá las siguientes características:

- La escalera de hierro, de 14 metros de altura, con 43,23 metros de recorrido por 1 metro de ancho, en forma de caracol, dando dos vueltas y media rodeando la parte exterior de El Faro, llegando hasta el mirador.
- Mientras que el mirador mide 25,22m<sup>2</sup>. Todo el trabajo se realizará con material de hierro apropiado para el clima del lugar.

- En el proceso de mantenimiento, se deberá pintar primero con un producto anticorrosivo y luego con la pintura normal (esmalte).
  - En el piso del mirador y de los escalones se colocarán planchas corrugadas para evitar resbalones, por la misma razón no se podrá acceder con zapatos de taco alto ni zapatillas debido a que no son adecuados para subir y bajar escalones de este tipo.
  - No podrán estar más de 9 personas en el mirador debido al espacio, siempre deberá estar un guía presente quien explicará el manejo de los binoculares y brinde la información respectiva sobre la geografía del lugar, historia, datos generales, etc.
- f) Cisterna: Debido a la falta de agua potable en el sector se implementará una cisterna de  $10\text{m}^3$  la cual deberá ser llenada por lo menos 3 veces a la semana, se ha considerado que la capacidad de un tanquero de agua es de  $7\text{m}^3$ , por lo tanto se necesitará uno y medio de los mismos para llenarla completamente es decir que se necesitaran 4.5 tanqueros a la semana; por lo tanto 18 tanqueros al mes, ( $126\text{m}^3$  de agua mensual). Además se instalarán 5 tanques de  $1\text{m}^3$  cada uno, es decir un total de 5.000 l/d, adicionales de reserva.
- g) Pozo séptico: El Faro se encuentra en una zona que carece de alcantarillado público, se construirá un pozo séptico con las características necesarias para esta propuesta de equipamiento, en el área de desfogue del mismo se

colocarán plantas de la zona. La limpieza será realizada cada 3 meses, por una compañía especializada.

- h) Trampa de grasa: Como se tendrá un restaurante, los residuos de grasa de la cocina llegarán hasta una trampa diseñada para el efecto, se le realizará mantenimientos periódicos para cumplir con las normas establecidas para este tipo de edificaciones.
- i) Área de asadero: Será construido en cemento armado y ladrillos decorativos, solo será utilizado si el espacio es alquilado.
- j) Área de gruta: Será construida en cemento armado y piedra, donde se colocará una imagen de la Virgen del Quinche, Patrona de Jaramijó.

**Gráfico # 45: Imagen tridimensional del proyecto**

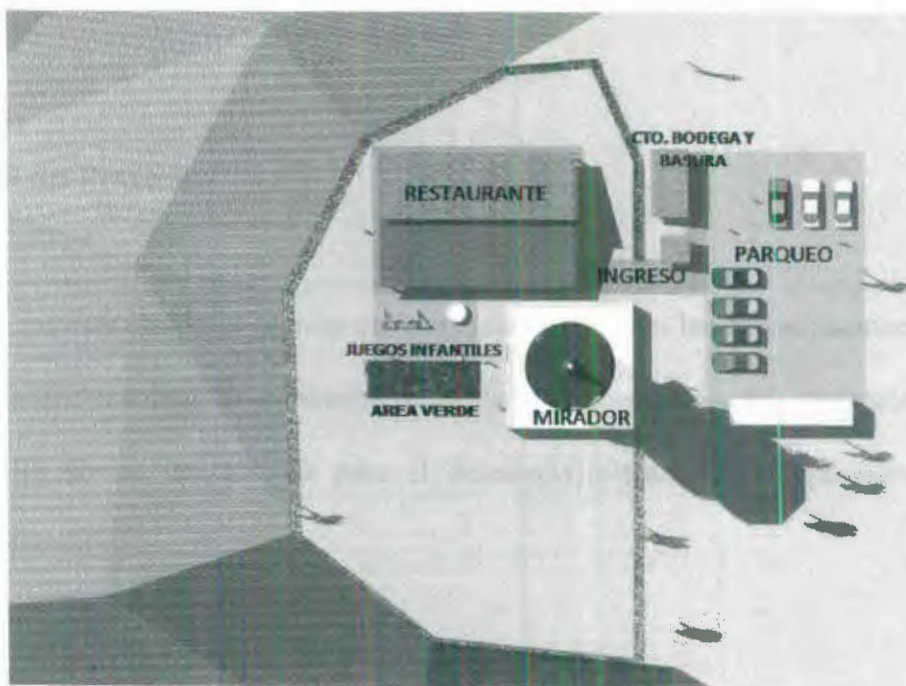

Fuente: Elaboración Propia

**Gráfico # 46: Imagen tridimensional del proyecto**



**Fuente: Elaboración Propia**

### **3.3 Gestión del Proyecto**

Para la explicación de la gestión del proyecto se detallan las conversaciones con entidades involucradas en el manejo de El Faro, el financiamiento, construcción y desarrollo de las operaciones para el desenvolvimiento de esta propuesta de equipamiento.

### 3.3.1 Entidades Involucradas

Existen dos entidades públicas involucradas en el manejo de El Faro, por lo tanto se mantuvo conversaciones con ambas desde el inicio de la investigación para el desarrollo de esta tesis.

- **Instituto Oceanográfico de la Armada (INOCAR).**- En entrevista con el Jefe de la Unidad Ejecutora, se mostró muy interesado en esta propuesta de equipamiento y entusiasmado con la idea. Asimismo el Jefe de División de Ayuda a la Navegación y el Jefe de División de Señalización en el área de Manabí. Nos proporcionaron los datos sobre el faro de Punta Blanca de Jaramijó.
- **Municipio de Jaramijó.**- En múltiples conversaciones realizadas con la responsable del Departamento de Turismo del Municipio de Jaramijó, manifestó que el actual Alcalde de Jaramijó, está muy interesado en desarrollar turísticamente cada área de Jaramijó, incluida Punta Blanca, lugar donde se encuentra El Faro de esta propuesta de equipamiento.



Actualmente, el faro ya está incluido entre los atractivos del lugar, constando como tal en los brochures de información turística y en la página Web del Municipio.

Adicionalmente, la Asistente del Departamento de Control Ambiental y la encargada del Departamento de Planeamiento Urbano, facilitaron la información y datos necesarios para la investigación.

### **3.3.2 Financiamiento y Construcción**

Para el financiamiento del centro recreacional “El Faro Vive”, también se ha previsto el préstamo de la inversión a una institución bancaria del país, se ha recurrido al Banco del Pacífico, solicitando un préstamo hipotecario de 90,000.00 USD, a 10 años plazo y con un interés del 9,50%.

Para la construcción del equipamiento de esta propuesta, se ha consultado con la Compañía Camacho Vásquez S.A. la cual ha calculado la obra civil del restaurante, áreas de parqueo, juegos infantiles, observación astronómica, escalera - mirador (carpintería mecánica), cisterna, adoquinado, etc. Dicha compañía ha presentado el siguiente presupuesto:

**Tabla # XIV: Presupuesto de la Obra Civil**

<b>Concepto</b>	<b>Descripción</b>	<b>Área</b>	<b>Costo por m<sup>2</sup></b>
Obra civil	Construcción y acabados	85m <sup>2</sup>	250.00 USD
Adoquinado	Colocación de adoquín en el área peatonal	280m <sup>2</sup>	15.30 USD
Techado	Colocación de techo en área de restaurante, incluye soportes	280m <sup>2</sup>	25.00 USD
Césped Artificial	Arreglo del área para observación astronómica, compra y colocación de césped artificial	40m <sup>2</sup>	50.00 USD
Escalera	Construcción e instalación	43,23m <sup>2</sup>	110.00 USD
Mirador	Construcción e instalación	25,22m <sup>2</sup>	40,00 USD

Fuente: Elaboración Propia

**Tabla # XV: Presupuesto de la Señalética**

<b>Concepto</b>	<b>Descripción</b>	<b>Costo Total</b>
Señalética	Colocación de 1 letrero a la entrada de Punta Blanca, 2 señalando el camino hacia el Faro, 1 fuera del centro recreacional y varios dentro del mismo. Elaborados en metal, acrílico y plástico.	1,000.00 USD

Fuente: Elaboración Propia

### **3.3.3 Operación del Proyecto**

Para la administración del centro recreacional “El Faro Vive” se han contemplado las siguientes actividades y procesos:

#### **a) Acceso y costo de boletos de entrada**

De acuerdo a las encuestas realizadas en la ciudad de Manta y en Jaramijó se ha tomado como base la visita diaria de 25 adultos y 5 niños en un escenario conservador. El valor de la entrada se estima en 1.00 USD por adulto y 0.50 USD por niño menor de 12 años. Los boletos se adquieren en la boletería del lugar, previo al ingreso.

#### **b) Horario**

Se ha determinado que el horario adecuado para el funcionamiento del centro recreacional sería de: martes a domingo de 09h00 a 17h00; lunes será destinado para mantenimiento.

**c) Acceso para el visitante**

Con la compra del boleto, el visitante tendrá acceso a todas las instalaciones de “El Faro Vive”, como: restaurante, mirador del faro, área de juegos infantiles, parqueadero, entre otras. Se tendrá acceso pero no libertad de uso de las instalaciones destinadas para alquiler previa cita del área de asados.

**d) Otras actividades alternas**

Se considera que el espacio que posee “El Faro Vive” se puede desarrollar de diferentes maneras. Se han proyectado las siguientes actividades alternas a desarrollarse:

- Se proyecta que conjuntamente con las actividades regulares del centro recreacional, también se realicen visitas de colegios y escuelas previa cita.

Estas visitas podrán ser solicitadas por los directores de los centros educativos. Sin embargo el principal gestor de esta actividad deberá ser el administrador del centro recreacional o la persona encargada. La idea es que los administradores motiven, promuevan y promocionen las visitas al “El Faro Vive”.

- Otra medida para generar ingresos son eventos tales como: fiestas infantiles, reuniones y otros. Para esto se ha previsto tarifas dependiendo del acontecimiento.

Para fiestas infantiles, que deberán realizarse en horarios regulares, el valor del alquiler será de 295.00 USD, incluye: mesas y sillas del restaurante, los juegos infantiles y guía.

Para eventos que superen las 200 personas, que deberán de realizarse en horarios no regulares, tendrá un valor de 1,550.00 USD, incluye: mesas, sillas, comida, camareros, barman, música y guía de ser necesario.

El alquiler se lo realizará previa reservación, no se podrán exceder de 4 horas si el alquiler es en horario regular de atención al público, y si el alquiler es fuera de horario regular no podrá exceder de 7 horas.

### 3.3.3.1 Normativas para los empleados de El Faro Vive

Para las operaciones del centro recreacional se ha estipulado que:

- Los empleados deberán ser nativos del cantón de Jaramijó.
- El horario de trabajo será de 08h30 a 17h30, los atrasos serán multados.
- El horario de almuerzo sería de 30 minutos, debiendo quedar siempre alguien para atención al público (dos turnos).
- A las 09h00 deberán estar en funcionamiento todas las áreas: restaurante, boletería, parqueadero, oficina de administración, mirador del faro, juegos infantiles, baños, etc.
- Presentarse debidamente uniformados.
- Permanecer en sus puestos de trabajos, si por algún motivo necesita ausentarse momentáneamente notificarán al administrador e igualmente informarán una vez que retornen a su puesto.
- Las faltas deberán ser informadas con antelación, no tendrán derecho a paga y deberán ser justificadas por un médico. De lo contrario se sancionará con multa.
- No se les permitirá laborar en estado etílico, bajo efecto de sustancias estupefacientes o psicotrópicas. Caso contrario perderán su puesto de trabajo.
- Al momento de ser contratados, todos los empleados deberán presentar sus documentos en regla y actualizados, tales como: Record Policial, Certificado

de Salud, Título de Bachiller y/o Universitario, que serán requeridos para ciertas áreas.

- Todos los empleados deberán tener conocimientos básicos del centro recreacional, así como la historia, geografía, etc. Estos conocimientos no son exclusividad de los guías.
- Al inicio del funcionamiento del centro recreacional, se deberá realizar reuniones en cada área para conocer los errores que se están dando y encontrar soluciones, luego las reuniones serán quincenalmente, y luego una vez al mes. Todas estas reuniones deberán estar debidamente documentadas y se realizará el seguimiento correspondiente, es decir si se solucionó o no el problema que se haya suscitado.
- Cada empleado es responsable de mantener su área completamente limpia y ordenada, desde el inicio hasta el momento de cerrar. Así también los empleados deberán tener sus vestidores y baños completamente ordenados y limpios.
- Los guías, administrador y conserjes, así como meseros, personal que está continuamente en contacto con el público deberá controlar que los visitantes cumplan las normas exigidas dentro del centro recreacional.
- Todos los empleados deberán estar capacitados en atención al público.

### 3.3.3.2 Funciones de los empleados de El Faro Vive

#### a) Área administrativa:

- 1 Administrador: está a cargo del centro recreacional, administración financiera, promoción, creación de eventos, control de calidad de servicio, etc. Todo esta labor la debe llevar en conjunto con los empleados y la secretario/ a que también tendrá la función de asistente del administrador.
- 1 Secretaria-o/asistente: estará a cargo de las funciones en conjunto con el administrador, es el segundo al mando en el centro recreacional.

#### b) Área de cocina:

- 1 Chef: que estará a cargo y será responsable de la cocina, la preparación de los platos, así como del personal que ella conforma, inventario y compras de ingredientes.
- 2 Ayudantes de cocina: estarán bajo la dirección del chef. Se encargarán de la preparación de los platos que los camareros soliciten.
- 2 Posilleros: se encargan de mantener limpia la cocina, lavar y ordenar utensilios de cocina, verificar y hacer el conteo de los productos que se utilizan para la preparación de los platos, etc.
- 3 Camareros: mantienen contacto directo con el público, se encargan de atender al visitante, sugerir platos, tomar la orden, mantener limpia y ordenada el área de las mesas.



- 1 Cajero: también mantiene comunicación directa con el público, cobrará las facturas de estos, deberá verificar que las cuentas estén correctas. Deberá abrir y cerrar caja junto con el administrador.

c) Área de operaciones:

- 2 Guías: graduados o estudiantes universitarios en la carrera de turismo, tiene contacto directo con el público, su principal función será guiar, informar, asistir despejar dudas que el visitante tenga. Será el principal anfitrión. Además también deberá velar por el cumplimiento de la seguridad del visitante, así como el orden y aseo.
- 1 Cajero para boletería: encargado de vender los boletos de ingreso a los visitantes, así como informar cualquier duda que estos tengan, de igual forma también es un anfitrión y deberá velar por el orden y seguridad del visitante.

d) Área de limpieza:

- 2 Conserjes: encargados de la seguridad del visitante, limpieza del parqueadero y del resto de áreas en general.

### **3.3.4 Medidas de Prevención y Seguridad**

Para evitar accidentes e inconvenientes se han tomado las siguientes medidas de seguridad:

- El costo de las entradas incluyen el ingreso al mirador de El Faro, visita que será guiada por personal capacitado que controlará y ayudará para el correcto manejo de los binoculares.
- Solo podrán acceder al mirador de El Faro adultos y niños a partir de los 8 años de edad.
- No se podrá subir con zapatos de taco ni zapatillas puesto que podrían sufrir resbalones y/o caídas de la escalera o del mirador.
- No podrá excederse la capacidad del mirador, que es de 9 personas incluido el guía.
- No se permitirá el ingreso con alimentos.
- No se permite el ingreso de mascotas.
- Se controlará el uso adecuado de tachos de basura.

### 3.3.5 Organigrama del Personal

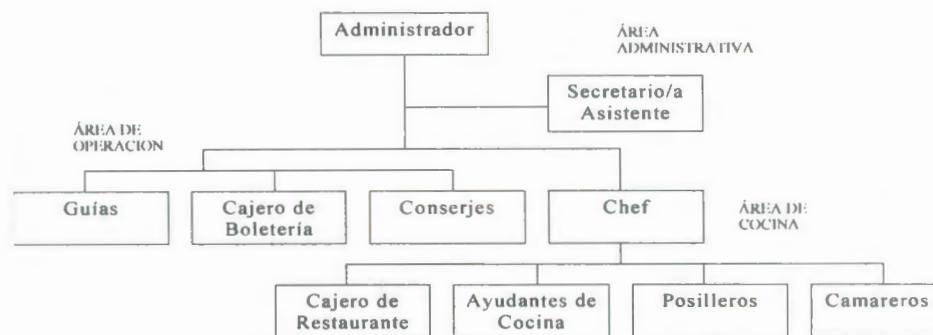

### 3.4 Estimación Costos / Beneficios

Para la implementación de esta propuesta de equipamiento hemos estimado los siguientes valores representados en la siguiente tabla:

**Tabla # XVI: Estimación de Costos para Equipamiento**

<b>Presupuesto para la implementación del faro</b>		
		<b>TOTAL</b>
<b>Implementación de Faro(escalera)</b>		14,694
Escalera		4,755
Mirador		1,009
Binoculares (2)	4,465	8,930
<b>Obra civil (restaurante)</b>		39,228
Cocina, baños, caja y oficina	85m2	21,250
Piso Adoquinado	300m2	4,590
Techado	280m2	7,000
Área de parqueos y juegos infantiles		300
Área para observacion de estrellas	50m2	2,000
Cerramiento con plantas		500
Juegos infantiles		3,588
<b>Equipamiento de cocina y oficina</b>		11,954
Equipos, utencilios de cocina y menaje		8,576
Muebles, enseres, eq. computo y caja		3,378
<b>Área de Restaurante</b>		
Mesas		2,000
Sillas		2,660
<b>GASTOS PREOPERACIONALES</b>		8,900
Gastos de Constitución y permisos func.		1,500
Alquiler de Área (3 meses de adelanto)		4,500
Empleados: aliment., uniformes, sueldos		1,000
Señaletica		1,000
Publicidad		900
<b>TOTALDE LA INVERSIÓN PROYECTO</b>		<b>USD 79,436</b>

Fuente: Elaboración Propia

A continuación detallamos la estimación de costos de la siguiente manera:

- Instalación completa de escalera que será en forma de caracol completamente terminada, incluye pintura y colocación, hasta el área del mirador por un total de 4,755.30 USD.
- Instalación de mirador que estará colocado alrededor de El Faro, construido en forma cilíndrica, incluye pintura y colocación por un total de 1,008.80 USD.
- Compra, flete e instalación de 2 binoculares con alcance de 910m a prueba de agua que serán colocados en el mirador de El Faro por un total de 8,930.00 USD.

Estos 3 ítems constituyen la implementación del Faro que alcanza un valor de 14,694.10 USD.

Dentro de la obra civil estimamos los siguientes ítems:

- Construcción de cocina, baños, área de caja, de oficina, baños y vestidores de empleados, garita y cuarto de basura, cisterna, trampa de grasa y pozo séptico por un total de 21,250.00 USD.
- Compra e instalación de adoquines para piso del restaurante y entrada por un total de 4,590.00 USD.

- Suministro e instalación de todos los implementos para el área techada de  $280\text{m}^2$  por un total de 7,000.00 USD.
- Colocación de piedra chispa en área de juegos infantiles ( $60\text{m}^2$ ) y en área de parqueos ( $60\text{m}^2$ ), incluye la colocación de topes para vehículos para delimitar el área de automotores por un total de 300.00 USD.
- Nivelación de terreno y colocación de césped sintético en área para descanso y observación astronómica ( $40\text{m}^2$ ) por un total de 2,000.00 USD.
- Cerramiento del perímetro del centro recreacional por un total de 500.00 USD.
- Compra e instalación de juegos infantiles 3,588.00 USD.

Todos los ítems de este rubro nos dan un total de 39,228.00 USD.

Para el área de cocina y oficina se han estimado los siguientes ítems:

- Compra de utensilios de cocina, equipos y menajes que incluyen platos, cubiertos, congeladores, cristalería, etc., por un total de 8,575.84 USD.
- Muebles, enseres y equipos de oficina que incluyen computadoras, teléfonos, calculadoras, caja, etc. por un total de 3,378.00 USD.

Estos ítems nos dan un total de 11,953.84 USD para este rubro.

Para el área de restaurante tenemos estimado los siguientes ítems:

- Se comprarán 50 mesas por un total de 2,000.00 USD
- Se comprarán 200 sillas por un total de 2,660.00 USD, cabe indicar que aunque el centro recreacional está formulado para una capacidad de 50 personas se ha considerado más sillas y mesas para eventos futuros.

Todo esto por un total de 4,660.00 USD.

Dentro de los gastos pre-operacionales hemos estimado los siguientes ítems:

- Para los gastos de constitución y permisos de funcionamiento se ha previsto la cantidad de 1,500.00 USD.
- Se prevee que nos alquilaran el área por 1,500.00 USD mensuales y se pagaría 3 meses por adelantado.
- Para la compra de uniformes, capacitación de empleados, carnets de identificación, etc., tenemos 1,000.00 USD.
- Para señalética que incluye letreros a la entrada del área de Punta Blanca de Jaramijó, en el camino y varios que se colocaran dentro del centro recreacional se ha calculado 1,000.00 USD.

- Para la Publicidad se ha considerado que se imprimirán folletos promocionales, hojas volantes, y también se promocionara el centro recreacional en la página Web del Municipio de Jaramijó y la Cámara Provincial de Manabí, todo por un valor de 900.00 USD.

Para este rubro el costo total es de 8,900.00 USD. En conjunto toda la implementación de la obra para que este completamente terminada y lista para operar, estimamos un costo de 79,435.94 USD.

### 3.4.1 Análisis de los costos

Se ha desglosado los costos en la siguiente tabla:

**Tabla # XVII: Análisis de los Costos Operativos y de Administración**

<b>PRESUPUESTO MENSUAL DE GASTOS OPERATIVOS</b>			
<b>COSTOS DE PRODUCCIÓN</b>			
Víveres para restaurante y eventos		6,120	
<b>Agua</b>			
Tanqueros	18		
Precio	20	360	
<b>Electricidad</b>			
Kw/h	4,500		
Precio	0	495	
<b>Sueldos</b>		3,589	
Chef	450		
Ayudante de cocina(2)	500		
Camarero(3)	600		
Posillero(2)	360		
Guía(2)	600		
Horas Extras	251		
Beneficios sociales	828		
<b>TOTAL COSTO DE PRODUCCIÓN</b>			10,564
<b>COSTOS DE ADMINISTRACIÓN</b>			
Sueldos		1,550	
Administrador	450		
Secretaria	200		
Cajero(2)	500		
Conserje(2)	400		
Alquiler		1,500	
Teléfono y telecomunicaciones		150	
Seguros		350	
Útiles de oficina		50	
Imprenta, formularios		10	
Contador independiente		200	
Útiles de Limpieza		250	
Gastos movilización		250	
Provisión Uniformes, permisos		200	
Provisión mantenimiento		100	
<b>TOTAL GASTOS DE ADM.</b>			4,610
<b>PUBLICIDAD</b>			500
<b>TOTAL COSTOS Y GASTOS DE ADM.</b>			15,674

Fuente: Elaboración Propia



Podemos hacer el siguiente análisis respecto a los costos operativos y de administración:

- Para el cálculo del costo en agua, hemos tomado la siguiente relación: La cisterna medirá  $10\text{m}^3$ , necesiándose 18 tanqueros al mes, ya que debe llenarse 3 veces a la semana; cada tanquero cuesta 20.00 USD por lo tanto el costo total será de 360.00 USD.
- El costo de la electricidad se ha calculado así: para una infraestructura de este tamaño se consumen aproximadamente 4.500 Kw mensualmente a razón de 0,1075 centavos el Kw./h, (datos EMELMANABI), por lo cual mensualmente tendríamos que el costo de la electricidad sería 495.00 USD.
- Todos los empleados deberán trabajar las horas de ley, se les pagará quincenalmente y se les retendrá el 9,35% del Seguro Social. Se aplicarán las horas extras de acuerdo a lo que estipula el Código de Trabajo vigente.

Para el área de cocina se ha considerado el personal con el siguiente salario mensual:

- Chef, 450.00 USD
- Ayudante de cocina (2), 250.00 USD cada uno.
- Camareros (3) 200.00 USD cada uno.

- Posilleros (2) 180.00 USD cada uno.
- Guías (2) 300.00 USD cada uno.

Para todos ellos se ha calculado las horas extras y los beneficios sociales. Para el personal de esta área se estima un costo de 3,589.00 USD mensuales en salarios.

Para el área de administración tendremos los siguientes empleados con su respectiva remuneración mensual:

- Administrador, 450.00 USD.
- Secretaria, 200.00 USD.
- Cajeros (2), 250.00 USD cada uno.
- Conserjes (2), 200.00 USD cada uno.

Los sueldos del área de administración serían de 1,550.00 USD mensual.

Para otros gastos de administración tenemos los siguientes rubros mensuales:

- Alquiler del área, establecido en 1,500.00 USD.
- Teléfonos y telecomunicaciones que incluye fijos, celulares y uso de Internet por un valor de 150.00 USD.
- Seguros para visitantes en caso de accidentes por 350.00 USD
- Útiles de oficina, tales como hojas, plumas, grapas, clips, etc. 50.00 USD.
- Compra de formularios para pagos de impuestos 10.00 USD
- Contador independiente para pagos de impuestos mensuales 200.00 USD.
- Útiles de limpieza tales como escobas, trapeadores, detergentes, etc. 250.00 USD.
- Movilización para llevar insumos al área por 250.00 USD.
- Provisión para uniformes y permisos anuales por 200.00 USD.
- Provisión para mantenimiento del centro recreacional, tales como pintura y otros por 100.00 USD.

Tenemos estimado que para los costos de administración se necesitará un total de 4,610.00 USD. Además se invertirá en publicidad 500.00 USD mensualmente.

En total, el costo de operación mas costos administrativos y publicidad es de 15,674.00 USD.



LECTUR BIBLIOTECA

Para la compra de víveres para el restaurante, se ha calculado un total de 6,120.00 USD mensuales, ya están tomados en cuenta los eventos que se realicen en el centro recreacional, a más de las ventas diarias.

### **3.4.2 Beneficios Socio-Ambientales**

El principal beneficio social aportado por esta propuesta de equipamiento, sería el impacto positivo sobre el empleo, siendo los principales beneficiados las personas que laboren en el centro recreacional. Adicionalmente, se prevé que al existir un atractivo turístico de esta magnitud, los visitantes se verán mucho más deseosos de aprovechar la oportunidad para recorrer los otros atractivos existentes en Jaramijó, produciéndose un flujo turístico importante en el lugar, que puede ser aprovechado por las autoridades y comunidad local.

Otro beneficio social, es la seguridad en el lugar donde se planifica el equipamiento. Actualmente, las puertas de acceso al faro, se han visto violentadas en repetidas ocasiones, por personas que suponemos solo desean subir hasta los ventanales para disfrutar de la vista o simplemente para saciar la curiosidad tan natural en el ser humano.

Esto se da a pesar de los esfuerzos del personal del INOCAR, que para impedirlo colocan candados y otras seguridades. Cabe recalcar que no se ha reportado vandalismo ni hurto de equipos hasta el momento, de acuerdo a información proporcionada por esta misma entidad.

De acuerdo a lo planteado en esta propuesta de equipamiento, esta situación cambiaría, ya que el sitio contará con guardianía las 24 horas, salvaguardando de esta manera la seguridad de equipos y estructuras.

Mientras que entre los beneficios ambientales, podemos citar el impacto sobre la erosión del suelo de tipo arenoso del lugar, ya que como se indico anteriormente en los factores físicos, dentro de la capacidad de carga; la susceptibilidad de un sitio a la erosión, puede limitar la visita debido a la destrucción potencial del mismo.

Actualmente, el sitio se ve afectado por una erosión natural muy seria, debido al viento y la marea. Además por que es visitado por personas que inconscientemente colaboran a la perdida de suelo al pararse o caminar por el borde del acantilado, ya que no existe baranda o limitante física que lo impida.

De acuerdo a lo planteado en esta propuesta de equipamiento, se colocarán barreras de vegetación que impedirán que esta situación continúe. La erosión también se verá controlada con la compactación superficial, colocación de adoquinado, de piedra chispa, césped artificial y el subsiguiente monitoreo y mantenimiento de los mismos.

Para de terminar los beneficios socio-ambientales se elaboró un estudio de impacto ambiental, el cual se detalla a continuación.

#### **3.4.2.1 Estudio de Impacto Ambiental del Proyecto**

*“Se dice que hay un impacto ambiental cuando una acción o actividad produce una alteración favorable o desfavorable en el medio o en alguno de los componentes del medio”<sup>10</sup>.*

*“Las ópticas desde las que pueden contemplarse las consecuencias y transformaciones sobre el medio ambiente son principalmente dos...” “puede hablarse de impactos ecológicos ambientales o de impactos sociales”<sup>11</sup>.*

---

<sup>10</sup> Material de estudio de la materia de Impacto Ambiental, impartida por Master Jerry Landívar en el 2002.

<sup>11</sup> Turismo y Desarrollo Sostenible, Ministerio de Turismo del Ecuador, Junio 2002.

Entre los métodos evaluativos de alto nivel esta la Matriz de Leopold, que consiste en un análisis de los posibles impactos provocados por las acciones del proyecto, sobre los factores del medio. A fin de buscar soluciones para lograr la eliminación de los efectos, su mitigación, o su compensación. *“En cada caso, esta matriz requiere de un ajuste al correspondiente proyecto y es preciso plantear en forma concreta los efectos de cada acción...”*<sup>12</sup>.

Para identificar los efectos negativos y positivos que provocará el centro recreacional “El Faro Vive”, se han realizado las siguientes matrices para evaluar los impactos ambientales:

- a) Matriz de Construcción.- La matriz de Leopold en la fase de Preparación del Suelo, muestra como resultado que la acción más beneficiosa es la colocación del adoquinado, pues registran una Agregación de Impactos de 56. Y la más detrimental es el Ruido, que tiene un valor de -20, esto no exime la posibilidad de corregir o mitigar los efectos negativos que la acción propuesta cause en los componentes. Asimismo se puede ver que el factor Social más beneficiado es el Empleo, con una agregación de impactos de 131, mientras que el más negativo es el Suelo, registrando -25.

---

<sup>12</sup> Páez, Juan, Introducción a la Evaluación del Impacto Ambiental, Crearimagen, Ecuador, Diciembre de 1996.

Se debe notar que los impactos negativos durante la fase de Preparación del Suelo son recompensados ampliamente en la fase de Equipamiento del Lugar.

Los efectos positivos de esta fase en el medio son los mayores, como vemos en los factores Físico, Estético y Social. Siendo mínimos los resultados negativos.

Finalmente, el valor de la Agregación de Impactos de la Matriz de Construcción es positivo.



**Tabla # XVIII: Matriz de Leopold, Fase de Construcción**

FACTORES \ ACCIONES		PREPARACIÓN DEL SUELO					EQUIPAMIENTO DEL LUGAR				AFECTACIONES POSITIVAS	AFECTACIONES NEGATIVAS	AGREGACIÓN DE IMPACTOS	
		Limpieza y desbroce	Canalización aguas lluvias	Colocación de Tuberías	Excavación superficial	Adoquinado	Ruido y vibraciones	Barreras y cercas vegetales	Estructuras recreacionales	Baterías sanitarias/Pozo séptico				Colocación plantas/maceta
FÍSICO	Suelo	-1 1	+2 3	-6 3	-5 3	+6 3		+5 3	-5 3	-5 3		3	5	-25
	Erosión	-1 1	+6 3	-6 3	-5 1	+6 3		+5 3	-5 3	-5 3		3	5	-3
BIOLÓGICO	Aves	-1 3					-5 4	-1 3	-1 3		+3 3	1	4	-20
ESTÉTICO	Espacios abiertos							-1 3	-2 3		+5 3	1	2	6
	Zonas de recreo							+6 3	+9 9	+6 9	+6 3	4	0	171
	Paisaje							+5 3	-2 3	-2 3	+8 3	2	2	27
SOCIAL	Empleo		+5 4	+5 4	+5 4	+5 4		+5 3	+6 6			6	0	131
	Seguridad							+9 3	+9 3			2	0	54
AFECTACIONES POSITIVAS		0	3	1	1	3	0	6	3	1	4			341
AFECTACIONES NEGATIVAS		3	0	2	2	0	1	2	5	3	0			341
AGREGACIÓN DE IMPACTOS		-5	44	-16	0	56	-20	99	99	18	66	341	341	

Fuente: Elaboración Propia

- b) Matriz de Operación.- En la fase de Operación, da como resultado que la acción más beneficiosa son las de Procesamiento de Alimentos y Servicio de Restaurante, registrando una Agregación de Impactos de 66. Y la más detrimental es Ruido y Vibraciones, que tiene un valor de -10, para esto se tiene planificado aplicar medidas a fin de controlar y mitigar los efectos negativos de esta acción. Asimismo se puede ver que el factor Social más beneficiado sigue siendo Empleo, con una agregación de impactos de 132, mientras que el más perjudicado es Espacios Abiertos, registrando -15.

Se debe notar que los impactos negativos durante la fase de Operación son mínimos si los comparamos con los efectos positivos en el medio, como vemos en los factores Estético, en Zonas de Recreación; y en lo Social, en Empleo.

Finalmente, el valor de la Agregación de Impactos de la Matriz de Operación es positivo, siendo ésta fase de amplio beneficio Social y Estético.

Tabla # XIX: Matriz de Leopold, Fase de Operación

FACTORES \ ACCIONES		OPERACIÓN							AFECTACIONES POSITIVAS	AFECTACIONES NEGATIVAS	AGREGACIÓN DE IMPACTOS	
		Limpieza y desbroce	Control de erosión	Ruido y vibraciones	Procesamiento alimentos	Servicio de Restauración	Reciclaje de desperdicios	Baterías sanitarias/Pozo séptico				Vehiculos
FÍSICO	Suelo	-1 1	+6 3					-5 3	-5 2	1	3	-8
	Erosión	+2 1	+6 3					-5 3		2	1	5
BIOLÓGICO	Aves	-1 3		-1 5	+1 5	+1 5				2	2	2
ESTÉTICO	Espacios abiertos						-1 3	-4 3		0	2	-15
	Zonas de recreo	+4 1	+6 3	-1 5	+5 5	+5 5		+6 9		5	1	121
	Paisaje							-2 3	+8 3	1	1	18
SOCIAL	Empleo				+6 6	+6 6	+6 6		+8 3	4	0	132
	Seguridad								+6 3	1	0	18
AFECTACIONES POSITIVAS		2	3	0	3	3	1	1	2	273		
AFECTACIONES NEGATIVAS		2	0	2	0	0	1	3	2	Comprobación		
AGREGACIÓN DE IMPACTOS		2	54	-10	66	66	33	18	44	273	273	273

Fuente: Elaboración Propia

**Tabla # XX: Calificación de los Impactos Positivos y Negativos**

<b>MAGNITUD (+/-)</b> ¿Cuánto se ha alterado el ambiente? ¿Deseable que ocurra?			<b>IMPORTANCIA</b> ¿Interesa la acción que se ha producido?		
Calificación	Intensidad	Afectación	Calificación	Duración	Influencia
1	Baja	Baja	1	Temporal	Puntual
2	Baja	Media	2	Media	Puntual
3	Baja	Alta	3	Permanente	Puntual
4	Media	Baja	4	Temporal	Local
5	Media	Media	5	Media	Local
6	Media	Alta	6	Permanente	Local
7	Alta	Baja	7	Temporal	Regional
8	Alta	Media	8	Media	Regional
9	Alta	Alta	9	Permanente	Regional
10	Muy Alta	Alta	10	Permanente	Regional

Fuente: Material de estudio de la materia de Impacto Ambiental, impartida por Master Jerry Landívar en el 2002.

Para minimizar los impactos demostrados en las matrices ya sea en el proceso de construcción, así como durante la operación, se tomarán las siguientes medidas:

- c) Medidas correctoras.- Consisten en un análisis de las posibles soluciones para lograr la eliminación de los efectos, su mitigación, o su compensación. Las medidas de corrección que se usarán son de mitigación y prevención:
- Medidas de mitigación.- Este tipo de medidas tiende a minimizar los efectos negativos mediante la ejecución de una serie de acciones subsidiarias. Estas se clasifican en:

Las Medidas de Mitigación Técnicas (soluciones de acuerdo a las distintas especialidades del grupo interdisciplinario), como son:

- Que las barreras y cercas estén formadas principalmente por plantas, lo que disminuirá el impacto visual.
- Implementación de una trampa de grasa en la cocina.
- Colocación de pozo séptico para el desecho de las aguas negras.
- Instalación de tachos para recolección de desechos sólidos

Las Medidas de Mitigación Legislativas (legislación que busca paliar los efectos producidos), como son:

- Normativas de uso del lugar para visitantes y empleados:  
Concienciación de los asistentes al centro recreacional sobre protección del mismo y correcto comportamiento dentro del mismo.
- Prohibiciones, tales como:
  1. No permitir niños sin un acompañante adulto en el mirador.
  2. No subir al faro si portan calzado inapropiado (tacos y zapatillas).
  3. No ingresar con mascotas.
  4. No ingresar alimentos ni bebidas.
  5. No subir al faro con alimentos ni bebidas.

6. Solo se permitirá 9 personas, incluido el guía, en el mirador.

7. No arrojar basura al mar.

Las Medidas de Mitigación de Manejo (procedimientos específicos para el manejo del área afectada), como son:

- Monitoreo de indicadores de erosión visible (impactos físicos), cada 3 meses para aplicar la respectiva solución. Y cada mes durante la época de lluvias.
- Brindar educación ambiental al visitante, en el sentido de no botar basura en áreas que no están destinadas a ello. Asimismo para que no se perturbe la fauna, gritando innecesariamente o haciendo ruidos fuertes.
- Monitoreo de indicadores de impacto social, mediante reportes mensuales por parte de empleados sobre comportamiento no deseable en visitantes. Y calificación del público en hoja de sugerencias entregada a la salida.

Las Medidas de Prevención.- Estas medidas identifican los impactos negativos y mediante la realización de acciones subsidiarias evitan que ellos sucedan.

- Se ha dispuesto la colocación de una garita en la entrada, para que los empleados indiquen las prohibiciones y eviten que las personas las infrinjan.

- Otra medida adicional es la colocación de letreros dentro del lugar, recordando las reglas de comportamiento.
- Además se establece que todas las visitas al faro serán guiadas, lo que prevendrá accidentes.

### **3.4.3 Beneficios Económicos**

Para los ingresos reales se ha considerado una entrada de 74 personas adultas diarias y 32 niños; siendo este valor el 42% del cálculo de la capacidad de carga efectiva, en un escenario conservador.

Se ha proyectado que se alquilará el área para 6 fiestas infantiles al mes a 295.00 USD cada uno y 5 eventos para 200 personas por un valor de 1,550.00 USD.

En el área de restaurante se ha estimado que el 45% de los visitantes realizarán consumos en el mismo, a un promedio de 5.00 USD cada uno, esto en un escenario conservador.

Cabe anotar que se ha previsto un crecimiento del 5% anual en todos los ingresos del centro recreacional.

Para los ingresos reales nos basamos en los resultados obtenidos de las encuestas realizadas, además de los resultados de las capacidades de carga efectiva de cada sitio.

En las tablas que veremos a continuación, encontramos todas las variables y factores que se tomaron en cuenta para reflejar los ingresos del centro recreacional en los flujos anuales.

**Tabla # XXI: Variables Críticas**

Capac. Faro	116
Capac. Restaurante	252
Costo de Alimentos	50%
Costo Eventos	50%
Precio Adultos	1
Precio Niños	0.5
Precio Matine	295
Precio Eventos	1550

**Fuente: Elaboración Propia**

Para esto se ha tomado como base la capacidad de carga de El Faro (116 personas) y la del restaurante (252 personas). Así también se ha establecido que



50% será el porcentaje de utilidad tanto en alimentos (platos típicos), como en los eventos (matinés, matrimonios, etc.) en estos valores ya están incluidos los sueldos de la parte operativa.

El costo de las entradas será 1.00 USD para adultos y 0.50 USD para niños menores de 12 años. El precio de los eventos será de 1,550.00 USD y de las matinés 295.00 USD. Se laborará de martes a domingo, por lo que al año tendremos 317 días hábiles para el trabajo.

**Tabla # XXII: Factores para crear los escenarios**

<b>Factores</b>	<b>Pesimista</b>	<b>Conservador</b>	<b>Optimista</b>
Promedio de consumo	20	25	30
Consumo por persona	4	5	6
% de consumo de alimentos	40%	45%	60%
Ocupacion del Establecimiento	40%	42%	50%
Adultos	70%	70%	70%
Niños	30%	30%	30%
Total Personas	101	106	126
Adultos	71	74	88
Niños	30	32	38
# eventos x mes	5	6	7
# matinés x mes	6	7	8
<i>Crecimiento anual</i>	1.04	1.05	1.07

**Fuente: Elaboración Propia**

En el cuadro de los factores (Tabla # XXII) observamos 3 escenarios distintos (pesimista, conservador y optimista) en los cuales se ve reflejado el promedio de consumo para una familia compuesta de 5 personas y cuanto estarían dispuestos a gastar; esto en base a las encuestas realizadas previamente.

Así como también encontramos el porcentaje de consumo de alimentos, de ocupación, de ingreso de adultos y niños, en todos estos casos hemos tomado una estimación diaria. En los 3 casos se observa el número de eventos y matinés que se espera para el centro recreacional, estos valores estimados son mensuales.

**Tabla # XXIII: Ingresos por concepto y escenario**

<b>INGRESOS</b>			
<b>Concepto</b>	<b>Pesimista</b>	<b>Conservador</b>	<b>Optimista</b>
Entrada Establecimiento	\$27,161	\$28,519	\$33,951
Alimentos	\$51,126	\$75,490	\$143,791
Eventos	\$93,000	\$111,600	\$130,200
Matiné	\$21,240	\$24,780	\$28,320
<b>Total</b>	<b>\$192,526</b>	<b>\$240,389</b>	<b>\$336,262</b>

Fuente: Elaboración Propia

En la tabla de ingresos (Tabla # XXIII) nuevamente nos encontramos con 3 escenarios: pesimista, conservador y optimista, en la misma se reflejan los valores anuales que se obtendrían con la ejecución de esta propuesta de equipamiento.

En la tabla de ingresos (Tabla # XXIII) nuevamente nos encontramos con 3 escenarios: pesimista, conservador y optimista, en la misma se reflejan los valores anuales que se obtendrían con la ejecución de esta propuesta de equipamiento.

Para ello hemos tomado como base las entradas al establecimiento, la venta de alimentos preparados en restaurante, los eventos y matinés que se realizarían. Todos valores obtenidos luego de un análisis de las encuestas.

#### **3.4.3.1 Flujo de Caja de Rentabilidad con Préstamo Hipotecario**

Para este cuadro (ver Tabla # XXIV) se ha considerado realizar la inversión con un préstamo de 90,000.00 USD, pagadero a 10 años plazo al 9.50% de interés (79,436.00 USD de inversión proyectada más 10,564.00 USD necesarios para el inicio de la operación), el mismo es un reflejo de los ingresos que se han considerado, en los que se ha proyectado un incremento del 5% en los costos y un 5% en los ingresos anuales.

El buen manejo del centro recreacional nos trae como consecuencia que el mismo es viable, al realizar el cálculo del VAN nos arroja un resultado positivo de

Asimismo se observa el cálculo de la depreciación de los equipos y utensilios de cocina, los juegos infantiles, la escalera, el mirador y la obra civil considerada en 10 años; en tanto que los muebles, enseres de oficina, equipos de cómputo y caja serán en 5 años. Esto se repite en todos los posibles escenarios que veremos luego.

Esta depreciación implica que a partir de el año 5 se hará reinversión de 8,842.00 USD para cambiar todos aquellos ítems con depreciación a 5 años, por lo consiguiente a partir de ese momento empezara un nuevo flujo de depreciación. Como complemento se acondicionará un sendero que ya estaba previsto en la propuesta de equipamiento como atractivo extra, el valor de esta nueva inversión será de 5,000.00 USD; esto también se repite en los demás escenarios.

Además se aprecia que los gastos financieros van decreciendo con el transcurso de los años hasta llegar a un mínimo de 1,244.00 USD. Una observación muy importante es que a partir del año 1 ya se generan utilidades, y se nota su incremento anual hasta el año 5.

Tabla # XXIV: Flujo de caja de rentabilidad con Préstamo Hipotecario

	AÑO 0	AÑO 1	AÑO 2	AÑO 3	AÑO 4	AÑO 5	AÑO 6	AÑO 7	AÑO 8	AÑO 9	AÑO 10
INGRESOS		240,389	252,408	265,029	278,280	292,194	306,804	322,144	338,251	355,164	372,922
COSTO ALIMENTOS		37,745	39,632	41,614	43,695	45,880	48,173	50,582	53,111	55,767	58,555
COSTO EVENTOS		68,190	71,600	75,179	78,938	82,885	87,030	91,381	95,950	100,748	105,785
EGRESOS		87,555	91,933	96,529	101,356	106,424	111,745	117,332	123,199	129,359	135,826
DEPRECIACIÓN		7,857	7,857	7,857	7,857	7,857	8,018	8,018	8,018	8,018	8,018
AMORTIZACIÓN Activos Intangibles		150	150	150	150	150	150	150	150	150	150
GASTOS FINANCIEROS		8,550	8,001	7,399	6,740	6,019	5,229	4,364	3,416	2,379	1,244
UTILIDAD ANTES DE IMPUESTOS		30,341	33,236	36,300	39,544	42,980	46,459	50,317	54,407	58,743	63,344
PARTICIPACIÓN DE TRABAJADORES		4,551	4,985	5,445	5,932	6,447	6,969	7,548	8,161	8,812	9,502
UTILIDAD DESPUÉS DE PARTICIPACIÓN		25,790	28,250	30,855	33,612	36,533	39,490	42,770	46,246	49,932	53,842
IMPUESTO A LA RENTA (25%)		6,448	7,063	7,714	8,403	9,133	9,873	10,692	11,561	12,483	13,461
UTILIDAD DESPUÉS DE IMPUESTOS		19,343	21,188	23,141	25,209	27,400	29,618	32,077	34,684	37,449	40,382
DEPRECIACIÓN		7,857	7,857	7,857	7,857	7,857	8,018	8,018	8,018	8,018	8,018
AMORTIZACIÓN Activos Intangibles		150	150	150	150	150	150	150	150	150	150
AMORTIZACIÓN DE LA DEUDA		-5,784	-6,333	-6,935	-7,594	-8,315	-9,105	-9,970	-10,918	-11,955	-13,090
CAPITAL DE TRABAJO	10,564										
INVERSIÓN	79,436					-13,842					
VALOR RESIDUAL											
PRÉSTAMO	90,000										
Flujo de caja final	0	21,566	22,862	24,213	25,623	13,250	28,681	30,275	31,935	33,662	35,459

Fuente: Elaboración Propia

VAN	\$ 160,754
-----	------------

### **3.4.3.2 Flujo de caja de Rentabilidad de la Inversión**

Estos cuadros reflejan la importancia de tener un capital propio para el negocio puesto que gracias a ello nos evitamos solicitar un préstamo y los gastos financieros que este trae consigo, e inmediatamente aumentan las utilidades tanto para empleados como para los inversionistas.

Se considero 3 escenarios; conservador (ver Tabla # XXV), pesimista (ver Tabla # XXVI) y optimista (ver Tabla # XXVII), de los cuales se presentan los cuadros respectivos y su descripción, como veremos a continuación:

Tabla # XXV: Flujo de caja de rentabilidad de la Inversión (Escenario Conservador)

	AÑO 0	AÑO 1	AÑO 2	AÑO 3	AÑO 4	AÑO 5	AÑO 6	AÑO 7	AÑO 8	AÑO 9	AÑO 10
INGRESOS		240,389	252,408	265,029	278,280	292,194	306,804	322,144	338,251	355,164	372,922
COSTO ALIMENTOS		37,745	39,632	41,614	43,695	45,880	48,173	50,582	53,111	55,767	58,555
COSTO EVENTOS		68,190	71,600	75,179	78,938	82,885	87,030	91,381	95,950	100,748	105,785
EGRESOS		87,555	91,933	96,529	101,356	106,424	111,745	117,332	123,199	129,359	135,826
DEPRECIACIÓN		7,857	7,857	7,857	7,857	7,857	8,018	8,018	8,018	8,018	8,018
AMORTIZACIÓN Activos Intangibles		150	150	150	150	150	150	150	150	150	150
GASTOS FINANCIEROS											
UTILIDAD ANTES DE IMPUESTOS		38,891	41,236	43,699	46,284	48,998	51,688	54,681	57,823	61,123	64,587
PARTICIPACIÓN DE TRABAJADORES		5,834	6,185	6,555	6,943	7,350	7,753	8,202	8,673	9,168	9,688
UTILIDAD DESPUÉS DE PARTICIPACIÓN		33,058	35,051	37,144	39,341	41,649	43,935	46,479	49,150	51,954	54,899
IMPUESTO A LA RENTA (25%)		8,264	8,763	9,286	9,835	10,412	10,984	11,620	12,287	12,989	13,725
UTILIDAD DESPUÉS DE IMPUESTOS		24,793	26,288	27,858	29,506	31,236	32,951	34,859	36,862	38,966	41,174
DEPRECIACIÓN		7,857	7,857	7,857	7,857	7,857	8,018	8,018	8,018	8,018	8,018
AMORTIZACIÓN Activos Intangibles		150	150	150	150	150	150	150	150	150	150
AMORTIZACIÓN DE LA DEUDA											
CAPITAL DE TRABAJO	10,564										
INVERSIÓN	79,436					-13,842					
VALOR RESIDUAL PRÉSTAMO											
Flujo de caja final	-90,000	32,801	34,296	35,865	37,513	25,102	41,119	43,027	45,030	47,134	49,343

Fuente: Elaboración Propia

<b>VAN</b>	<b>\$ 63,440</b>
<b>TIR</b>	<b>38%</b>

**a) Escenario Conservador (Tabla # XXV)**

Al calcular el valor del VAN este nos arroja un resultado positivo de 63,440.00 USD lo cual nos demuestra que el proyecto "El Faro Vive" es viable, de la misma manera el cálculo del TIR nos da como resultado un 38%.

Realizando el análisis financiero correspondiente nos da como resultado que en un plazo de 3 años los inversionistas estarán recuperando la inversión. Asimismo se ha considerado la reinversión en el año 5 por un valor de 13,842.00 USD, un aumento anual en los costos del 5% y en los ingresos del 5%.



Tabla # XXVI: Flujo de caja de Rentabilidad de la Inversión (Escenario Pesimista)

	AÑO 0	AÑO 1	AÑO 2	AÑO 3	AÑO 4	AÑO 5	AÑO 6	AÑO 7	AÑO 8	AÑO 9	AÑO 10
INGRESOS		192,526	200,227	208,236	216,566	225,229	234,238	243,607	253,352	263,486	274,025
COSTO ALIMENTOS		25,563	26,330	27,120	27,933	28,771	29,634	30,523	31,439	32,382	33,354
COSTO EVENTOS		57,120	58,834	60,599	62,417	64,289	66,218	68,204	70,250	72,358	74,529
EGRESOS		87,555	90,182	92,887	95,674	98,644	101,600	104,645	107,782	111,012	114,339
DEPRECIACIÓN		7,857	7,857	7,857	7,857	7,857	8,018	8,018	8,018	8,018	8,018
AMORTIZACIÓN Activos Intangibles		150	150	150	150	150	150	150	150	150	150
GASTOS FINANCIEROS											
UTILIDAD ANTES DE IMPUESTOS		14,281	16,875	19,624	22,535	25,517	28,617	32,066	35,712	39,565	43,635
PARTICIPACIÓN DE TRABAJADORES		2,142	2,531	2,944	3,380	3,828	4,293	4,810	5,357	5,935	6,545
UTILIDAD DESPUÉS DE PARTICIPACIÓN		12,139	14,344	16,680	19,155	21,689	24,325	27,256	30,355	33,630	37,090
IMPUESTO A LA RENTA (25%)		3,035	3,586	4,170	4,789	5,422	6,081	6,814	7,589	8,408	9,272
UTILIDAD DESPUÉS DE IMPUESTOS		9,104	10,758	12,510	14,366	16,267	18,243	20,442	22,767	25,223	27,817
DEPRECIACIÓN		7,857	7,857	7,857	7,857	7,857	8,018	8,018	8,018	8,018	8,018
AMORTIZACIÓN Activos Intangibles		150	150	150	150	150	150	150	150	150	150
AMORTIZACIÓN DE LA DEUDA											
CAPITAL DE TRABAJO	10,564										
INVERSIÓN	79,436					-13,842					
VALOR RESIDUAL											
PRÉSTAMO											
Flujo de caja final	-90,000	17,112	18,765	20,518	22,373	10,433	26,412	28,610	30,935	33,391	35,986

Fuente: Elaboración Propia

VAN	\$ 454
TIR	20%

**b) Escenario Pesimista (Tabla # XXVI)**

Al calcular el valor del VAN este nos arroja un resultado positivo de 454.00 USD lo cual nos demuestra que el proyecto "El Faro Vive" es completamente viable incluso en un escenario pesimista como este, de la misma manera el cálculo del TIR nos da como resultado un 20% lo que refuerza la realización del proyecto.

Realizado el análisis financiero correspondiente, tenemos que en un plazo de 4 años los inversionistas estarán recuperando la inversión.

Tabla # XXVII: Flujo de caja de Rentabilidad de la Inversión (Escenario Optimista)

	AÑO 0	AÑO 1	AÑO 2	AÑO 3	AÑO 4	AÑO 5	AÑO 6	AÑO 7	AÑO 8	AÑO 9	AÑO 10
INGRESOS		336,262	359,800	384,986	411,935	440,771	471,625	504,638	539,963	577,761	618,204
EGRESOS		100,688	103,709	106,820	110,025	113,425	116,825	120,327	123,934	127,649	131,475
COSTO ALIMENTOS		71,896	76,928	82,313	88,075	94,240	100,837	107,896	115,449	123,530	132,177
COSTO EVENTOS		79,260	84,808	90,745	97,097	103,894	111,166	118,948	127,274	136,183	145,716
DEPRECIACIÓN		7,857	7,857	7,857	7,857	7,857	8,018	8,018	8,018	8,018	8,018
Amortizacion Activos nominales		150	150	150	150	150	150	150	150	150	150
GASTOS FINANCIEROS											
UTILIDAD ANTES DE IMPUESTOS		76,411	86,347	97,101	108,731	121,204	134,628	149,300	165,138	182,230	200,667
PARTICIPACIÓN DE TRABAJADORES		11,462	12,952	14,565	16,310	18,181	20,194	22,395	24,771	27,335	30,100
UTILIDAD DESPUÉS DE PARTICIPACIÓN		64,949	73,395	82,536	92,421	103,023	114,434	126,905	140,368	154,896	170,567
IMPUESTO A LA RENTA (25%)		16,237	18,349	20,634	23,105	25,756	28,608	31,726	35,092	38,724	42,642
UTILIDAD DESPUÉS DE IMPUESTOS		48,712	55,047	61,902	69,316	77,267	85,825	95,178	105,276	116,172	127,925
DEPRECIACIÓN		7,857	7,857	7,857	7,857	7,857	8,018	8,018	8,018	8,018	8,018
Amortizacion Activos nominales		150	150	150	150	150	150	150	150	150	150
AMORTIZACIÓN DE LA DEUDA											
CAPITAL DE TRABAJO	10,564										
INVERSIÓN	79,436					-13,842					
VALOR RESIDUAL											
PRÉSTAMO											
Flujo de caja final	-90,000	56,719	63,054	69,909	77,323	71,133	93,993	103,347	113,444	124,340	136,093

VAN	\$ 240,168
TIR	72%

Fuente: Elaboración Propia

**c) Escenario Optimista (Tabla # XVII)**

En este cuadro encontramos un aumento significativo que se produce en la inversión al incluir de manera optimista 7 eventos y 8 matinés al mes. Asimismo las utilidades tanto para los trabajadores como para los inversionistas se ven incrementadas de manera significativa, lo mismo que el VAN y el TIR.

Para la recuperación de la inversión solo nos tomaría año y medio. Seguimos trabajando con el mismo margen de depreciación, la reinversión, y la habilitación del sendero hacia el proyecto como un atractivo extra.

Cabe indicar que este escenario optimista puede ser real por la buena acogida del público al atractivo turístico, sumada a la publicidad y la calidad de servicio que se brindaría en el lugar. Todo depende del valor agregado que se le pueda dar a este proyecto.

## CONCLUSIONES

La Propuesta de Equipamiento Turístico para el Faro de Punta Blanca de Jaramijó y su Operatividad, busca apoyar el desarrollo turístico del cantón, diversificando las actividades recreacionales y culturales, provocando que se incrementen las visitas, específicamente al área del faro de Punta Blanca de Jaramijó.

En el transcurso de la investigación para la realización de esta propuesta se llegó a las siguientes conclusiones:

1. A pesar de que Jaramijó posee atractivos naturales, históricos y arqueológicos, servicios básicos y facilidad de acceso, el flujo y la actividad turística es mínima, debido a la falta de planta turística.
2. La principal actividad económica del cantón es la pesca, por lo que la población desconoce las ventajas socioculturales y económicas que el turismo puede brindar.

3. El Municipio de Jaramijó está interesado en mejorar la infraestructura del cantón y actualmente está desarrollando un Plan de Desarrollo Turístico, por lo que se muestran abiertos hacia propuestas de este tipo.
4. Como resultado de las encuestas realizadas a la población, a los visitantes actuales y potenciales de Jaramijó, se demuestra que actualmente existe demanda de restaurantes y lugares de esparcimiento.
5. En base al estudio de impacto ambiental realizado para determinar los impactos provocados por las acciones del proyecto sobre los factores del medio, se evidencio que los resultados favorables son mayores.
6. De acuerdo al análisis financiero, la propuesta es económicamente viable, conveniente y sostenible.

## RECOMENDACIONES

La Propuesta del Equipamiento Turístico para el Faro de Punta Blanca de Jaramijó y su Operatividad, busca principalmente el desarrollo turístico de este cantón, poseedor de recursos naturales, históricos y arqueológicos.

Para lo cual se ha elaborado un estudio general del área, el perfil de sus visitantes, el estudio de impacto ambiental del mismo y el análisis financiero de la propuesta.

En base a esto y para el desenvolvimiento adecuado del mismo, se han realizado las siguientes recomendaciones:

1. Que el proyecto sea desarrollado en conjunto con las entidades involucradas, que son el Municipio de Jaramijó y el Instituto Oceanográfico de la Armada.
2. Realizar estudios extensivos en Punta Blanca de Jaramijó, para controlar la erosión y detener la pérdida de suelo.

3. Solicitar al Instituto Oceanográfico de la Armada equipos para exposición en el sitio.
4. Que el Municipio mejore las vías de acceso a Punta Blanca de Jaramijó.
5. Que se trabaje en conjunto con las instituciones educativas del cantón y de la provincia para organizar talleres y actividades culturales, que incrementarán los conocimientos de alumnos y docentes.
6. Que el Programa de Manejo de Recursos Costeros y el Municipio de Jaramijó realicen cursos de inducción al turismo para la población, donde puedan informarse de la importancia de esta actividad.
7. Que el contenido de la información en los carteles para la autoguianza sea seleccionado y redactado por personas capacitadas en cada tema (turismo, historia, geografía, etc.).



# ANEXOS

**Anexo 1: Mapa político de la provincia de Manabí**

Fuente: [http://ecuador\\_mapas/m\\_ecuador.htm](http://ecuador_mapas/m_ecuador.htm)

**Anexo 2: Imágenes de restos arqueológicos hallados en Jaramijó**

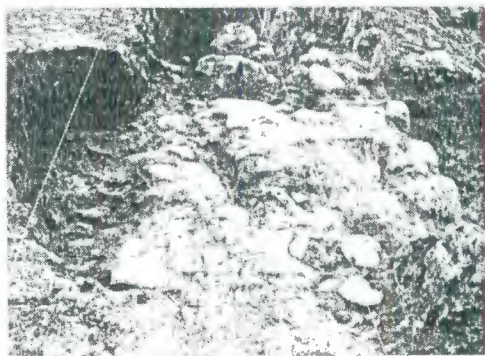

Rampa de acceso de la excavación A-B de piedras planas grandes.

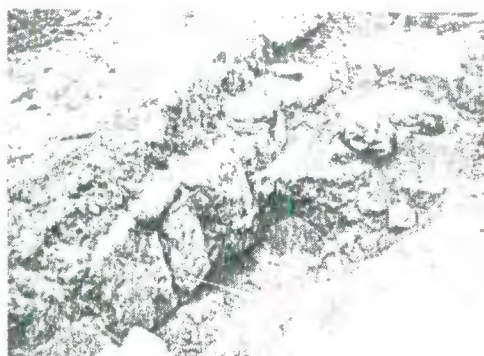

Basamento complejo en la pared A-B, cercano a la rampa frontal.

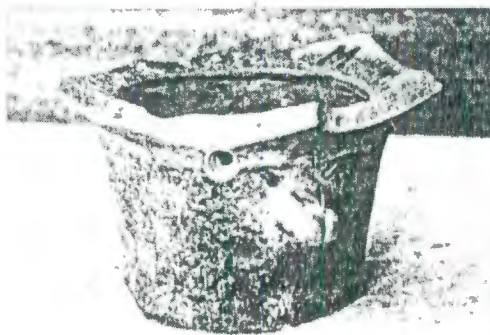

Fragmento de cerámica Mantena



Ofrenda de dos platos mantena

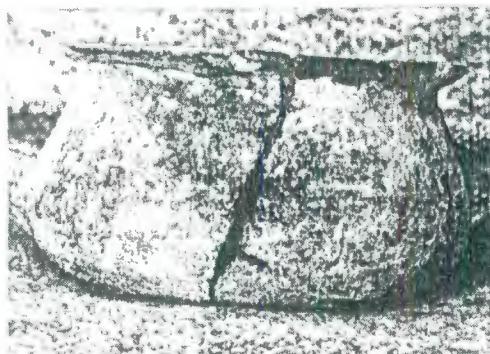

Vasija de la cultura Bahía



Fragmento de cerámica mantena

**Fuente: Schàvelzon, Daniel. Informe preliminar "Excavaciones arqueológicas en Jaramijó" Banco Central del Ecuador, 1976**

### Anexo 3: Imágenes de restos arqueológicos hallados en Jaramijó



Escalera frontal del montículo luego de ser excavada

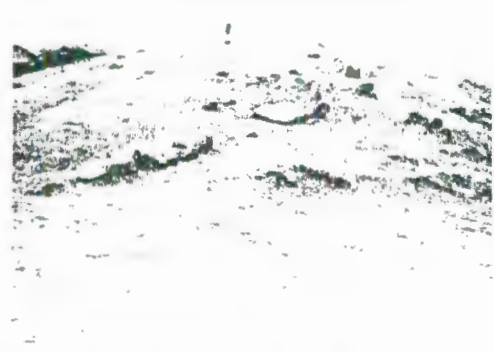

Dos sectores destruidos del montículo, donde se ven los pozos de saqueo y los restos de paredes destruidas.

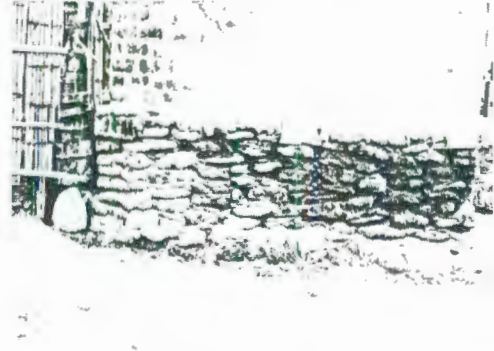

Fragmentos de muros destruidos y piedras provenientes de las estructuras del montículo usadas en las casas actuales.

**Fuente: Schàvelzon, Daniel. Informe preliminar "Excavaciones arqueológicas en Jaramijó" Banco Central del Ecuador, 1976**

#### Anexo 4: Población económicamente activa de Jaramijó detallada por edades

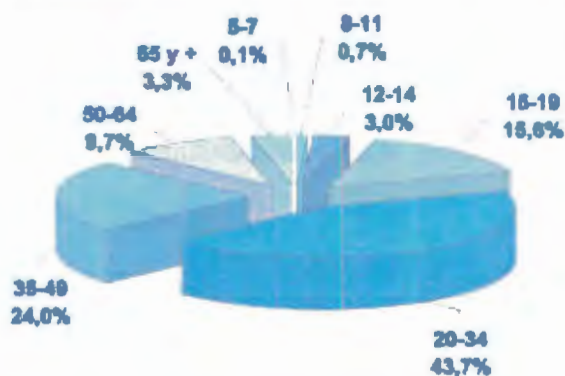

Fuente: Censo realizado por el INEC, año 2001

#### Anexo 5: Población económicamente activa e inactiva de Jaramijó

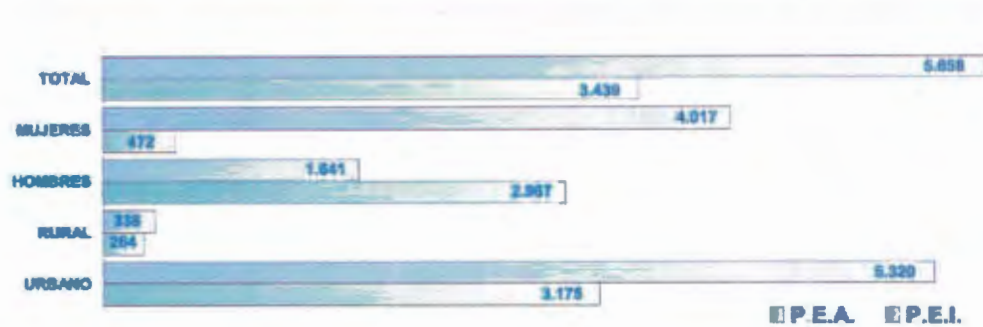

Fuente: Censo realizado por el INEC, año 2001

<b>Anexo 6: Inventario de atractivos turísticos N° 1</b>		
<b>1. Datos generales</b>		
Nombre del Atractivo:	Astillero de Jaramijó	
Categoría:	Manifestación cultural	
Tipo:	Etnografía	
Subtipo:	Artesanía	
		
<b>2. Ubicación</b>		
Provincia:	Manabí	
Cantón:	Jaramijó	
Localidad:	Astillero de Jaramijó	
Calle:	Malecón	
Transversal:	a la concha acústica	
<b>3. Centros urbanos cercanos al atractivo</b>		
Nombre del poblado:	Manta	Distancia (km.): 12 km.
Nombre del poblado:	Portoviejo	Distancia (km.): 48 km.

#### 4. Características físicas del atractivo

Altura: (m.s.n.m.) 15

Temperatura (°C) 25-29

Precipitación Pluviométrica (cm<sup>3</sup>): 250-500 m

- a) Procedencia: la materia prima proviene de Esmeraldas y Pedro Pablo Gómez
  - b) Lugar: vía al malecón.
  - c) Calidad del material: Madera de guayacán, de amarillo y de alcanfor para amarres y cuadernas.
  - d) Personas que laboran: estos trabajan constantemente, los maestros son personas con experiencia ya que han venido laborando en estos astilleros desde hace mucho tiempo atrás.
  - e) Materiales utilizados: moto sierra, tanque, prensas manuales y estacionarias, madera, plantillas, tarrajas, masilla, winche, taladro, azuela, motor.
- Usos (simbolismo):** Tradición de construcción de barcos de madera.

#### 5. Estado de conservación del atractivo

Conservado

**Causas:** Es una tradición de los pobladores que no ha tenido cambio alguno.

#### 6. Estado de conservación del entorno

No alterado y en proceso de deterioro.

**Causas:** Falta una mayor organización en el lugar en que laboran.

<b>7. Infraestructura vial y de acceso</b>	
De tipo terrestre, asfaltado y en estado regular.	
<b>Transporte:</b> Bus, automóvil, 4x4, barco y bote. Todos de frecuencia diaria.	
<b>Temporalidad de acceso:</b> 365 días al año.	
<b>8. Facilidades turísticas</b>	
3 sitios brindan servicio de alimentación, 2 son de tercera y 1 de cuarta.	
<b>9. Infraestructura básica</b>	
Agua potable; energía eléctrica por sistema interconectado; alcantarillado por red pública.	
<b>10. Asociación con otros atractivos</b>	
Playa de Jaramijó	30 m.
Punta blanca de Jaramijó	2,5 km.
<b>11. Difusión del atractivo</b>	
A nivel provincial.	





<b>Anexo 7: Inventario de atractivos turísticos N° 2</b>		
<b>1. Datos generales</b>		
Nombre del Atractivo:	Playa de Jaramijó	
Categoría:	Sitios naturales	
Tipo:	Costas o litorales	
Subtipo:	Playa	
		
<b>2. Ubicación</b>		
Provincia:	Manabí	
Cantón:	Jaramijó	
Localidad:	Playa de Jaramijó	
Calle:	Malecón	
<b>3. Centros urbanos cercanos al atractivo</b>		
Nombre del poblado:	Manta	Distancia (km.): 12 km.
Nombre del poblado:	Portoviejo	Distancia (km.): 48 km.

#### 4. Características físicas del atractivo

Altura: (m.s.n.m.) 15                      Temperatura (°C) 25-29

Precipitación Pluviométrica (cm<sup>3</sup>): 250-500 m

- a) Longitud: 5.5 km.
- b) Calidad del agua: El agua es de color azul claro, son pacificas, se puede bucear y hacer competencias de regatas.
- c) Flora y Fauna: Gaviotas y gallinazos.
- d) Descripción del paisaje: Existe una elevación montañosa, la cual queda a un costado de la playa, al Norte existe una playa de arena, aguas calmadas y piscinas rocosas, toda su longitud está cubierta de arena, siendo el sector Norte el más pedregoso, el agua es de color verde claro.

**Usos (simbolismo):** Jaramijó cuenta con 5,5 km. de playa que son transitables cuando hay bajamar. Cuando esta baja la marea y la Luna es llena se pueden realizar fogatas en las playas.

#### 5. Estado de conservación del atractivo

Medianamente conservado.

**Causas:** El lugar no recibe un mantenimiento adecuado.

#### 6. Estado de conservación del entorno

Conservado

**Causas:** No hay crecimiento alguno de la zona.

<b>7. Infraestructura vial y de acceso</b>	
De tipo terrestre, asfaltado y en buen estado.	
<b>Transporte:</b> Bus, automóvil, 4x4, barco y bote. Todos de frecuencia diaria.	
<b>Temporalidad de acceso:</b> 365 días al año.	
<b>8. Facilidades turísticas</b>	
7 sitios brindan servicio de alimentación, 4 son de segunda, 2 son de tercera y 1 de cuarta.	
<b>9. Infraestructura básica</b>	
Agua potable; alcantarillado por red pública.	
<b>10. Asociación con otros atractivos</b>	
Playa de Balsamaragua	300 m.
Playa la Salina	500 m.
Playa Punta blanca de Jaramijó	600 m.
<b>11. Difusión del atractivo</b>	
A nivel local.	

**Anexo 8: Inventario de atractivos turísticos N° 3**

**1. Datos generales**

Nombre del Atractivo: Pozo de aguas sulfurosas

Categoría: Sitios naturales

Tipo: Aguas subterráneas

Subtipo: Aguas sulfurosas



**2. Ubicación**

Provincia: Manabí

Cantón: Jaramijó

Localidad: Punta Blanca de Jaramijó

Calle: Carretera Manta-Jaramijó, en el km. 5 a mano izq. de Jaramijó, a 6.5 km. de Manta

**3. Centros urbanos cercanos al atractivo**

Nombre del poblado: Manta                      Distancia (km.): 12 km.

Nombre del poblado: Portoviejo                      Distancia (km.): 48 km.

#### 4. Características físicas del atractivo

Altura: (m.s.n.m.) 50                      Temperatura (°C) 25-30

Precipitación Pluviométrica (cm<sup>3</sup>): 250-500 m

- a) Origen: Se dice que el pozo se originó luego de una perforación para buscar yacimientos de petróleo. La compañía que hizo dichos trabajos se retiró, pero dejó los tubos enterrados, lo que permite que el agua llegue a la superficie y se almacene en una piscina que últimamente fue remodelada por el gobierno municipal de Jaramijó.
- b) Calidad del agua: El color es oscuro, el agua emerge por presión hidrostática y esta rodeada de ladrillos en la parte media de la quebrada, con modificaciones de muro de escolleras y escalinatas cuya cabecera esta en las colinas que rodean el pozo.
- c) Propiedad de las aguas: Son azufradas, los habitantes aseguran que tienen propiedades curativas y hasta allí llegan muchas personas.
- d) Descripción del paisaje: Se encuentra dentro de las playas de Punta Blanca, con una altura de 50 m.s.n.m., además se encuentra rodeada de colinas pequeñas. Este atractivo es más concurrido los fines de semana y días feriados.

**Usos (simbolismo):** En el año 1992 llegó una compañía brasilera en busca de petróleo e hicieron las respectivas excavaciones. No encontraron más que aguas azufradas y desde entonces quedo abierto este pozo.

<b>5. Estado de conservación del atractivo</b>	
Alterado.	
<b>Causas:</b> Remodelación de la piscina con escolleras y escalinatas.	
<b>6. Estado de conservación del entorno</b>	
No alterado.	
<b>Causas:</b> La carretera no es buena y no hay mejoramiento de sus alrededores.	
<b>7. Infraestructura vial y de acceso</b>	
De tipo terrestre, lastrado y en estado regular.	
<b>Transporte:</b> bus, automóvil, 4x4. Todos de frecuencia diaria.	
<b>Temporalidad de acceso:</b> 365 días al año.	
<b>8. Facilidades turísticas</b>	
3 sitios brindan servicio de alimentación, 2 son de tercera y 1 de cuarta.	
<b>9. Infraestructura básica</b>	
Agua potable; energía eléctrica por sistema interconectado; alcantarillado por pozo séptico.	
<b>10. Asociación con otros atractivos:</b>	
Playa de Jaramijó	25 km.
Astillero de Jaramijó	1,5 km.
Playa Punta blanca de Jaramijó	100 m.
<b>11. Difusión del atractivo</b>	
A nivel provincial.	

**Anexo 9: Inventario de atractivos turísticos N° 4**

**1. Datos generales**

Nombre del Atractivo: Playa Punta Blanca de Jaramijó

Categoría: Sitios naturales

Tipo: Costas o litorales

Subtipo: Playas



**2. Ubicación**

Provincia: Manabí

Cantón: Jaramijó

**3. Centros urbanos cercanos al atractivo**

Nombre del poblado: Manta                      Distancia (km.): 4.1 km.

Nombre del poblado: Portoviejo              Distancia (km.): 48 km.

#### 4. Características físicas del atractivo

Altura: (m.s.n.m.) 150                      Temperatura (°C) 24

Precipitación Pluviométrica (cm<sup>3</sup>): 250-500 m

- a) Dimensiones: 150 a 200 metros de longitud. Todo el sector está cubierto de arena, siendo el sector Norte más pedregoso.
- b) Calidad del agua: Color verde claro, temperatura media, turbiedad física en la orilla. Resaca media.
- c) Flora y fauna: Gaviotas y gallinazos.
- d) Descripción del paisaje: Atractivo turístico que ofrece posibilidades de descanso, su playa de arena dura, aguas calmadas y piscinas rocosas. Toda su longitud esta cubierta de arena, siendo al sector Norte más pedregoso. Los puntos más altos al Norte y al Sur de la playa sirven para observar el paisaje marítimo, hacia el Sureste se puede divisar una zona de acantilado con matriz filológica expuesta y cobertura vegetal parcial. Su orilla dominada por roca suelta y planchada de piedra por la cual se caracteriza la playa.
- e) Calidad de la arena: fina, con manchas negras hacia la parte de atrás, hacia la orilla predomina la gravilla.

**Usos (simbolismo):** recreación, buceo (snorkel) y pesca.

#### 5. Estado de conservación del atractivo

Alterado.

**Causas: (no indicadas)**



<b>6. Estado de conservación del entorno</b>	
Alterado.	
<b>Causas: (no indicadas)</b>	
<b>7. Infraestructura vial y de acceso</b>	
<p>Varias vías de tipo terrestre: asfaltado, lastrado, empedrado y senderos en estado regular. Y también por vía marítima.</p> <p><b>Transporte:</b> Bus, automóvil, 4x4, bote y canoa. Todos de frecuencia diaria.</p> <p><b>Temporalidad de acceso:</b> 365 días al año.</p>	
<b>8. Facilidades turísticas</b>	
3 sitios brindan servicio de alimentación, 2 son de tercera y 1 de cuarta.	
<b>9. Infraestructura básica</b>	
Agua potable; energía eléctrica por sistema interconectado; alcantarillado por pozo ciego y pozo séptico.	
<b>10. Asociación con otros atractivos</b>	
Playa de Crucita	20 km.
La Boca	no indica
Balneario el Baden	25 km.
<b>11. Difusión del atractivo</b>	
A nivel local.	

**Anexo 10: Inventario de atractivos turísticos N° 5**

**1. Datos generales**

Nombre del Atractivo: Fiestas de San Pedro y San Pablo en Jaramijó

Categoría: Manifestaciones culturales

Tipo: Etnografía

Subtipo: Manifestaciones religiosas, tradiciones y creencias populares



**2. Ubicación**

Provincia: Manabí

Cantón: Jaramijó

**3. Centros urbanos cercanos al atractivo**

Nombre del poblado: Manta                      Distancia (km.): 12 km.

Nombre del poblado: Portoviejo              Distancia (km.): 48 km.

<b>4. Características físicas del atractivo</b>	
Altura: (m.s.n.m.) 5	Temperatura (°C) 27-32
<p>a) Motivación: Día de San Pedro y San Pablo.</p> <p>b) Periodicidad: 16-24 de agosto.</p> <p>c) Lugar de realización: Todo Jaramijó - Concha acústica.</p> <p>d) Descripción de programas: Cada año salen 10 presidentes que son: Romo y Roma, Pedro, Pablo, Jaramijó, Manta, Blanca, Blanco, Negro y Negra. Los presidentes ofrecen banquetes en las recepciones y baile público en la primera salida. Asisten a misa en honor a los apóstoles y cumplen con la manda ofrecida.</p> <p><b>Usos (simbolismo):</b> (no indicadas)</p>	
<b>5. Estado de conservación del atractivo</b>	
<p>Conservado.</p> <p><b>Causas:</b> Se mantienen las costumbres año tras año.</p>	
<b>6. Estado de conservación del entorno: alterado.</b>	
<b>Causas:</b> Crecimiento urbano.	
<b>7. Infraestructura vial y de acceso</b>	
<p>Varias vías de tipo terrestre: asfaltado en estado regular. Y también por vía marítima.</p> <p><b>Transporte:</b> Bus, automóvil, 4x4, barco, bote y canoa. De frecuencia diaria.</p> <p><b>Temporalidad de acceso:</b> 9 días al año (del 16 al 24 de agosto)</p>	

<b>8. Facilidades turísticas</b>	
3 sitios brindan servicio de alimentación, 2 son de tercera y 1 de cuarta.	
<b>9. Infraestructura básica</b>	
Agua potable; energía eléctrica por sistema interconectado; alcantarillado por red pública.	
<b>10. Asociación con otros atractivos</b>	
Pozos Azufrados	2.5 km.
Astillero de Jaramijó	no indica
Playa el Murciélago	14 km.
<b>11. Difusión del atractivo</b>	
A nivel local y provincial.	

**Fuente: Inventario de Atractivos Turísticos; Oficina de Información Turística Manta, Ministerio de Turismo, año 2005.**

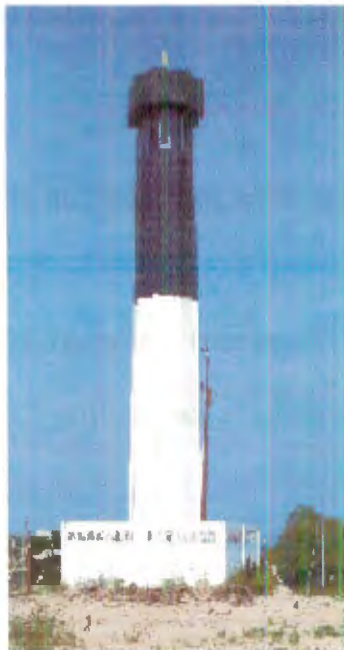
**Anexo 11: Descripción del faro de Punta Blanca de Jaramijó**

**Fuente: Elaboración propia. Febrero, 2007**

**INSTITUTO OCEANOGRÁFICO DE ARMADA DEL ECUADOR****Descripción del Faro**

- Ubicado en La Punta de Jaramijó.
- Estructura de hormigón hexagonal de 16 m. de alto pintado de blanco y negro.
- Linterna eléctrica MI-300 color blanco.
- Un destellador OMNIBUS II con 6 lámparas de 12V - 2.03Amp.
- Dos paneles solares MSX-30 SOLAREX.
- Una batería de 12V - 105Amp.

<b>Características Lumínicas</b>
<ul style="list-style-type: none"> <li>• Altura focal        16 m.</li> <li>• Altura sobre MLWS    46 m. (mean low water springs = nivel medio de las mareas bajas de sicigia<sup>13</sup>).</li> <li>• Alcance geográfico de    18.76 millas. (por la curvatura de la tierra)</li> <li>• Alcance nominal de        8.9 millas. (por el alcance de la luz)</li> <li>• Potencia de 862 candelas.</li> </ul>
<b>Equipo de Monitoreo</b>
<ul style="list-style-type: none"> <li>• Módulo NAV LINK RMC-1</li> <li>• Panel solar MSX-50</li> <li>• Antena omnidireccional</li> <li>• Una batería de 12 V. 115 Amp.</li> </ul>
<b>Año (construcción y mantenimiento)</b>
<ul style="list-style-type: none"> <li>• 70, 75, 80, 85, 95</li> </ul>
<b>Posición</b>
<ul style="list-style-type: none"> <li>• 00° 55.5' Lat. / 80° 39.9' Long.</li> </ul>
<b>Número de orden</b>
<ul style="list-style-type: none"> <li>• Nac. 1042            Int. G.3076</li> </ul>
<b>Observaciones y datos complementarios (cartas náuticas afectadas)</b>
<ul style="list-style-type: none"> <li>• O. A. 2 – 10 – 103 – 104 – 1043 (Ecuador)</li> </ul>

<sup>13</sup> Conjunción u oposición de la luna con el sol.

## Anexo 13: Mapa de la zona central costera de Manabí

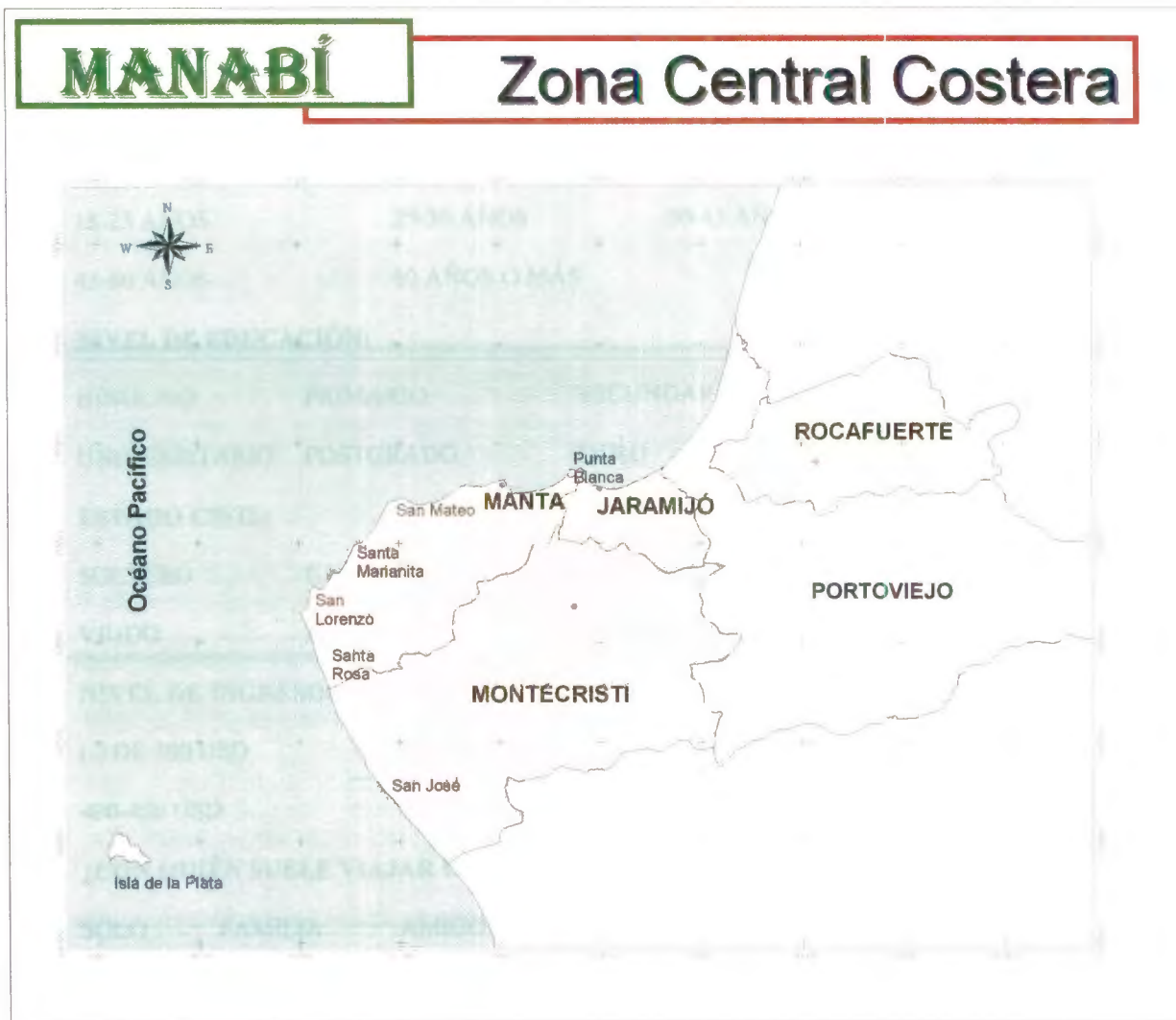

Fuente: [http://ecuador\\_mapas/m\\_ecuador\\_manabi.htm](http://ecuador_mapas/m_ecuador_manabi.htm)

## ANEXO 14



## ESCUELA SUPERIOR POLITÉCNICA DEL LITORAL

FACULTAD DE INGENIERÍA MARÍTIMA Y CIENCIAS DEL MAR

**La presente encuesta tiene por objeto conocer la percepción que tienen los visitantes y habitantes de Manta acerca de la propuesta de equipamiento turístico de Punta Blanca de Jaramijó, agradecemos el tiempo que nos dedica para contestar esta encuesta.**

**1. SEXO:**

MASCULINO FEMENINO

**2. EDAD:**

18-25 AÑOS 25-30 AÑOS 30-45 AÑOS  
45-60 AÑOS 60 AÑOS O MÁS

**3. NIVEL DE EDUCACIÓN:**

NINGUNO PRIMARIO SECUNDARIO  
UNIVERSITARIO POSTGRADO OTRO

**4. ESTADO CIVIL:**

SOLTERO CASADO DIVORCIADO  
VIUDO SEPARADO UNION LIBRE

**5. NIVEL DE INGRESOS MENSUALES**

(-) DE 300 USD 301-350 USD 351-400 USD  
400-450 USD 450-500 USD (+) DE 500 USD

**6. ¿CON QUIÉN SUELE VIAJAR UD.?:**

SOLO FAMILIA AMIGOS PAREJA VIAJE ORGANIZADO

¿CON CUÁNTAS PERSONAS?

**7. PROCEDENCIA****8. MEDIO DE TRANSPORTE UTILIZADO**

CARRO PARTICULAR TRANSPORTE PÚBLICO TERRESTRE  
TRANSPORTE ORGANIZADO VÍA AÉREA OTRO, ¿CUÁL?

**9. TIEMPO DE ESTADÍA**

1 DÍA VA A PERMANECER UNA NOCHE  
2 A 3 NOCHES MÁS DE 3 NOCHES



**10. HOSPEDAJE (SI VA A PERMANECER EN MANTA)**

CASA DE AMIGOS

CASA DE FAMILIARES

HOTEL

OTRO (CUAL?)

**11. PROMEDIO DE GASTO DIARIO POR PERSONA; DURANTE SU VISITA**

MENOS de 15 USD

16 a 30 USD

31 a 50 USD

MÁS DE 51 USD

**12. ¿CONOCE UD. NOMBRES DE CERROS CIRCUNDANTES?**

SI

NO

**13. ¿DESEARÍA APRENDER MÁS AL RESPECTO?**

SI

NO

¿POR QUÉ?

**14. ¿CONOCE UD. JARAMIJÓ?**

SI

NO

**15. SITIOS QUE HA VISITADO EN JARAMIJÓ**

PLAYA PUNTA BLANCA DE JARAMIJÓ

FARO DE PUNTA BLANCA

PLAYA DE JARAMIJÓ (FONDEADERO)

POZO DE AGUAS AZUFRADAS

**16. DE LAS SIGUIENTES PROPUESTAS (DE IMPLEMENTACION TURISTICA), ¿CUÁL LE PARECE MÁS INTERESANTE?**

SENDEROS TURÍSTICOS HACIA EL FARO DE JARAMIJÓ

MIRADOR TURÍSTICO EN EL FARO DE JARAMIJÓ

MEJORAMIENTO DEL POZO DE AGUAS AZUFRADAS

DEPORTES ACUÁTICOS EN LAS PLAYAS DEL ÁREA

ENCUESTA REALIZ. POR: \_\_\_\_\_ FECHA: \_\_\_\_\_ LUGAR: \_\_\_\_\_

## ANEXO 15



## ESCUELA SUPERIOR POLITÉCNICA DEL LITORAL

FACULTAD DE INGENIERÍA MARÍTIMA Y CIENCIAS DEL MAR

**La presente encuesta tiene por objeto conocer la percepción que tienen los visitantes y habitantes de Jaramijó acerca de la propuesta de equipamiento turístico de Punta Blanca, agradecemos el tiempo que nos dedica para contestar esta encuesta.**

**1. SEXO:**

MASCULINO                      FEMENINO

**2. EDAD:**

18-25 AÑOS                      25-30 AÑOS                      30-45 AÑOS  
45-60 AÑOS                      60 AÑOS O MÁS

**3. NIVEL DE EDUCACIÓN:**

NINGUNO                      PRIMARIO                      SECUNDARIO  
UNIVERSITARIO                      POSTGRADO                      OTRO

**4. ESTADO CIVIL:**

SOLTERO                      CASADO                      DIVORCIADO  
VIUDO                      SEPARADO                      UNION LIBRE

**5. NIVEL DE INGRESOS MENSUALES**

(-) DE 300 USD                      301-350 USD                      351-400 USD  
400-450 USD                      450-500 USD                      (+) DE 500 USD

**6. ¿CON QUIÉN SUELE VIAJAR UD.?:**

SOLO                      FAMILIA                      AMIGOS                      PAREJA                      VIAJE ORGANIZADO

¿CON CUÁNTAS PERSONAS?

**7. PROCEDENCIA****8. MEDIO DE TRANSPORTE UTILIZADO**

CARRO PARTICULAR                      TRANSPORTE PÚBLICO TERRESTRE  
TRANSPORTE ORGANIZADO                      VÍA AÉREA                      OTRO, ¿CUÁL?

**9. TIEMPO DE ESTADÍA**

1 DÍA                      VA A PERMANECER UNA NOCHE  
2 A 3 NOCHES                      MÁS DE 3 NOCHES

**10. HOSPEDAJE (SI VA A PERMANECER EN JARAMIJÓ)**

CASA DE AMIGOS                      CASA DE FAMILIARES  
HOTEL                                      OTRO (¿CUAL?)

**11. PROMEDIO DE GASTO DIARIO POR PERSONA; DURANTE SU VISITA**

MENOS de 15 USD                      16 a 30 USD                      31 a 50 USD                      MÁS DE 51 USD

**12. CALIDAD DE LOS ALIMENTOS CONSUMIDOS**

(CALIFIQUELOS DE 1 A 3, DONDE 3 ES MUY SATISFECHO Y 1 INSATISFECHO.

IGUALMENTE CALIFIQUE EL NIVEL DE PRECIOS DONDE DN ES DEBAJO DE LO NORMAL;  
N ES NORMAL Y EN ENCIMA DE LO NORMAL).

ACTIVIDAD				PRECIO		
	1	2	3	DN	N	EN
Alimentos consumidos						

**13. ¿QUÉ MOTIVA SU VISITA?**

PASEO Y RECREACIÓN                      VISITAR A FAMILIARES                      ENTORNO NATURAL

**14. ¿CONOCE UD. NOMBRES DE CERROS CIRCUNDANTES?**

SI                      NO

**15. ¿DESEARÍA APRENDER MÁS AL RESPECTO?**

SI                      NO                      ¿POR QUÉ?

**16. SITIOS QUE HA VISITADO EN JARAMIJÓ**

PLAYA PUNTA BLANCA DE JARAMIJÓ                      FARO DE PUNTA BLANCA  
PLAYA DE JARAMIJÓ (FONDEADERO)                      POZO DE AGUAS AZUFRADAS

**17. DE LAS SIGUIENTES PROPUESTAS (DE IMPLEMENTACION TURISTICA), ¿CUÁL LE PARECE MÁS INTERESANTE?**

SENDEROS TURÍSTICOS HACIA EL FARO DE JARAMIJÓ

MIRADOR TURÍSTICO EN EL FARO DE JARAMIJÓ

MEJORAMIENTO DEL POZO DE AGUAS AZUFRADAS

DEPORTES ACUÁTICOS EN LAS PLAYAS DEL ÁREA

**18. ¿QUÉ HACE FALTA EN JARAMIJÓ?****19. ¿ESTARÍA DISPUESTO A VOLVER?**

SI                      NO

ENCUESTA REALIZ. POR: \_\_\_\_\_ FECHA: \_\_\_\_\_ LUGAR: \_\_\_\_\_

**Anexo 16: Plano general del equipamiento turístico para el faro de Punta Blanca de Jaramijó.**

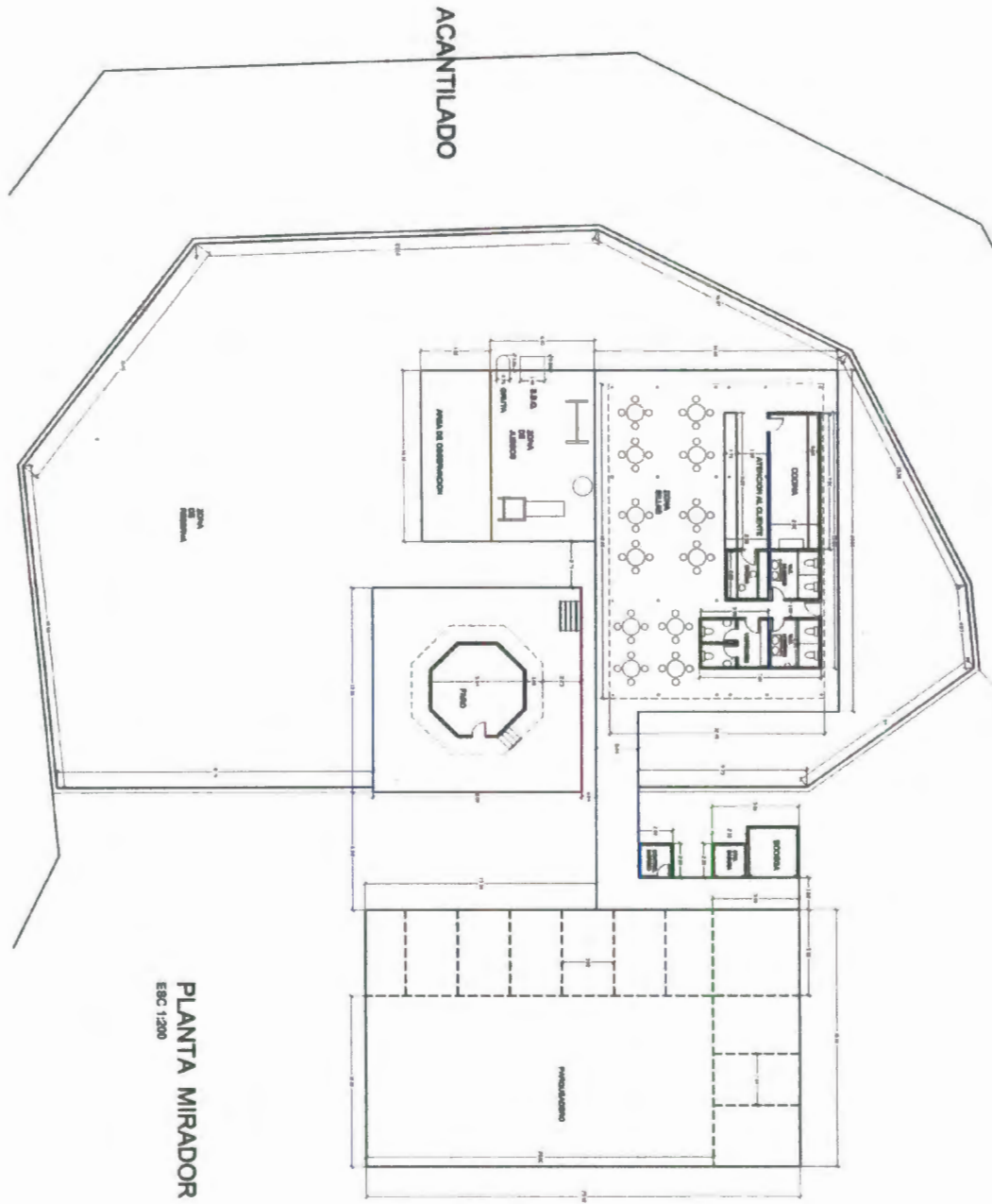

Fuente: Elaboración propia

Anexo 17: Plano del equipamiento, área de restaurante, baños y oficina.

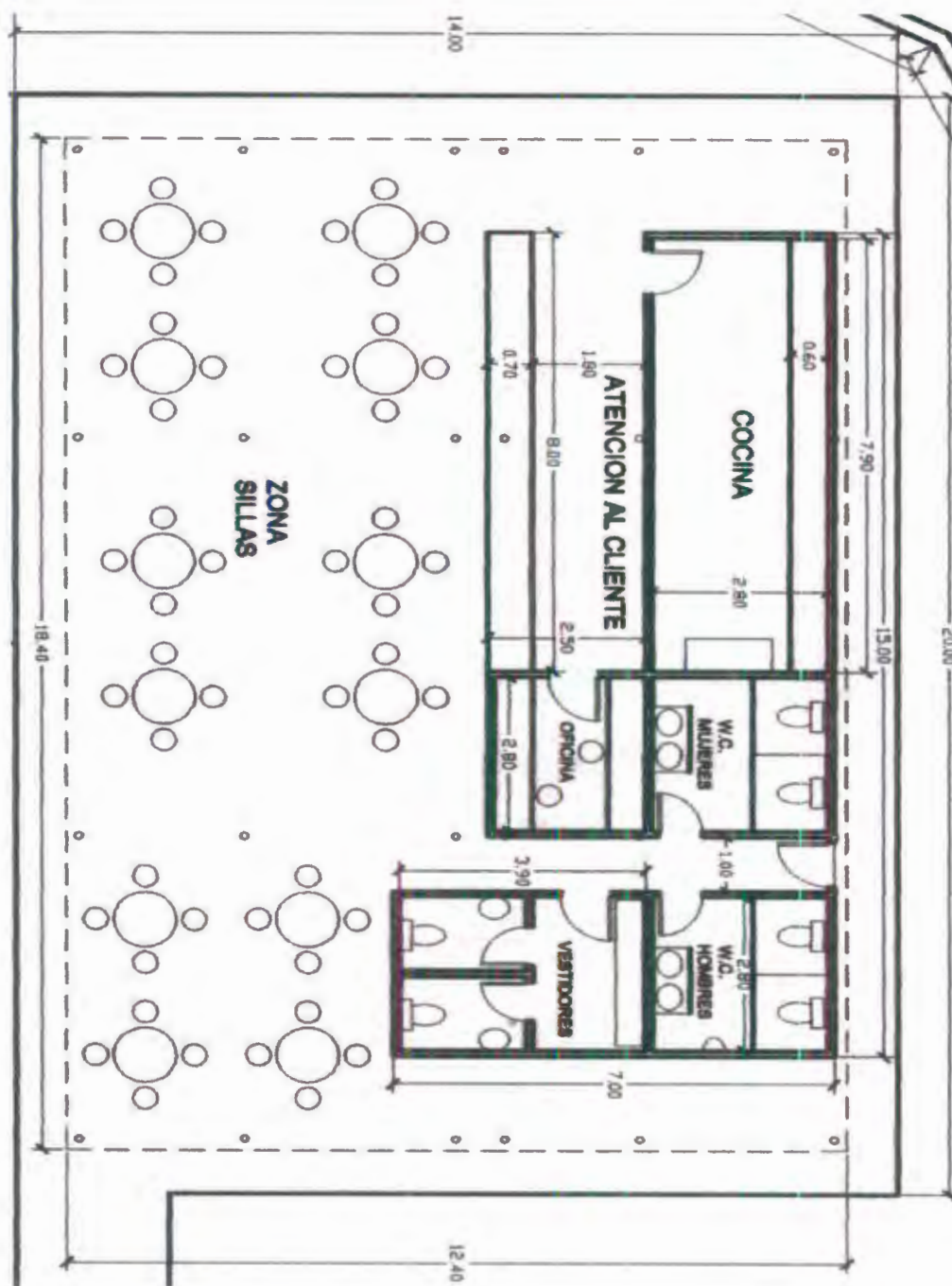

Fuente: Elaboración propia

Anexo 18: Plano del equipamiento, área del faro, zona de juegos, de asado, gruta y de observación astronómica.

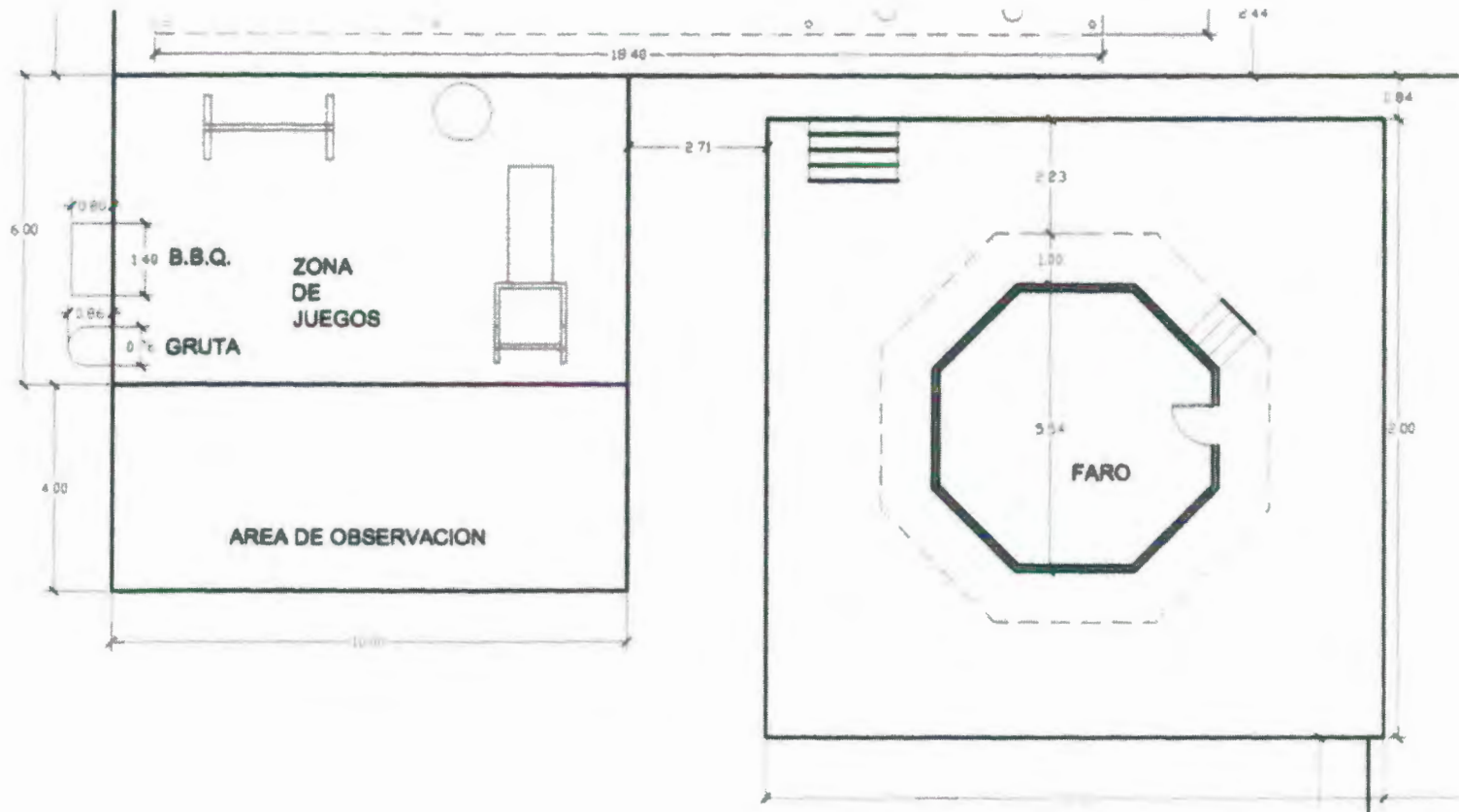

Fuente: Elaboración propia

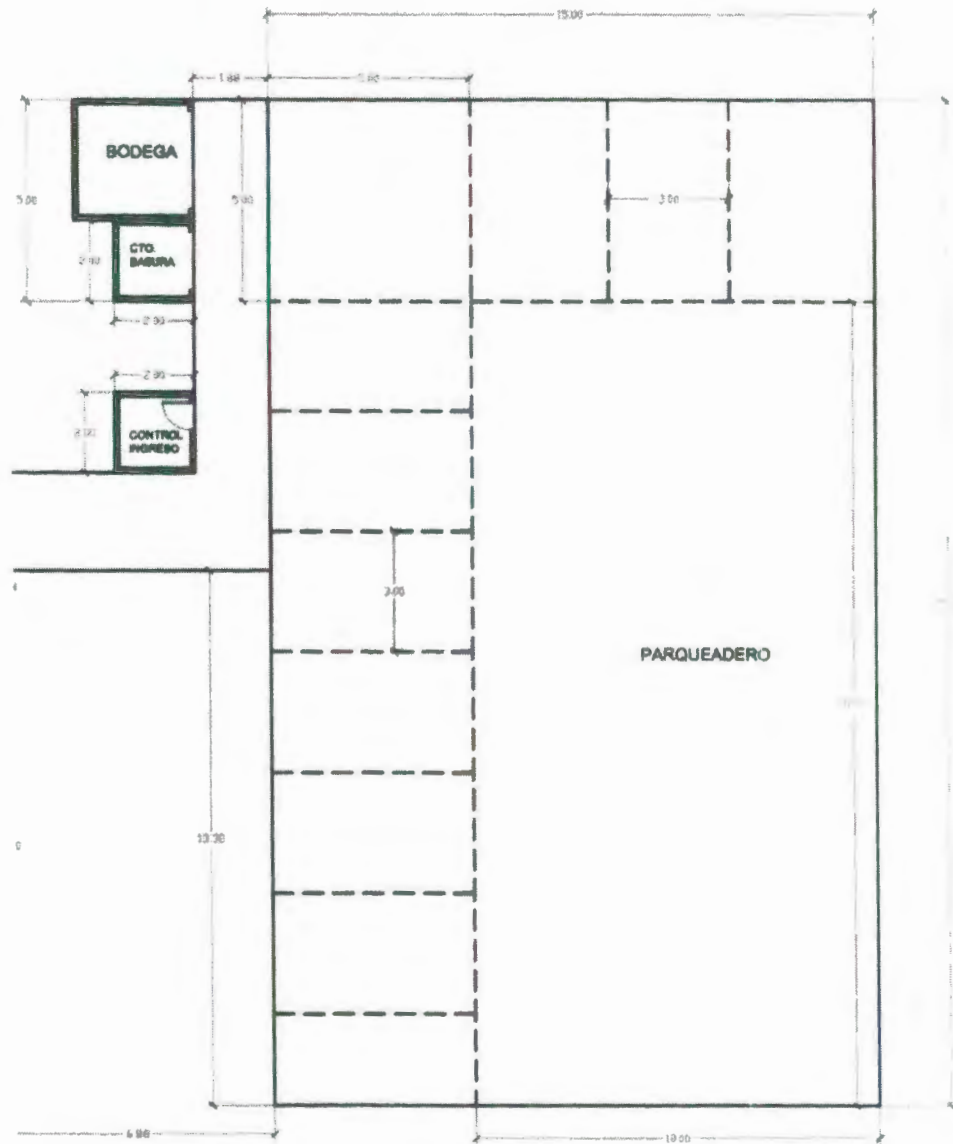
**Anexo 19: Plano del equipamiento, boletería, bodega y parqueadero.**

**Fuente: Elaboración propia**

**Anexo 20: Accidentes geográficos de la costa manabita**

De costas casi uniformes dentro del perfil irregular de la costa ecuatoriana, Manabí presenta los siguientes accidentes geográficos:

Penínsulas:	Cojimíes
Cabos:	Pasado, San Mateo, San Lorenzo
Puntas:	Cojimíes, Surrones, Pedernales, Palmar, Brava, Jama, Vena, Ballena, Cabuyal, Alta, Bellaca, Charapotó, Jaramijó, La Barca, Tiñidero, San José, Cayo, Pedernales, Canoa, Lloradora, Bálsamo, De los Piqueros, La Cabezona, Ayampe, La Escalera (Isla de la Plata).
Bahías:	De Cojimíes, De Caráquez, Manta.
Ensenadas:	Jama, Crucita, Puerto Cayo, Machalilla, Puerto López.
Islas:	Las del área estuarina de Cojimíes, de Bahía de Caráquez, de la Plata, de Salango.
Acantilados:	Los Aposentos, Los Frailes.
Puertos:	Bahía de Caráquez, Manta, Cayo, Machalilla, López.

**Fuente:** Álvaro Silva, Gustavo; “Así es Manabí”; Universidad Laica Eloy Alfaro de Manabí. Página # 59



**Anexo 21: Mapa de accidentes geográficos de la costa manabita**

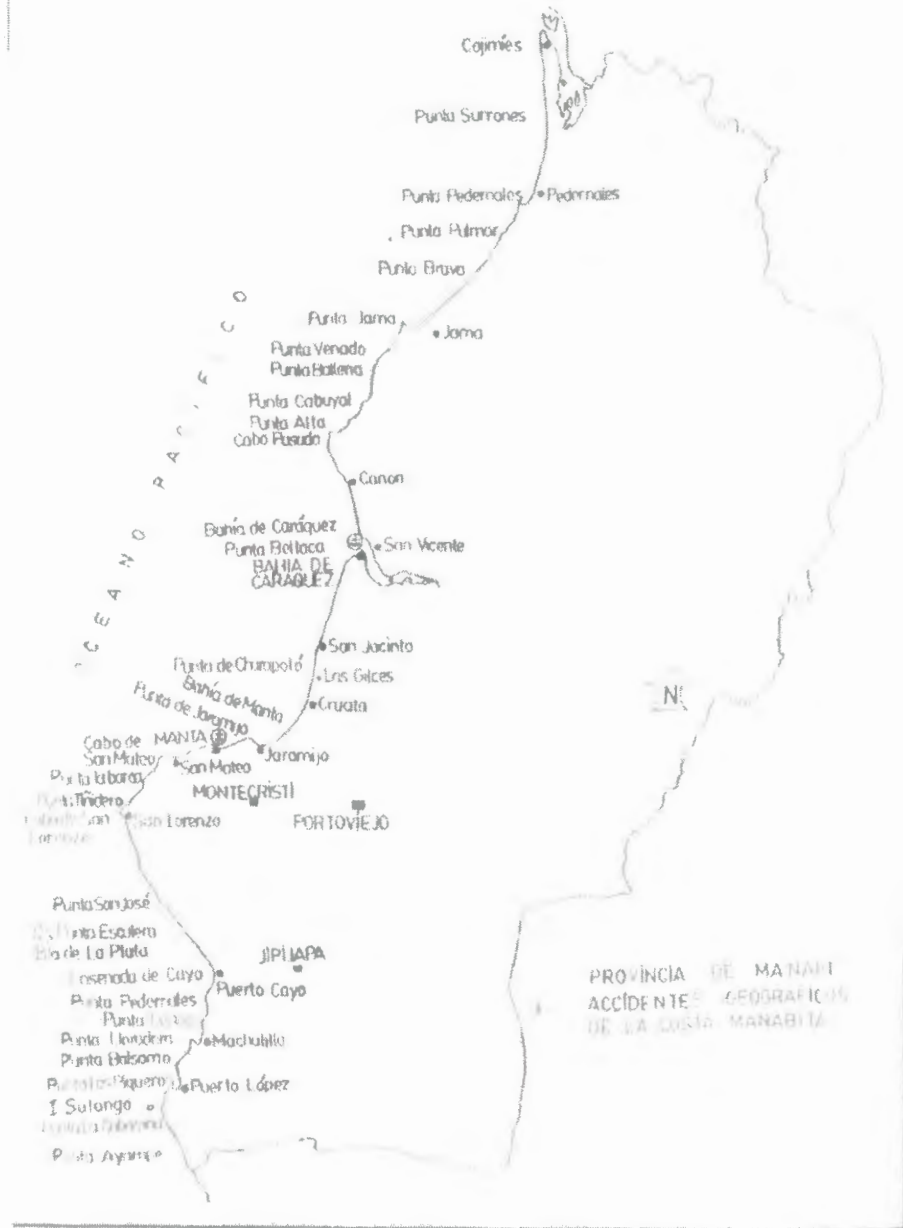

**Fuente: Álvaro Silva, Gustavo, "Así es Manabí", Universidad Eloy Alfaro de Manabí. Página # 58.**

**Anexo 22: Información geográfica de la provincia de Manabí**

La provincia esta atravesada por la Cordillera Costanera, con elevaciones entre los 200 y 600 metros, los cuales forman una línea casi continua de montañas que tienen su origen en la de Chongón Colonche, que nace en la provincia del Guayas; su altura oscila entre los 400 y 500 metros sobre el nivel del mar.

La cordillera de Chongón Colonche ingresa a Manabí tomando los nombres de Cerros de Paján, entre Puerto Cayo y Machalilla, continúa hacia el Norte con los Cerros de Puca, cruzan los cantones 24 de Mayo, Olmedo y Santa Ana.

Luego siguen los Cerros de las Mercedes, de donde se desprende un ramal que va formando las tabladas (partes altas) de San Plácido, hasta terminar con las colinas de Portoviejo y Río Chico. Del sitio denominado Palmas Juntas, se desprende otro ramal montañoso que pasa por Junín y luego se dirige hacia el Noroeste hasta culminar en los Cerros de Bálsamo, entre los ríos de Portoviejo, Chone y Tosagua.

De Palmas Juntas hacia el Norte se dirige la Cordillera de Balzar, la cadena más grande de la costa ecuatoriana, con una altura de hasta 800 metros, que se origina en Calceta, hasta encontrarse con los Cerros de los Liberales y estos con las montañas de Canoa, en la población del mismo nombre, luego se une con las montañas de Convento, que se comunican a la vez con las montañas de Jama, inician en Chone y continúan hacia Esmeraldas, con el nombre de Cerros de Coaque.

Un ramal une a los Cerros de Coaque con los Cerros de Cojimíes o montañas de Mache o de Viti, colindantes con la Bahía de Cojimíes, donde finaliza la Cordillera Costanera.

En el Cantón Montecristi, existen dos cordones aislados de los Cerros de Montecristi con 443 metros y el Cerro de Hojas con 400 metros.

La Cordillera Costanera esta bordeada por relieves colinados inferiores a 450 y 600 metros. Más extensos e inclinados hacia el Este. Relieves muy bajos y grandes valles aluviales que ocupan un área considerable entre Chone y Portoviejo.

Hacia el interior de la provincia, al Este se encuentran las montañas de Conguillo, que forman un arco desde los Cerros de Paján y Puca, que son una prolongación oriental de la Cordillera de Colonche, hasta los Cerros de Jama y Convento al Norte.

Al Norte de Bahía de Caráquez se encuentra el Cabo Pasado a 0° 22' de Latitud Sur. Los antiguos cronistas, entre ellos Cieza de León, lo llamaron "Cabo Passaos" y hablan de "Indios Passaos" que habitaban en sus alrededores, de donde algunos creen, que el cabo recibió su nombre.

Sin embargo, parece ser que el nombre primitivo dado por los españoles era el de “Cabo Pasado”, es decir, el primer Cabo que se encuentra pasando la línea equinoccial viniendo desde Panamá.

Desde el Cabo Pasado, la costa toma rumbo Noreste, hacia la Punta Pedernales. Las pequeñas sinuosidades de este tramo son ocasionadas por las puntas Cabuyal, Venado, Jama, Brava y Palmar, esta última muy cerca del paso de la línea equinoccial y a poca distancia de Punta Pedernales.

Después de la pequeña ensenada de Pedernales, se dirige la costa con una curva suave hacia el Norte, hasta el estero de Cojimíes. Este estero se introduce por más de 20 km., dividido en dos brazos por la larga y angosta Isla de Cojimíes. Unos kilómetros tierra adentro, se ensancha en forma de un hermoso lago con cuatro islotes en el centro. Este estero se prolonga hasta cerca de Pedernales, dejando entre la costa del mar una pequeña cadena de colinas arenosas, cuyo punto más alto y más saliente se llama Punta Surrone.

En esta parte se encuentran las más hermosas playas de la costa ecuatoriana, donde se pueden observar uno de los más interesantes cultivos de palma de coco, con una extraordinario producción de aproximadamente 30.000 palmeras.

**Fuente: Álvaro Silva, Gustavo; “Así es Manabí”; Universidad Laica Eloy Alfaro de Manabí. Página # 53 y 54**

Anexo 23: Mapa de información geográfica de la provincia de Manabí



Fuente: Hidrovo, José; "Geografía Regional de Manabí del Mar a la Montaña"; Páginas # 24 - 25.

**Anexo 24: Información sobre la flora y fauna de la provincia de Manabí****Flora**

La vida vegetal está relacionada con las condiciones del suelo, esto es; fertilidad y humedad. Estas, al mismo tiempo, tienen que ver con las características morfológicas del terreno, o sea, el relieve y de otro lado las manifestaciones del clima.

Flor de María Valverde Badillo en su libro Planas Útiles del Litoral Ecuatoriano, señala los diferentes sectores geográficos: Matorral Desértico Tropical y Premontano, muy cerca al mar, desde Jaramijó hacia el Sur donde predominan especies de tipo xerófilo<sup>13</sup>.

Monte Espinoso Tropical y Premontano: continúa al Este en una franja que va desde Bahía a Portoviejo y Julcuy con especies maderables.

Bosque Muy Seco Tropical: abarca Canoa, Calceta, Tosagua, parte de Chone, 24 de Mayo, Jipijapa.

Bosque Seco Tropical: Pedernales, Chone, Santa Ana, Olmedo, América Camposano.

---

<sup>13</sup> Xerófilo: Dícese de las plantas que se adaptan a climas muy secos.

Húmedo Tropical y Húmedo Premontano: Cojimíes, El Carmen, Pata de Pájaro, Ayacucho, La Unión que incluye Chindúl, Convento, Eloy Alfaro, Pescadillo, Ricaurte, Pichincha, Noboa.

Propio de las partes montañosas y húmedas es la mata de tagua, tipo de palma también llamada mococho. Igual al palo de balsa (hembra y macho) en las inmediaciones de la cordillera Balsas.

Otras maderables son el guayacán, algarrobo, guachapelí, moral, fernán sánchez, seca, chuchumeco, porotillo, cascol, matasarno, caoba, chanúl, cedro, palosanto, palo de vaca, laurel.

### **Fauna**

La vida animal, al mismo tiempo, tiene que ver con la vegetación circundante. Las investigaciones de L. Suárez y M. García publicadas por Natura, señalan para Manabí el sector Noroccidental húmedo y el Suroccidental seco, aunque particularmente estimamos un tercero centro Oriental húmedo.

En la parte húmeda perdura, aunque tienden a desaparecer por la caza: guanta, guatuzo, armadillo, perico ligero.

Reptiles como iguanas y lagartos. Y ofidios como la equis sayama, ratonera y mataballo.

Las aves se hacen presentes en diversas variedades. Muchas de ellas corresponden a sectores húmedos, tanto costeros como de agua dulce: zambullidoras, fragata, cormorán, pelicano, pata garza, íbices, cigüeña, gaviota, paloma, tórtola, loro, garrapatero, lechuza, búho, colibrí, carpintero, tapaculo, golondrina, reinita, jilguero, canario, tilingo, negro fino, gallinazo, piquero, gaviota.

**Fuente: Hidrovo, José; "Geografía Regional de Manabí del Mar a la Montaña";**

**Páginas # 24 - 25.**



## Anexo 25: Mapa de rutas pedestres para llegar al Equipamiento turístico para el faro de Punta Blanca de Jaramijó



Fuente del mapa: El Diario, Revista Jaramijó, Sal, Mar, Arena. Volumen 02 abril, 2004; Página 72

Fuente de rutas pedestres: Elaboración propia en base a observaciones en el sitio

**Anexo 26: Mapa de cabeceras cantonales de la provincia de Manabí**

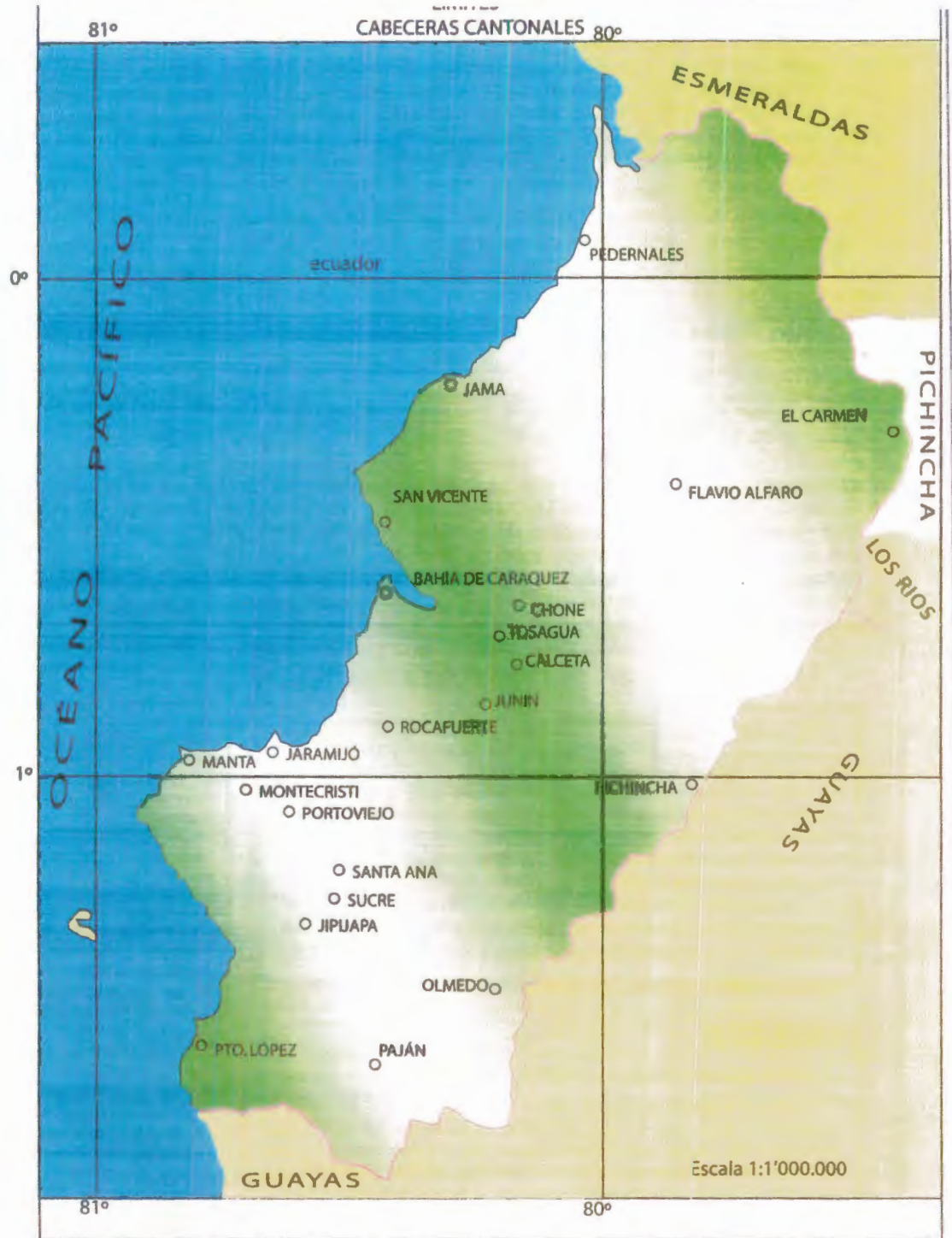

**Fuente: Hidrovo, José; “Geografía Regional de Manabí del Mar a la Montaña”;  
Página # 10.**

**Anexo 27: Imagen satelital del cantón Jaramijó**

Fuente: Digital Globe 2006; Europa Technologies 2006; Google Earth.

## BIBLIOGRAFÍA

1. "Vientos de Ría", Banco Central del Ecuador, 2007
2. Schàvelzon, Daniel, "Excavaciones arqueológicas en Jaramijó", Banco Central del Ecuador, 1976.
3. Requema, Francisco, "Descripción de Guayaquil", 1774.
4. Revista del Archivo Histórico de Guayas, "Descripción de la Gobernación del Guayas, 1605", Vol. 4 1973.
5. Menéndez, Geoconda; Tesis "Desarrollo Turístico del Cantón Jaramijó", Universidad Eloy Alfaro de Manabí. 2004
6. Andrade, Roberto, "Vida y Muerte de Eloy Alfaro, Editorial El Conejo, 1985. Pagina # 153-156.
7. INEC, VI Censo de Población y V de Vivienda, realizado en el 2001
8. El Diario, Revista Manabí por Cantones, Cap. Jaramijó. Segunda edición, 1999
9. El Diario, Revista Jaramijó, Sal, Mar, Arena. Volumen 02 abril, 2004.
10. Municipio de Jaramijó, Proyecto de construcción de muelle pesquero artesanal, 2006. Página # 2-10, 12-24, 42-48.

11. Departamento de Avalúo y Catastro, Municipio del Cantón Jaramijó, "Catastro" 2007
12. Ministerio de Turismo del Ecuador, "Turismo y Desarrollo Sostenible", Junio de 2002.
13. Parque Nacional Galápagos, "Plan de Manejo del Parque Nacional Galápagos", 1996.
14. Hidrovo, José, "Geografía Regional de Manabí del Mar a la Montaña", 2000 Páginas # 19-21, 24-25.
15. Álvaro, Gustavo, "Así es Manabí", Universidad Eloy Alfaro de Manabí. 2000 Páginas # 49-51, 53-54, 58-59.
16. Modelo de encuesta, Organización Mundial del Turismo, Ecuador, Octubre 2006