

**ESCUELA SUPERIOR POLITÉCNICA DEL LITORAL**

**Facultad de Arte, Diseño y Comunicación Audiovisual**

**Diseño editorial ilustrado basado en los personajes principales de la fiesta popular la Mama Negra de la ciudad de Latacunga para la difusión de valores culturales en niños de ocho a diez años**

**PROYECTO INTEGRADOR**

Previo la obtención del Título de:

**Licenciado en Diseño Gráfico y Publicitario**

Presentado por:

Ricardo Arturo Vega Herrera

Sofía Vizcaíno Perlaza

GUAYAQUIL - ECUADOR

Año: 2020

## DECLARACIÓN EXPRESA

“Los derechos de titularidad y explotación, nos corresponde conforme al reglamento de propiedad intelectual de la institución; Ricardo Arturo Vega Herrera y Sofía Vizcaíno Perlaza y damos nuestro consentimiento para que la ESPOL realice la comunicación pública de la obra por cualquier medio con el fin de promover la consulta, difusión y uso público de la producción intelectual”



---

Ricardo Arturo Vega Herrera

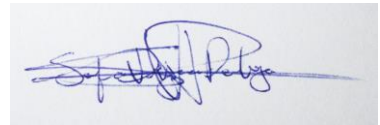

---

Sofía Vizcaíno Perlaza

## EVALUADORES



.....  
**MSc. Ma. Lourdes Pilay**

PROFESOR DE LA MATERIA



.....  
**MSc. Diana Macías Velastegui**

PROFESOR TUTOR

## RESUMEN

En este trabajo se propone un producto editorial que aporta al fomento de los valores culturales de la fiesta de la Mama Negra dado el desconocimiento que existe sobre esta y su importancia como valor cultural del Ecuador. Para ello se contó con las siguientes herramientas: Un estudio sobre los orígenes, personajes y elementos culturales relevantes de la celebración; un estudio sobre el nivel de conocimiento e interés de la celebración de la Mama Negra; y la retroalimentación de expertos en los ámbitos de ilustración, literatura y psicopedagogía. Para el desarrollo de la propuesta se realizó pruebas de estilo por medio de bocetación y se usó herramientas de ilustración digital para el acabado final. Se determinó que existe una oportunidad de introducir al mercado editorial, productos ilustrados que fomenten los valores culturales de la festividad de la Mama Negra, dado el interés del público por conocer los orígenes y personajes de esta celebración, y la respuesta favorable por parte del público sobre adquirir un libro ilustrado que hable sobre la misma.

**Palabras Clave:** Ecuador, Cultura, Ilustración Infantil, Interactivo, Tradicional.

## **ABSTRACT**

*In this work, an editorial product is proposed that contributes to promoting the cultural values of the Mama Negra festival, given the ignorance that exists about it and its importance as a cultural value of Ecuador. For this, the following tools were used: A study on the origins, characters and relevant cultural elements of the celebration; a study on the level of knowledge and interest in the celebration of the Black Mama; and the feedback from experts in the illustrative, literay and pedagogical fields. For the development of the proposal, style tests were carried out by means of sketching and digital illustration tools were used for the final finish. It was determined that there is an opportunity to introduce illustrated products to the publishing market that promote the cultural values of the Mama Negra festival, given the public's interest in knowing the origins and characters of this celebration, and the favorable response from the public about acquiring a picture book that talks about it.*

*Keywords: Ecuador, Children's Illustration, Interactive, Culture, Traditional.*

## ÍNDICE GENERAL

EVALUADORES.....	3
RESUMEN .....	I
<i>ABSTRACT</i> .....	II
ÍNDICE GENERAL .....	III
ÍNDICE DE FIGURAS .....	VI
ÍNDICE DE TABLAS.....	IX
CAPÍTULO 1 .....	10
1.    Introducción .....	10
1.1    Descripción del problema .....	11
1.2    Justificación del problema .....	11
1.3    Objetivos .....	12
1.3.1    Objetivo General .....	12
1.3.2    Objetivos Específicos.....	12
1.4    Marco teórico.....	13
1.4.1    Cultura .....	13
1.4.2    La Mama Negra .....	14
1.4.3    Ilustración editorial infantil .....	26
CAPÍTULO 2 .....	30
2.    Metodología.....	30
2.1    Metodología para la investigación .....	30
2.2    Metodología para el desarrollo de la propuesta .....	30
2.2.1    Investigar el tema.....	30
2.2.2    Definir palabras clave.....	31
2.2.3    Encontrar conexiones entre palabras clave.....	33

2.2.4	Aplicar de forma gráfica los conceptos generados .....	33
2.2.5	Encontrar recursos y referencias en busca de inspiración.....	34
2.2.6	Determinar la técnica y el estilo de ilustración .....	34
2.2.7	Validar las ilustraciones para obtener retroalimentación .....	34
2.3	Técnicas cuantitativas .....	35
2.3.1	Encuestas .....	35
2.4	Técnicas cualitativas .....	35
2.4.1	Entrevistas .....	35
2.4.2	Herramientas para identificar oportunidades .....	36
2.4.3	Herramientas etnográficas .....	37
2.4.4	Estudio de casos.....	40
CAPÍTULO 3 .....		47
3.	Resultados Y ANÁLISIS .....	47
3.1	Resultados de la encuesta realizada al público general.....	47
3.2	Resultados de la encuesta realizada al público objetivo .....	49
3.3	Implementación de concepto .....	51
3.4	Desarrollo de la propuesta.....	53
3.4.1	Desarrollo de Bocetos .....	53
3.4.2	Digitalización.....	60
3.4.3	Desarrollo de prototipos .....	63
3.5	Validación.....	65
3.6	Propuesta resultado final .....	66
3.7	Manual de estilo .....	71
3.7.1	Propuesta de marca.....	71
3.7.2	Contenido del manual .....	74
CAPÍTULO 4 .....		75

4. Conclusiones Y Recomendaciones.....	75
Conclusiones.....	75
Recomendaciones.....	76
BIBLIOGRAFÍA .....	77
APÉNDICES.....	82



## ÍNDICE DE FIGURAS

Figura 2.1 Mapa mental de conceptos esenciales de la Mama Negra .....	32
Figura 2.2 Mapa mental de conceptos importantes del libro álbum .....	32
Figura 2.3 Mapa mental de ideas relevantes del público objetivo .....	33
Figura 2.4 Primeros bocetos del personaje Loador o Loero.....	34
Figura 2.5 Stakeholders.....	36
Figura 2.6 Moodboard .....	37
Figura 2.7 Coolboard.....	38
Figura 2.8 Primera ficha del Método Persona.....	39
Figura 2.9 Segunda ficha del Método Persona.....	39
Figura 2.10 Libro ilustrado “Luna Sandía” Treinta sueños extraordinarios de niñas y niños mexicanos.....	45
Figura 2.11 Libro pop up Mama Negra .....	45
Figura 2.12 Libro álbum ilustrado “Eloísa y los bichos” .....	46
Figura 2.13 Fiestas del agua. Sones y leyendas de Tixtla .....	46
Figura 3.1 Gráfico de pastel sobre el conocimiento de la Mama Negra en los encuestados .....	47
Figura 3.2 Gráfico de pastel sobre el conocimiento del origen y significado de la Mama Negra.....	48
Figura 3.3 Gráfico de pastel sobre la asistencia de los encuestados a la fiesta.....	48
Figura 3.4 Gráfico de pastel sobre la asistencia de los encuestados a la fiesta.....	49
Figura 3.5 Gráfico de pastel sobre la asistencia de los encuestados a la fiesta.....	49
Figura 3.6 Imagen utilizada en la encuesta sobre opciones de estilos de ilustración	50
Figura 3.7 Gráfico de columnas sobre preferencias de ilustración de los encuestados .....	50
Figura 3.8 Gráfico de columnas sobre preferencias de ilustración del grupo objetivo	51
Figura 3.9 Mapa mental de temas principales para el desarrollo de la propuesta .....	52
Figura 3.10 Foto de un Loero o Loador .....	54
Figura 3.11 Bocetos del Loero o Loador.....	54
Figura 3.12 Foto del Ángel de la Estrella .....	55

Figura 3.13 Bocetos del Ángel de la Estrella .....	55
Figura 3.14 Foto de un Huaco .....	55
Figura 3.15 Bocetos del Huaco.....	56
Figura 3.16 Foto del Rey Moro .....	56
Figura 3.17 Bocetos del Rey Moro .....	56
Figura 3.18 Foto de la Mama Negra .....	57
Figura 3.19 Bocetos de la Mama Negra .....	57
Figura 3.20 Foto del Capitán .....	57
Figura 3.21 Bocetos del capitán .....	58
Figura 3.22 Boceto de historia y primera propuesta de diagramación .....	58
Figura 3.23 Boceto de historia y segunda propuesta de diagramación .....	58
Figura 3.24 Boceto de historia y tercera propuesta de diagramación .....	59
Figura 3.25 Boceto de la primera propuesta de packaging .....	59
Figura 3.26 Boceto de la segunda propuesta de packaging .....	59
Figura 3.27 Boceto de la tercera propuesta de packaging .....	60
Figura 3.28 Personajes finales ilustrados .....	60
Figura 3.29 Propuesta de ilustración para la historia del origen de la fiesta.....	61
Figura 3.30 Propuesta de diagramación para la historia.....	62
Figura 3.31 Propuesta de diagramación para los personajes .....	63
Figura 3.32 Prototipo de interacción con acetatos .....	63
Figura 3.33 Prototipo de packaging .....	64
Figura 3.34 Prototipo de packaging para acetatos.....	64
Figura 3.35 Modelo 3D en Blender de los elementos que integran la propuesta .....	65
Figura 3.36 Mock-up de tarjetas impresas en acetatos con separación CMYK del personaje Loero .....	66
Figura 3.37 Mock-up del packaging del producto cerrado .....	67
Figura 3.38 Mock-up del packaging del producto abierto.....	67
Figura 3.39 Mock-up de propuesta final.....	68
Figura 3.40 Mock-up de la portada del libro.....	68
Figura 3.41 Mock-up de páginas internas del libro .....	69
Figura 3.42 Mock-up de páginas internas del libro con las pestañas para soporte ...	70
Figura 3.43 Ejemplo de dinámica pesonaje – fondo .....	70

Figura 3.44 Muestras de tipografías empleadas .....	71
Figura 3.45 Marca propuesta “ECUADOR EN COLORES” .....	72
Figura 3.46 Variaciones cromáticas.....	72
Figura 3.47T amaños de logo de la marca .....	72
Figura 3.48 Paleta de colores propuesta para la marca.....	73
Figura 3.49 Restricciones de aplicación de logo.....	73
Figura 3.50 Parámetros de diagramación .....	74
Figura 3.51 Patrones propuestos para el libro .....	74
Figura 3.52 Muestras y ejemplos de estilo de ilustración.....	75

## ÍNDICE DE TABLAS

Tabla 1.1 Análisis del personaje la Mama Negra .....	18
Tabla 1.2 Análisis del personaje del “Ángel de la Estrella” .....	20
Tabla 1.3 Análisis del personaje del “Rey Moro” .....	21
Tabla 1.4 Análisis del personaje de “El Capitán” .....	22
Tabla 1.5 Análisis de los “Huacos” .....	24
Tabla 1.6 Análisis de los Loeros o Loadores .....	25
Tabla 2.1 Comparación de proyectos editoriales infantiles ilustrados .....	40
Tabla 2.2 Comparación de proyectos editoriales infantiles ilustrados .....	42

# CAPÍTULO 1

## 1. INTRODUCCIÓN

Ecuador es un país multicultural y pluricultural que posee un sinnúmero de manifestaciones culturales, que forman parte del patrimonio nacional puesto que han trascendido a través del tiempo. De este modo, como menciona Escudero (2017) deja de existir una dicotomía entre la tradición y la modernidad, y la cultura popular se construye en un proceso de transformación constante, acorde a las demandas de los individuos de una sociedad.

Por otra parte, el Ecuador ha optado por la recuperación y preservación de la cultura popular tradicional, ya que forma parte de la historia del país y, por lo tanto, de la identidad de los ecuatorianos. Esto se ve reflejado en la creación de diferentes ministerios, como el Ministerio de Cultura y Patrimonio que tiene como misión, salvaguardar la memoria social y el patrimonio cultural, además de incentivar la libre producción y difusión de productos tanto culturales como artísticos. También existen programas como el Plan Nacional de Promoción del Libro y la Lectura 'José de la Cuadra' que tiene el propósito de democratizar la cultura y promover la lectura.

Es así que, el primero de noviembre de 2005, el entonces llamado Ministerio de Educación y Cultura, declara a la Mama Negra, Patrimonio inmaterial del Ecuador. Es también conocida como la fiesta de la Capitanía de la Virgen de las Mercedes o Santísima Tragedia. Se lleva a cabo en la ciudad de Latacunga, dos veces al año. En septiembre se realiza en honor a la virgen de la Merced, mientras que en noviembre se celebra para conmemorar la independencia de la ciudad, aun así, comparten los mismos personajes. El valor cultural de esta manifestación radica en su sincretismo, mezcla cultural de las diferentes etnias y la religión (Pereira. 2009)

Sin embargo, como señala Vaca (2016) se observa un desconocimiento de la historia y el trasfondo cultural de esta celebración. De modo que es importante que nuevas generaciones comprendan el significado que se esconde detrás de esta fiesta y sus protagonistas, para valorar la riqueza cultural de esta festividad que con el paso del tiempo se ha trivializado.

Siguiendo la misión de Ministerio de Cultura y Patrimonio, se pretende desarrollar un producto editorial ilustrado que incluya a los personajes que participan en la celebración de la Mama Negra. Y por medio del análisis semiótico de los elementos que caracterizan a dichos personajes, se espera entender su significado dentro del

contexto en el que se desarrollan. Es así como a través de elementos compositivos del diseño, se espera generar una comunicación visual eficiente con el usuario de este producto. De modo que sea posible difundir los valores culturales y estéticos que aporta esta fiesta, a las nuevas generaciones.

### **1.1 Descripción del problema**

La celebración de la mama Negra, fiesta popular de la ciudad de Latacunga, es muy popular en el territorio ecuatoriano. Al igual que otros festejos patronales alrededor del mundo, la modernidad los ha transformado, como indica Arias (2011).

“La oferta de una fiesta patronal convertida en espectáculo y espacio de libertad para los jóvenes, confronta a las autoridades eclesiásticas, los vecinos de los pueblos y las organizaciones católicas con las autoridades locales y estatales que promueven los sentidos turísticos y recreativos de los espacios rurales para la gente de la ciudad y de otros lugares. Pero dado los cambios sociales y económicos, los valores culturales de la mismas se han visto afectados al ser dejados de lado y no ser profundizados”. (Arias, 2011)

Los cambios culturales y socioeconómicos afectan la forma en que se desarrollan y son percibidas estas celebraciones. Como consecuencia de ello se genera desconocimiento sobre los valores originales de las celebraciones. En el caso de Latacunga, en el estudio realizado por Elizabeth Peñaherrera (2016), tan solo un 29% de los encuestados conoce la historia y significados dentro de las fiestas de la Mama Negra. Frente a este problema hay muy poco o ningún material didáctico que se enfoque en reforzar y difundir la historia inherente de estas fiestas tan importantes para el país.

### **1.2 Justificación del problema**

El proyecto surge de la necesidad de material didáctico dirigido a etapas tempranas del aprendizaje, que proporcionen un medio atractivo y de fácil acceso, que aporten a la comprensión de los valores culturales que posee la fiesta de la Mama Negra. Es por ello que se pretende elaborar un producto editorial ilustrado que recree los elementos característicos de los personajes de esta celebración.

Es sustancial la perpetuación de la identidad cultural dada su relevancia en el progreso de una sociedad, por lo que, la constante búsqueda de una identidad es primordial. El

conocimiento y enseñanza de valores culturales desde la niñez es un paso preponderante para establecer una identidad autóctona. No es posible tener una identidad cultural sin conocer la historia que existe dentro de cada cultura como indica la autora:

La identidad está ligada a la historia y al patrimonio cultural. La identidad cultural no existe sin la memoria, sin la capacidad de reconocer el pasado, sin elementos simbólicos o referentes que le son propios y que ayudan a construir el futuro. (Molano, 2010)

La ilustración, es una herramienta eficaz para sintetizar información compleja entre textos e imágenes, dando como resultado contenido fácil de comprender y que puede generar empatía entre los personajes ilustrados y los lectores. La representación gráfica de las manifestaciones populares históricas de esta celebración servirá además como un soporte informativo para personas que deseen saber más sobre esta festividad.

### **1.3 Objetivos**

#### **1.3.1 Objetivo General**

Fomentar los valores culturales de la fiesta de la Mama Negra mediante el desarrollo de una propuesta editorial para niños de ocho a diez años.

#### **1.3.2 Objetivos Específicos**

Conocer la importancia que posee la Mama Negra como patrimonio inmaterial del Ecuador mediante el estudio de la historia y evolución de esta fiesta popular para su divulgación a las nuevas generaciones.

Determinar la caracterización de los personajes que participan en la Mama Negra mediante el análisis de sus atributos formales y simbólicos para la comprensión de su significado en el contexto de la fiesta popular.

Identificar los aspectos característicos de la festividad patrimonial la Mama Negra para su aplicación por medio de ilustraciones y textos narrativos en un libro ilustrado dirigido a público infantil.

## **1.4 Marco teórico**

### **1.4.1 Cultura**

#### **1.4.1.1 Valor de la cultura**

Se entiende la cultura como un conjunto de comportamientos, tradiciones, hábitos y creencias que existe dentro de un grupo social. De igual manera, es posible determinar ocho elementos de la cultura que son: la religión, el arte, la política, el lenguaje, la economía, las costumbres, la sociedad y la geografía (Tylor, 1871).

La cultura posee intrínsecos valores individuales y culturales, ya que además de ser una forma de expresión, y un medio por el cual un individuo puede desarrollar una identidad, también ha nacido como una necesidad de adaptación y superación de grupos sociales, por medio de la cual ha sido posible transmitir conocimientos de una generación a otra. La participación de sujetos en actividades culturales ha demostrado tener efectos positivos en el desarrollo de habilidades de pensamientos y autoestima de niños, a la vez que mejora la salud mental y física de adultos mayores. En cambio, desde punto de vista económico, la cultura marca una pauta para el desarrollo comunitario, al ser una fuente de conocimiento, proporciona avances de productividad, desarrollo de una marca social y una base para el turismo local. (Gilmore, 2014)

#### **1.4.1.2 Fiestas populares**

El termino popular hace referencia al conjunto de manifestaciones culturales que son creadas y consumidas por las clases sociales de menores estratos que no tienen una formación académica, en contraposición de las clases sociales altas (Hall, 1984). La cultura y las fiestas populares son entonces expresiones de las costumbres de un grupo social y de una clase social en particular.

Una de las más notables manifestaciones de cualquier cultura son sus fiestas o celebraciones, mismas que están cargadas de costumbres, historias, leyendas y/o aspectos religiosos. Para López (2006) en Latinoamérica las festividades son una tradición muy significativa, resultan una revelación de la riqueza cultural de sus



pueblos, donde se conjugan brillantemente los ingredientes de la transculturación, su creatividad y comunicación constante.

En la actualidad las fiestas populares han respondido a los cambios sociales y económicos, que también ha cambiado la percepción de sus participantes. Este fenómeno ha dado como resultado que los individuos tienen estas fechas como una oportunidad de tiempo libre o tiempo de ocio, más que en una idea de celebración. Pero esto no significa que la transformación cultural implique la desaparición de valores culturales, sino una adaptación de estos.

Las fiestas populares, son un reflejo de la identidad cultural, que desempeñan un papel importante en la preservación cultural, mediante la demostración y afirmación constante de las tradiciones, costumbres, hábitos y comportamientos de cada grupo social. Funcionan como una herramienta para transmitir los elementos socioculturales de generación en generación (Baby, 2015).

## **1.4.2 La Mama Negra**

### **1.4.2.1 La Mama Negra como patrimonio cultural**

La UNESCO (*United Nations Educational, Scientific and Cultural Organization*) es la entidad encargada de la protección de los valores culturales y tradicionales de las sociedades humanas alrededor del mundo. Esta misma entidad en su artículo: “¿Que es el patrimonio cultural inmaterial?” expresa lo siguiente:

“El patrimonio cultural no se limita a monumentos y colecciones de objetos, sino que comprende también tradiciones o expresiones vivas heredadas de nuestros antepasados y transmitidas a nuestros descendientes, como tradiciones orales, artes del espectáculo, usos sociales, rituales, actos festivos, conocimientos y prácticas relativos a la naturaleza y el universo, y saberes y técnicas vinculados a la artesanía tradicional. “(UNESCO, 2011)

### **1.4.2.2 Origen**

El origen de la celebración de la Mama Negra se remonta al 9 de diciembre de 1742, cuando hubo una fuerte erupción volcánica que afectó principalmente a la ciudad de Latacunga y sus alrededores, destruyendo todo tipo de construcción civil. Cientos de personas y animales murieron a causa del material piroclástico expulsado por el volcán. Es en medio de este cataclismo, que la dueña de la hacienda Cunchibamba, la señora

Gabriela Quiroz junto con sus trabajadores, le rezan a la virgen de la Merced, y le ofrecen realizar una fiesta en su honor para que calme al volcán. Según Jiménez (2014), se dice que la virgen apareció con su niño en brazos y al alzarlo frente al Cotopaxi, consiguió que este cesase su actividad volcánica. Es por esto, que también es conocida con el nombre Santísima Tragedia, dado que, la señora Quiroz, organizó una fiesta, reuniendo a todos los moradores de la hacienda, para cumplir su promesa.

Cada 9 de diciembre, los laticungueños en agradecimiento a la virgen, realiza una procesión. Como explica Schneider (2017) esta procesión no era conocida como Mama Negra en ese entonces, puesto que no contaba la presencia de este personaje, no obstante, es probable que esta ceremonia fuera la precursora de la celebración que se conoce en la actualidad. Por este motivo, también es llamada fiesta de la Capitanía, porque la celebración la dirigía el personaje disfrazado de capitán, y la llegada del personaje de la Mama Negra, ocupó el lugar protagónico desplazando al personaje anterior.

A pesar que esta es la versión más aceptada por los laticungueños, aún existen divergencias en cuanto al origen de la fiesta actual, y la aparición y significado de sus personajes. Puesto que, resulta curioso que en una región donde predomina la población indígena y mestiza, el protagonismo de la fiesta se centre en una figura negra, específicamente, un hombre disfrazado de mujer negra. Varias teorías se tejen alrededor de este hecho y se le confiere diferentes interpretaciones, donde se mezcla la historia con el mito.

#### **1.4.2.3 Diferencias entre la Mama Negra de septiembre y noviembre**

Desde sus inicios esta celebración tuvo dos versiones desarrolladas de manera simultánea en la misma ciudad. Por una parte, estaba la procesión de tiznados<sup>1</sup>, donde participaba el pueblo indígena, mientras un segundo desfile, el de los blancos, se realizaba con la intervención exclusiva de los españoles. De esta forma se mantuvo un distanciamiento entre estos dos grupos, durante la festividad hasta la mitad del siglo XX (Schneider, 2017).

---

<sup>1</sup> Hombres con el rostro pintado de negro.

Actualmente se celebra dos veces al año; la primera se celebra en honor a la virgen de la Merced, el 23 y 24 de septiembre, mientras la segunda, tiene un carácter cívico, ya que coincide con el aniversario de independencia de la ciudad, celebrado el 11 de noviembre, dejando en segundo plano la parte religiosa (Peñaherrera, 2017).

#### **1.4.2.4 Fiesta de septiembre**

Esta versión de la Mama Negra es conocida como la “tradicional”, porque es la recreación de la fiesta celebrada en honor a la virgen, en la localidad de Cunchibamba, como agradecimiento por la protección que brinda al pueblo, contra el volcán. Esta costumbre fue rescatada por los sacerdotes de la iglesia de la Merced, en Latacunga, quienes encontraron un valor simbólico a la celebración, ya que la original estaba a punto de desaparecer por falta de recursos económicos. Cabe recalcar que para ese momento la figura protagónica del desfile ya era la Mama Negra, y otros personajes también empleaban máscaras o pintura negra en el rostro, lo que da entender que la fiesta de septiembre es la adaptación de la versión celebrada por los tiznados. (Cárate, 2007, pp.10)

La acogida de esta fiesta por parte de los sacerdotes mercedarios trajo consigo una nueva figura de devoción, pues el 21 de diciembre de 1942 la Virgen de la Merced es declarada como la madre protectora (Villacís, 1986) citado en (Cárate, 2007) afirma que:

“La imagen de la virgen de la Merced fue proclamada como madre protectora el día 21 de diciembre de 1942, y el 20 de este mes el Corregidor Don Pedro Pérez de Anda dirigió una proclama a todos sus moradores pidiendo que asistieran a una procesión y eligieran a su Madre contra patrona contra el volcán.” (pp.10)

En la actualidad la fiesta es organizada por las vivanderas del mercado el Salto y la Merced. Al ser un acto religioso, quienes participan lo hacen en agradecimiento por favores cumplidos por la virgen de la Merced. Los devotos realizan donaciones para llevar a cabo la fiesta, es así como se consiguen los fondos necesarios, para la comida y los trajes de los personajes, estos no son ostentosos, son más bien sencillos y mantienen la estética de la fiesta original, también se mantiene la misma dinámica de la celebración. El objetivo principal es honrar a la virgen para que siga protegiendo al pueblo, del volcán, y pedir prosperidad para los negocios de quienes participan, ya que en su mayoría son trabajadores del mercado. (Guerrero, 2002)

#### **1.4.2.5 Fiesta de noviembre**

A diferencia de la fiesta de septiembre, en esta celebración cada año se elige a las dignidades que van a representar a los personajes, por lo que se realiza una jocha<sup>2</sup> donde el prioste<sup>3</sup> recibe un bastón, en el llamado Cambio de mando, que indica que es el nuevo representante de la fiesta ese año. Como describe Ulloa & Almuiñas (2017), en esta celebración es importante la persona que representa cada personaje, por lo que su vestimenta es ostentosa, y no se utilizan máscaras, para dejar ver el rostro del participante, ya que se les otorga un estatus social y prestigio a los participantes. No es de extrañar que se utilice su participación en la fiesta como plataforma para darse a conocer y poder incursionar en la política. (p. 22)

Esta versión de la celebración está más alejada de la dinámica original y tiene un carácter turístico, ya que es promovida por el gobierno municipal, y son dignidades municipales quienes integran el comité que designa a los participantes cada año.

“El Comité de Fiesta de la Mama Negra fijó en USD 71 000 el presupuesto para las festividades en la ciudad andina de Latacunga, en Cotopaxi. Los rubros serán utilizados para la compra de ponchos, sombreros, chales, alimentos (frutas, gallinas y cuyes cocinados), bebidas, réplicas del busto de la Mama Negra que se entregan en las denominadas jochas que se realizan a instituciones públicas y privadas” (El Comercio, 2018).

#### **1.4.2.6 Personajes**

Cabe aclarar que, al existir dos versiones de esta celebración, los personajes están sujetos a variaciones, que incluyen la vestimenta y las personas que los representan. En el caso de la fiesta de septiembre, suele incluirse niños en el desfile, y la indumentaria es elaborada por una misma persona durante varios años. Por el contrario, en noviembre, los personajes son todos adultos, suelen ser funcionarios del municipio o personas con un cierto estatus social, y a diferencia de la fiesta de septiembre, donde se usan máscaras, en esta, se usa pintura en el rostro.

---

<sup>2</sup> Viene de la voz kichuwa que significa intercambio o trueque dentro de la cosmovisión andina y hace referencia a la contribución voluntaria que realiza quien organiza una fiesta.

<sup>3</sup> Es el anfitrión de la fiesta y contribuye económicamente para la realización de la jocha.

## La Mama Negra

Es el personaje central de fiesta, representado por un hombre disfrazado de mujer, que usa una máscara en la celebración de septiembre y la cara pintada de negro, en el mes de noviembre. En los dos casos el personaje lleva en la mano una muñeca negra llamada Baltazara y desfilan sobre un caballo. Usa una falda larga y una blusa con adornos. Se comentan varias teorías del porqué de la presencia de un hombre disfrazado de mujer negra. Como afirma Cárate (2007), popularmente se cree que este personaje representa a una mujer negra esclava que servía a la virgen de la Merced, y fue quien la liberó. Esta versión es bastante cuestionada, Latacunga no fue un asentamiento de esclavos en esa época, la población era mayormente indígena y mestiza.

**Tabla 1.1 Análisis del personaje la Mama Negra**

Características	Septiembre	Noviembre
Rostro	Un hombre robusto con el rostro cubierto por una máscara de plástico de color negro, de facciones grandes y duras, ojos y nariz grandes, con labios rojos.	Un hombre robusto con el rostro pintado de color negro con maquillaje exagerado, labios rojos, excesivo uso de sombra de ojos en colores claros, pestañas postizas.
Vestimenta	<p>El vestido consta de una falda larga y una blusa, cada una de un color diferente. El vestido puede suele cambiar cada año, por esto se utilizan diferentes colores. Está elaborado con de tela espejo, decoraciones elaboradas con encajes blancos y dorados. También se suele bordar flores y otros motivos, sobre la blusa. Las mangas son holgadas, suelen tener volados, y otras son más llanas, unas más simples y otras más elaboradas.</p> <p>La falda cuenta con bordados en la parte inferior.</p> <p>Alrededor del cuello utiliza largos collares de perlas plásticas de colores.</p> <p>Usa guantes blancos y pulseras de mullos cubriendo sus muñecas. Cubriendo la cabeza un pañuelo, que suele ser negro con bordeas de</p>	<p>El vestido consta de una blusa y una falda larga, estas tienen los mismos colores; dorado y negro. Cuentan con bordados, de flores en la falda, detalles en dorado, como lentejuelas y encaje blanco y dorado. Se utiliza para mangas holgadas con volados. Piedras y perlas se utilizan para decorar el vestido.</p> <p>Alrededor del cuello utiliza largos collares de perlas plásticas de colores. Usa guantes blancos con decoraciones en dorado. Cubriendo la cabeza una peluca negra trenzada, con decoración dorada. En su espalda lleva un pañolón, con diferentes motivos bordados.</p> <p>En su mano derecha sostiene una pera de caucho, que utiliza para lanzar una especie de leche, y en la mano izquierda lleva una muñeca de apariencia similar, con el mismo</p>

	<p>encaje dorado, simula una trenza. En su espalda lleva un pañolón, con diferentes motivos bordados. En su mano derecha sostiene una pera de caucho, que utiliza para lanzar una especie de leche, y en la mano izquierda lleva una muñeca de apariencia similar, con el mismo atuendo que la Mama Negra, conocida como María Mercedes.</p>	<p>atuendo que la Mama Negra, conocida como Manuela Baltazara.</p>
Colores	Negro, amarillo, anaranjado, verde, rojo, rosado, celeste, blanco, violeta, blanco y dorado.	Negro, amarillo, anaranjado, verde, rojo, rosado, celeste, blanco, violeta, blanco y dorado, azul, morado.
Formas	Alude a la figura femenina, matriarcal, formas curvas y orgánicas.	Alude a la figura femenina, matriarcal.
Texturas	Perlas, encajes, telas brillantes	Perlas, encajes
Actitud	Festiva y autoridad	Festiva y autoridad
Función	Protagonista de la fiesta desfila sobre su caballo.	Protagonista de la fiesta desfila sobre su caballo.
Significados o simbolismo	<p>Símbolo de libertad Reminiscencia al matriarcado practicado en el tiempo precolonial. Referencia al teatro, traído por los españoles, donde los hombres interpretaban tanto los papeles masculinos como femeninos.</p>	<p>Símbolo de libertad Reminiscencia al matriarcado practicado en el tiempo precolonial. Referencia al teatro, traído por los españoles, donde los hombres interpretaban tanto los papeles masculinos como femeninos.</p>
Elementos	<p>Máscara Vestido Encaje Bordados Pulseras Collares Gargantillas Alhajas Guantes Pañuelo Pañolón Manto Pera de caucho Muñeca María Mercedes Caballo</p>	<p>Vestido Encaje Bordados Pulseras Collares Gargantillas Alhajas Guantes Peluca Pañolón Manto Pera de caucho Muñeca Manuela Baltazara Caballo</p>

Fuente: Autoría propia.

## El Ángel de la Estrella

Este personaje es de carácter religioso, según Cárate (2007) no es propio de la fiesta original, puede ser adaptado de otras celebraciones o procesiones católicas, ya que es la representación del ángel de la anunciación. En la versión de noviembre es representado con un hombre con el rostro pintado de blanco, y alas, mientras el Ángel de septiembre es una niña vestida completamente de blanco. Este personaje también desfila sobre un caballo.

**Tabla 1.2 Análisis del personaje del “Ángel de la Estrella”**

Características	Septiembre	Noviembre
Rostro	Representado por un niño, niña o adolescente no lleva, ningún tipo de maquillaje	Representado por un hombre adulto, con el rostro pintado de blanco.
Vestimenta	Vestimenta discreta. La sotana puede ser adornada por figuras estrelladas y líneas. Siempre lleva una corona, guantes y un cetro con una estrella de 5 puntas en la mano derecha. Su caballo utiliza vestimenta y adornos que hacen juego con la vestimenta del ángel.	Vestimenta ostentosa, se resaltan los dorados o plateados. Puede variar según las personas que lo represente. Siempre lleva una corona y un cetro. La sotana está adornada con perlas, piedras y lazos. Su caballo utiliza vestimenta y adornos que hacen juego con la vestimenta del ángel.
Colores	Blanco y dorado.	Dorado, celeste, y blanco.
Formas	Formas simples, se resalta la forma de la estrella de cinco puntas.	Formas ostentosas y elegantes. Se resalta la estrella.
Texturas	Encaje, seda o satín	Encaje, seda o satín
Actitud	Alegre	Alegre
Función	Representación del ángel de la anunciación. Encargado de salvaguardar al capitán.	Representación del ángel de la anunciación. Encargado de salvaguardar al capitán.
Significados o simbolismo	Símbolo de religión.	Símbolo de religión. Representación del ángel de la anunciación.

Elementos	Vestido Capa Alas Guantes Corona Cetro Caballo	Sotana Alba Capa Guantes Alas Corona Cetro Caballo
-----------	--	---

Fuente: Autoría propia.

## El Rey Moro

En la fiesta de septiembre es representado por un niño con vestimenta monocromática, pero con colores brillantes, que hace referencia a la indumentaria árabe, de igual modo sucede en el noviembre, pero el personaje es un hombre adulto. Este personaje surge el 9 de noviembre de 1963, pero adopta el nombre de Rey Moro, en 1980 (Cárate, 2007). Como indica Karolys (2005) citado en Chica (2019), este personaje representa la autoridad y al mismo tiempo lo ajeno.

**Tabla 1.3 Análisis del personaje del “Rey Moro”**

Características	Septiembre	Noviembre
Rostro	Representado por un niño o adolescente que usa gafas y un su cabeza lleva un capirote grande ornamentado con bordados, cintas de colores, espejos y lentejuelas.	Representado por un hombre adulto, con barba, un capirote grande ornamentado con bordados, cintas de colores, espejos y lentejuelas.
Vestimenta	Lleva una capa negra cubriendo su espalda, camisa y pantalón holgados de tela espejo de colores alegres. En la parte frontal sobre su pecho lleva un «tahalí» adornado con motivos geométricos, animales, perlas, piedras y lentejuelas. Usa guantes blancos y en la mano derecha porta un cetro adornado con cintas de colores. Utiliza zapatos puntiagudos como referencia al calzado árabe. Su caballo utiliza los mismos colores en su capa.	Su vestimenta varía cada año, dependiendo de la persona que lo representa, pero es ostentosa, hace referencia a la vestimenta árabe. Viste, guantes, capa, un cetro. También implementa en su vestimenta, bordados espejos y otros adornos.
Colores	Azul, amarillo o verde, negro.	Dorado, celeste, verde, azul, rosado, plateado, negro.
Formas	Formas angulosas, masculinidad, autoridad, poder.	Formas angulosas, masculinidad, autoridad, poder.



Texturas	Encaje, tela brillante.	Encaje, tela brillante.
Actitud	Solemne.	Solemne.
Función	Representa al rey mago Baltazar, referencia religiosa Alaba a la Virgen de la Merced.	Representa al rey mago Baltazar, referencia religiosa Alaba a la Virgen de la Merced.
Significados o simbolismo	Símbolo de autoridad. Influencia morisca, cultura traída por los españoles en la época de la colonia.	Símbolo de autoridad. Influencia morisca, cultura traída por los españoles en la época de la colonia.
Elementos	Capirote Gafas oscuras Capa Camisa Pantalón Tahalí guantes Cetro Zapatos puntiagudos caballo	Capirote Capa Camisa Pantalón Tahalí guantes Cetro Zapatos puntiagudos caballo

Fuente: Autoría propia.

## El Capitán

Este personaje fue el protagonista de la fiesta original, conocida como la fiesta de la capitania. Es una figura de autoridad dentro del desfile y se encarga de dirigirlo, es una reminiscencia a la época de la colonia, ya que utiliza un traje militar de la época, un sable y banda con su título. A diferencia de los personajes anteriores este personaje desfila caminando. Mientras el Capitán de noviembre muestra su rostro al público, el de septiembre utiliza una máscara de alambre por lo que es un personaje anónimo (Karolys, 2005 citado en Chica, 2019).

**Tabla 1.4 Análisis del personaje de “El Capitán”**

Características	Septiembre	Noviembre
Rostro	Representado por un hombre adulto, Sobre su cabeza viste un pañuelo de seda sobre el que usa un sombrero bicornio decorado. Lleva una careta de malla.	Representado por un hombre adulto, Sobre su cabeza viste un pañuelo de seda sobre el que usa un sombrero bicornio decorado. Lleva una careta de malla.

Vestimenta	Viste de corte militar, lleva una bandera de cuadros de siete colores. Está conformada por camisa, pantalón con flecos, terno, un gorro de copa militar. Viste Charretes dorados y un tahalí cruzado sobre su pecho con la bandera de Ecuador. Usa guantes blancos y zapatos negros.	Viste de corte militar, lleva una bandera de cuadros de siete colores. Está conformada por camisa, pantalón, terno, un gorro de copa militar. Viste Charretes dorados y un tahalí cruzado sobre su pecho. Su terno también es adornado con cintas y encajes. Usa guantes blancos y botas negras.
Colores	Beige, negro, dorado y blanco.	Beige, negro, dorado y blanco.
Formas	Formas angulosas, masculinidad, autoridad, poder.	Formas angulosas, masculinidad, autoridad, poder.
Texturas	Encaje, tela.	Encaje, tela.
Actitud	Solemne.	Solemne.
Función	Prioste principal. Cuida de la Mama Negra. Encargado de solicitar las "Jochas"	Representa el amor a la tierra madre. Reverencia al capitán y a la Virgen de la Merced.
Significados o simbolismo	Representante de la autoridad. Personaje de influencia española.	Símbolo de los pueblos ancestrales.
Elementos	Careta de malla Sombrero bicornio Camisa Charretes Pantalón con flecos Tahalí Guantes Caballo Espada	Careta de malla Sombrero bicornio Camisa Charretes Pantalón con flecos Tahalí Guantes Caballo Espada

Fuente: Autoría propia.

## Los Huacos

A diferencia de los personajes anteriores, este no es un personaje único, son un grupo de personas, llevan su rostro pintado de blanco con rayas de colores, o una máscara de iguales características en la fiesta de septiembre. Visten una camisa y pantalones blancos. Este personaje forma parte de la cosmogonía indígena, cumple el papel de curandero o chaman.

**Tabla 1.5 Análisis de los “Huacos”**

Características	Septiembre	Noviembre
Rostro	Su cabeza está envuelta por un paño de color blanco y sobre su cara lleva una máscara blanca con líneas horizontales de colores; rojo, verde, azul, amarillo.	Su cabeza está envuelta por un paño de color blanco y su cara está pintada de blanco con líneas horizontales de colores; rojo, verde, azul, amarillo.
Vestimenta	Representado por un joven vestido de blanco, camisa y pantalón blanco, medas y zapatillas blancas. En la cintura lleva una mama chumbi, que es una especie de faja larga fabricada en cabuya y lana roja. En la espalda llevan una atamba, que es una especie de caparazón, elaborado con cartón y forrado con tela espejo y encaje de colores, posee bordados, y algunos motivos religiosos adornos metálicos y monedas. En una mano porta una calavera de venado y en la otra una vara de chonta.	Representado por un hombre vestido de blanco, camisa y pantalón blanco, medias y zapatillas blancas. En la cintura lleva una mama chumbi, que es una especie de faja larga fabricada en cabuya y lana roja. En la espalda llevan una atamba, que es una especie de caparazón, elaborado con cartón y forrado con tela espejo y encaje de colores, posee bordados, y algunos sellos o logotipos de marcas patrocinadoras, adornos metálicos y monedas. En una mano porta una calavera de venado y en la otra una vara de chonta.
Colores	Blanco, rojo, azul, verde, amarillo.	Blanco, rojo, azul, verde, amarillo.
Formas	Formas orgánicas.	Formas orgánicas.
Texturas	Tela llana, algodón.	Tela llana, algodón.
Actitud	Mística y autoridad en el plano espiritual, sabiduría.	Mística y autoridad en el plano espiritual, sabiduría.
Función	Curar mediante limpiezas a las personas que lo necesiten, en especial se cree que los niños deben ser limpiados para prevenir o curar el espanto. Suelen ir en grupos o parejas. Se utiliza una llamada para atraerlos: “Cotopaxi, Tungurahua, Cariguarazo”.	Curar mediante limpiezas a las personas que lo necesiten, en especial se cree que los niños deben ser limpiados, para prevenir o curar el espanto. Suelen ir en grupos o parejas. Se utiliza una llamada para atraerlos: “Cotopaxi, Tungurahua, Cariguarazo”.
Significados o simbolismo	Carácter místico, espiritual. Mitología indígena función de chaman. Hijos el trueno según la mitología indígena. Sabiduría y poder.	Carácter místico, espiritual. Mitología indígena función de chaman. Hijos el trueno según la mitología indígena. Sabiduría y poder.
Elementos	Pañuelos Máscara Camisa Pantalón Mama chumbi Atamba Calavera de venado	Pañuelos Pintura Camisa Pantalón Mama chumbi Atamba Calavera de venado

	Vara de chonta	Vara de chonta
--	----------------	----------------

Fuente: Autoría propia.

## Los Loeros o Loadores

Su nombre está ligado a la actividad que realizan, ya que recitan loas, que es un tipo de copla que aborda temas sociales, de política, religiosos. El loero camina y recita estas coplas mientras reparte una bebida conocida como mistela. Su vestimenta es brillante y cubren rostro con pintura y gafas oscuras. Es un personaje dinámico que requiere que quien lo interprete, sea una persona extrovertida y con capacidad de improvisar y al igual que los Huacos, participan varias personas formando grupos.

**Tabla 1.6 Análisis de los Loeros o Loadores**

Características	Septiembre	Noviembre
Rostro	Usa gorra con visera. Lleva la cara con pintura negra, y algunos detalles en dorado y los labios rojos, utiliza gafas.	Usa gorra con visera. Lleva la cara con pintura negra, y algunos detalles en dorado y los labios rojos, utiliza gafas.
Vestimenta	Es interpretado por jóvenes hombres y mujeres. Usan pechera y capa de color negro con bordados y algunos motivos en dorado, y bordes con encaje. Un traje de dos piezas, camisa y pantalón, en colores brillantes y zapatillas blancas y guantes blancos.	Es interpretado por jóvenes hombres y mujeres. Usan pechera y capa de color negro con bordados y algunos motivos en dorado, y bordes con encaje. Un traje de dos piezas, camisa y pantalón, en colores brillantes y zapatillas blancas y guantes blancos.
Colores	Dorado, celeste, fucsia, verde, anaranjado, negro.	Dorado, celeste, fucsia, verde, anaranjado, negro.
Formas	Mezcla de formas orgánicas y formas angulosas.	Mezcla de formas orgánicas y formas angulosas.
Texturas	Ropa brillante.	Ropa brillante.
Actitud	Dinámico, extrovertido.	Dinámico, extrovertido.
Función	Proclaman loas, que es un verso satírico o cómico, mientras avanzan en el desfile y ofrecen una bebida alcohólica, en especial a las mujeres. Bailan. El público los llama para pedir la bebida que ofrecen: "loa loa".	Proclaman loas, que es un verso satírico o cómico, mientras avanzan en el desfile y ofrecen una bebida alcohólica, en especial a las mujeres. Bailan. El público los llama para pedir la bebida que ofrecen: "loa loa".

Significados o simbolismo	Reminiscencia pintoresca de la vestimenta de los militares de la época de la colonia.	Reminiscencia pintoresca de la vestimenta de los militares de la época de la colonia.
Elementos	Gorra Gafas Cara pintada Pechera y capa Pantalón y camisa brillante Guantes Zapatillas blancas Botella con licor	Gorra Gafas Cara pintada Pechera y capa Pantalón y camisa brillante Guantes Zapatillas blancas Botella con licor

Fuente: Autoría propia.

### 1.4.3 Ilustración editorial infantil

El término Ilustración viene del latín *illustrare*, cuyo significado es luz, iluminar, sacar a la luz, descubrir, divulgar. Del mismo modo que la ilustración, como movimiento intelectual proponía la búsqueda del conocimiento, y poder ver allá de lo establecido, la ilustración gráfica propone la búsqueda del conocimiento a través del lenguaje visual. “Una ilustración tiene como objetivo destapar y evidenciar aquello que un texto no puede comunicar” (Menza, Sierra & Sánchez, 2016)

De este modo, la ilustración editorial emplea un lenguaje visual específico, que depende de un contexto para el desarrollo de imágenes que responde a características necesarias para la comunicación dentro de un medio editorial, como lo es un libro. Estas características responden al uso o asociación de elementos visuales en forma coherente y armónica, que dan como resultado un código, que permite emitir un mensaje (Dávila, 2019).

Si se habla de literatura infantil y juvenil, la ilustración ha hecho posible emplear un lenguaje visual, donde la imagen es el elemento central por su capacidad de generar un discurso y una narrativa independientemente del texto que lo acompañe.

Como afirma Dávila (2019), es posible narrar historias con el uso exclusivo de imágenes, lo que hace posible un acercamiento de los niños y jóvenes hacia la lectura, donde pueden vincularse con una historia por medio de la imagen. Esto ha generado un interés por el estudio de la ilustración por sus propiedades comunicativas mediante el empleo de la imagen. (p. 5)

La ilustración editorial infantil es un ámbito bastante amplio, puesto que, no es lo mismo una ilustración para niños de 5, que para niños de 10 años. La forma en la que se implementan elementos como el color y los detalles en los escenarios cambia, la complejidad de las formas aumenta, así lo explica Gacharná (2010) citado en Rojas (2010), para el público de 6 a 10 años, se emplea una paleta de color más oscura, con respecto a edades anteriores, se implementa el degradado, personajes fantásticos, y fondos más elaborados. Mientras que, en la ilustración dirigida a lectores de 10 a 15 años, los personajes tienen un diseño más complejo y más cercano a la realidad. Y aunque la ilustración no es un medio exclusivo para niños, es diferente la forma en que se aborda la ilustración y el propósito de esta. “La diferencia entre la ilustración infantil y la de adultos es que la infantil cuenta historias y la de adultos presenta conceptos” (Gacharná citado en Rojas, 2010).

#### **1.4.3.1 Relación imagen – texto**

Para generar una narración congruente es necesario entender los diferentes modos en los que el texto y la imagen se pueden relacionar como explica Nikolajeva y Scott, (2001), citados en Moya y Pinar (2007).

Una de estas relaciones es la simétrica, es la más común, donde el texto y la imagen exponen las mismas ideas. La imagen reafirma lo que el texto narra, sirviendo como un elemento decorativo en algunos casos.

De igual manera, en la relación de ampliación, se observa a la imagen contando una misma historia, pero añade significados o ideas que las palabras no presentan, pero lo hacen de forma mínima. Por otra parte, está la relación complementaria, que surge cuando la imagen agrega información a la narración, de forma significativa, lo que permite crear dinamismo visual y se vuelve más compleja la historia, lo hace más interesante para el lector.

Finalmente, la relación de contrapunto permite a la imagen enviar un mensaje independiente del texto. Se narra una misma historia, pero se emplea cada lenguaje para contarle al lector un aspecto diferente la narración, o hacerlo desde una perspectiva, de modo que, se aprovecha el potencial tanto del lenguaje visual, como el textual. Así mismo, la interrelación contradictoria, entre la imagen y el texto, muestra al lector dos historias diferentes, incluso contradictorias, lo que le enriquece la experiencia

del lector, porque se presta para diferentes interpretaciones. El libro álbum hace uso de estas dos últimas relaciones, entre texto e imagen, por lo que se ha convertido en un formato y género editorial muy atractivo para el público infantil y a su vez, es apreciado por el público adulto.

#### **1.4.3.2 Libro álbum**

Además de favorecer la comprensión del texto narrativo, la ilustración permite crear libros más atractivos, en especial para el público infantil. Es por esto que el libro álbum cobra protagonismo en la última década, ya que es posible realizar obras que pueden ser disfrutadas tanto por niños como por adultos. Un ejemplo de esto es el libro álbum *“Tiempo de vuelo y Dunas de agua”*, ilustrado por Alfonso Ruano, o *“El diario de Pulgarcito”*, ilustrados por Rebecca Dautremer (Lapeña, 2013). Al contrario del libro tradicional, donde se puede prescindir de la ilustración ya que, suele ser un elemento decorativo, o bien, repite el discurso del texto.

“Mientras que en el libro ilustrado tradicional la imagen tiene un carácter redundante, las nuevas tendencias literarias ofrecen ediciones en las que la ilustración añade significado a la historia y aporta elementos importantes a nivel cultural que no aparecen en lo escrito”. (Lobato Suero, 2007 citado en Lapeña, 2013)

La ilustración permite que imágenes estáticas se conviertan en una secuencia de eventos que narran un acontecimiento. La disposición del texto y la imagen determina el ritmo de la lectura, puesto que, para pausar o bajar el ritmo de lectura se suele colocar una imagen de doble página, lo que permite que el lector se detenga a apreciar los detalles de la ilustración. Por otra parte, si se desea acelerar el ritmo de lectura, se puede fraccionar una frase para que esta termine en la siguiente página, de modo que, el lector avance en la lectura Calvachi (2016).

#### **1.4.3.3 Comunicación visual para público infantil**

En la comunicación visual, el emisor busca generar emociones y sensaciones, despertar algo dentro del receptor. Para ello, se emplean herramientas que mejoran la comunicación, como la composición de los elementos visuales, la estética, y el soporte en el que se transmiten, todos ellos juegan un papel importante, ya que permiten que el mensaje, no se tergiverse, pueda trascender y que finalmente genere acciones o pensamientos en el receptor, como asegura Regalado (2019).

Las imágenes permiten al receptor asimilar ideas y conceptos con mayor facilidad, es por eso que el uso de esquemas, gráficos, figuras, es tan común, cuando se quiere abordar un temas de interés social o que necesita ser difundido de forma masiva. El uso de imágenes en la comunicación permite a los individuos, empatizar con otras realidades y perspectivas.

Es un error pensar que los niños no tienen la capacidad de comprender temas complejos. Por medio de la ilustración se puede abordar todo tipo de temas, lo importante es utilizar el lenguaje adecuado. Plantear temas serios, permite a los niños generar un criterio sobre ciertos tópicos. Es indispensable ser consciente de la forma en la que se representan las características de los personajes, hay que evitar caer en estereotipos, ya que estas imágenes son asimiladas por los niños. (Álvares citado en Rojas, 2010)

Transmitir ideas a través de personajes es un ejercicio que permite a los niños generar empatía, ya que un personaje bien construido es capaz de transmitir rasgos de su personalidad, actitud y estado de ánimo, por eso es necesario implementar elementos visuales en una composición dinámica y armónica (Cámara, 2006 citado en Palomo, 2016).

Para la construcción de un personaje que sea recordado con facilidad, es necesario que tenga rasgos característicos, estos deben ser determinados por el ilustrador, y que se verán reflejados en la construcción del personaje. Puesto que un personaje mal diseñado puede generar lecturas divergentes de un mismo discurso visual. Recomienda Cámara, (2006) citado en Palomo (2016) el uso de figuras geométricas básicas que le proporcionen un carácter específico a cada personaje. Dado que, las figuras básicas suelen estar asociadas a ciertos conceptos o sensaciones. El círculo suele ser asociado a la protección, la calidad o lo infinito. Por otra parte, el cuadrado se vincula con la honestidad, rectitud, y esmero, pero también a se asocia con la torpeza, mientras, el triángulo suele dar la sensación de tensión, conflicto y acción.

La disposición de diferentes elementos dentro de una composición comunica tanto, como los elementos en sí. Puesto que, hay que tener en cuenta que las líneas imaginarias que se forman tienen diferentes connotaciones. Como es el caso de las líneas verticales y horizontales, que se le atribuye equilibrio y estabilidad. A su vez, las



líneas curvas tienden a asociarse con la calidez. Estas características generan un discurso visual dentro de las composiciones.

## **CAPÍTULO 2**

### **2. METODOLOGÍA**

#### **2.1 Metodología para la investigación**

La metodología de investigación realizada fue realizada a partir de varias herramientas, de análisis de datos, para recabar información, permitió desarrollar un producto de diseño que cumpla con las necesidades del público objetivo. El tipo de investigación empleada en este capítulo fue, la investigación descriptiva.

#### **2.2 Metodología para el desarrollo de la propuesta**

El método que se empleó para el desarrollo de las ilustraciones está basado en el proyecto ATIKUX, ofrece una metodología para abordar la ilustración como solución para problemas de comunicación, originados en el ámbito social y cultural, desde el pensamiento creativo, la investigación y el uso de herramientas del diseño. Como afirma Ortega (2014), esta metodología propone siete pasos para desarrollar ilustraciones con valor estético, conceptual y emocional, de este modo, el mensaje se ve potenciado y es posible establecer un nexo entre el emisor y el receptor para la correcta interpretación de las ideas:

##### **2.2.1 Investigar el tema**

Recabar toda la información que rodee al tema a nivel gráfico y textual, para generar ideas. Es el punto de partida para desarrollar un concepto creativo. Es necesario contrastar la información utilizando diferentes fuentes y para entender el tema desde diferentes perspectivas. En esta etapa también hay que tomar en cuenta al público objetivo para desarrollar una propuesta ad hoc.

### **2.2.1.1 Investigación**

Tanto en el apartado de marco teórico como en el de metodología, se procuró un acercamiento al tema de estudio y el público objetivo, por medio de la revisión biográfica y la aplicación de herramientas etnográficas y análisis del entorno.

## **2.2.2 Definir palabras clave**

Para generar ideas y conceptos es necesario sintetizar la información en palabras clave. El uso de diagramas es una buena solución para condensar información compleja y enlazar diferentes ideas y establecer relaciones entre diferentes conceptos. Otra herramienta, también pueden ser las tablas, tanto formales como conceptuales; en las tablas conceptuales es posible clasificar conceptos e ideas, mientras que, en las formales, es posible colocar información visual como paletas de color, texturas y diferentes tendencias gráficas.

### **2.2.2.1 Definición del concepto a partir de palabras clave**

Para sintetizar la información, y definir palabras clave, ideas y conceptos se empleó tablas para describir las características formales y simbólicas de los personajes que intervienen en la Mama Negra. También se empleó herramientas etnográficas como el Coolboard para determinar tendencias estéticas, texturas, estilos y técnicas de ilustración, así como referentes en este ámbito. De igual manera, se realizó una lluvia de ideas, mapas conceptuales, mapas mentales y diagramas para condensar y establecer conexiones entre diferentes conceptos, relativos a esta festividad, la ilustración editorial, el libro álbum y el público objetivo. Para empezar, se elaboró un mapa mental con todas las ideas relacionadas al proyecto a partir de los conceptos clave como, cultura, fiesta popular, libro álbum, y Mama negra, para después resaltar las ideas más relevantes. De igual manera se realizó la misma dinámica con los mapas mentales de la Mama Negra, el de libro álbum, y el de público objetivo, pero a diferencia del primero se clasificó por colores, dependiendo de la importancia que tuvieran algunos conceptos e ideas para el desarrollo del proyecto.



Figura 2.1 Mapa mental de conceptos esenciales de la Mama Negra

Fuente: Autoría propia.

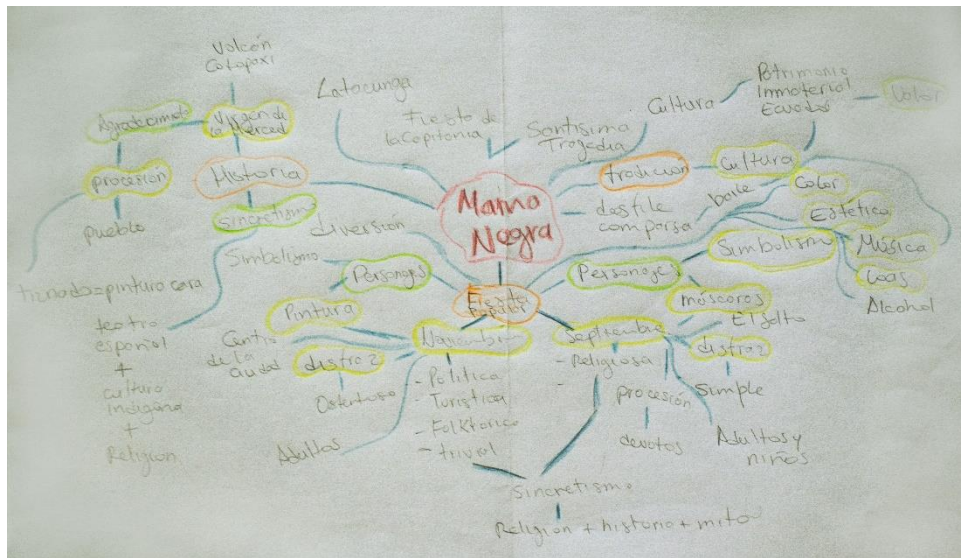

Figura 2.2 Mapa mental de conceptos importantes del libro álbum

Fuente: Autoría propia.

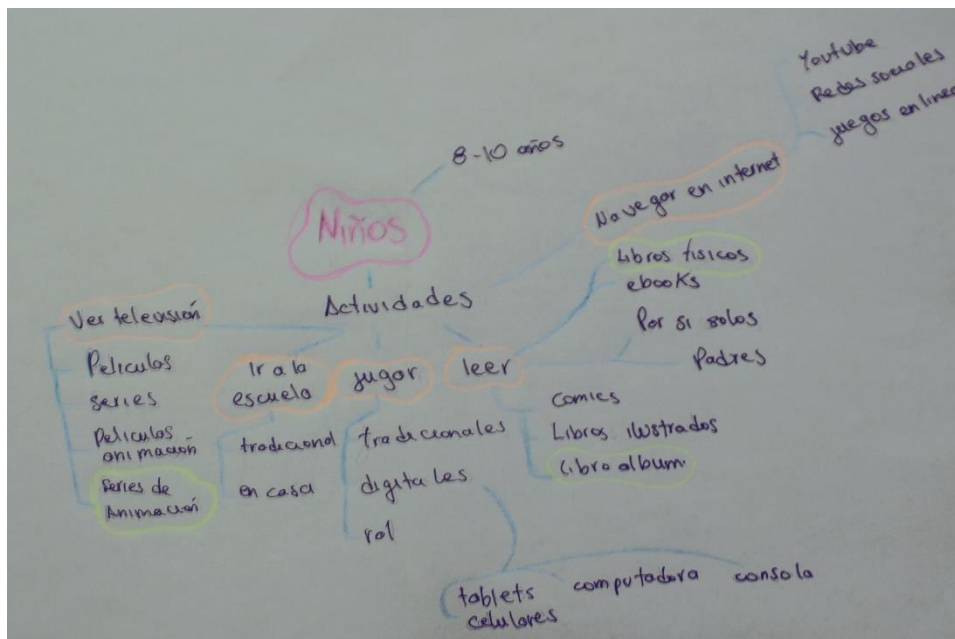

**Figura 2.3 Mapa mental de ideas relevantes del público objetivo**

Fuente: Autoría propia.

### 2.2.3 Encontrar conexiones entre palabras clave

En esta etapa, a partir de las ideas y herramientas trabajadas en las etapas anteriores, se crean conceptos que serán aplicados en las ilustraciones. Es posible conectar diferentes elementos conceptuales y visuales, para desarrollar un concepto sólido y una estética que lo refleje.

#### 2.2.3.1 Definición de concepto

A partir de los conceptos clave encontrados por medio de los mapas mentales y conceptuales, se crearon nuevos conceptos y elementos que estructuran las ilustraciones de acuerdo a la temática y al público objetivo.

### 2.2.4 Aplicar de forma gráfica los conceptos generados

En esta fase se empiezan a crear los primeros bocetos, probando diferentes ideas y elementos gráficos, utilizando los conceptos desarrollados y probando varias opciones. Aun cuando las ilustraciones reflejen los conceptos e ideas, se pueden emplear figuras retóricas para generar composiciones más interesantes y despierten el interés por la lectura, teniendo en cuenta al público al que va dirigida. En este caso como se muestra

en la Figura 2.4 se elaboró algunos bocetos probando diferentes estilos para el desarrollo de personajes, en este caso se observa al Loero o Loador.



**Figura 2.4 Primeros bocetos del personaje Loador o Loero**

Fuente: Autoría propia.

### **2.2.5 Encontrar recursos y referencias en busca de inspiración**

A partir de la investigación previa y los recursos recopilados se generan ideas a nivel estético y comunicacional, para implementar en las ilustraciones.

### **2.2.6 Determinar la técnica y el estilo de ilustración**

Para fortalecer el significado de las ilustraciones es necesario emplear la técnica y el estilo que favorezca la comunicación del mensaje que se plantea. Al entender cada técnica y estilo es posible sacar el potencial de cada una para aplicarlo, y conseguir que se transmitan las ideas de la mejor manera.

### **2.2.7 Validar las ilustraciones para obtener retroalimentación**

Es indispensable obtener la retroalimentación del trabajo que se ha desarrollado, para obtener la respuesta deseada por parte del público. Se pueden emplear diferentes recursos para mostrar las ilustraciones y de este modo conocer la opinión tanto del público como de expertos en el tema. De este modo, es posible rectificar y mejorar el trabajo antes de lanzarlo de forma oficial al público.

## **2.3 Técnicas cuantitativas**

### **2.3.1 Encuestas**

La encuesta realizada consta de once preguntas, sobre el conocimiento que tienen los encuestados acerca de la fiesta de la Mama Negra y su interés en adquirir un libro con esta temática. (Ver anexo 1)

Se realizó una segunda encuesta dirigida al público infantil con el objetivo de conocer sus gustos y preferencias en cuanto a estilos de ilustración editorial. La encuesta consta de 9 preguntas donde se presentan cinco estilos diferentes y por medio de un sistema de calificación de estrellas se cuestionó a los encuestados estilo les parecía más atractivo. (Ver anexo 2)

## **2.4 Técnicas cualitativas**

### **2.4.1 Entrevistas**

Se llevó a cabo entrevistas a profesionales en el ámbito de la ilustración, y psicopedagogía. Se entrevistó a Andrea Galecio, mejor conocida como Andreaga, ilustradora y diseñadora. Las preguntas estaban enfocadas hacia la importancia del estilo, en cuanto a la ilustración para público infantil y los recursos para transmitir y hacer más llamativo un trabajo de ilustración infantil. (Ver anexo 3)

De igual forma se realizó una entrevista a Mariam López, diseñadora e ilustradora, para tener una perspectiva diferente sobre la ilustración infantil, el libro álbum y cómo hacer que este refleje por medio de la ilustración las ideas de manera atractiva para el público infantil. (Ver anexo 4)

Por último, en el ámbito de la ilustración se realizó algunas preguntas al ilustrador Roger Ycaza, quien proporcionó información acerca de los procesos para llevar a cabo ilustraciones con un concepto sólido y que permitan comunicar, saber narrar por medio de imágenes y saber provocar sensaciones en el lector. (Ver anexo 5)

En el ámbito de la psicopedagogía se entrevistó a la doctora Janneth Alcocer, Se le realizaron preguntas sobre la relación cognitiva de los niños y los libros ilustrados, de las cuales se puede determinar la importancia de las ilustraciones en esta etapa de desarrollo, y el impacto que puede tener a futuro como adultos. (Ver anexo 6)

## 2.4.2 Herramientas para identificar oportunidades

### 2.4.2.1 Análisis PEST

Para identificar oportunidades en el mercado se realizó el análisis PEST, donde se establece el panorama en el entorno político, económico, social y tecnológico. De este modo, fue posible constatar, los sectores que afectan directamente a este proyecto, en este caso el factor tecnológico y político. (Ver anexo 7)

### 2.4.2.2 Análisis FODA

Se empleó el análisis FODA para determinar qué factores pueden afectar o favorecer la realización de este proyecto, entendiendo las fortalezas, oportunidades, debilidades y amenazas del proyecto. (Ver anexo 8)

### 2.4.2.3 Stakeholders

Esta herramienta fue utilizada para comprender cuales podrían ser los aliados o entidades clave para el proyecto. Por su naturaleza el producto puede ser financiado por editoriales e imprentas interesadas en su producción masiva. El producto tendrá como consumidor final niños a partir de 10 años, pero también tendrá como público objetivo a maestros de escuela, y personas interesadas en el ámbito cultural y educativo. Además, el producto puede generar interés en instituciones de los ámbitos culturales privados y gubernamentales.



Figura 2.5 Stakeholders

Fuente: Autoría propia.





en la Figura 2.7 se recopiló diferentes ilustraciones con estilos variados, se encontró el trabajo de varios ilustradores que podrían servir como inspiración y se identificó trabajos similares para generar ideas en cuanto a la estética del libro ilustrado. De igual manera, para identificar, referencias visuales del tema elegido, en este caso la fiesta de la Mama Negra se analizó a los personajes que protagonizan esta celebración y la cual se extrajo una paleta de colores que puede ser implementado en las ilustraciones del libro.

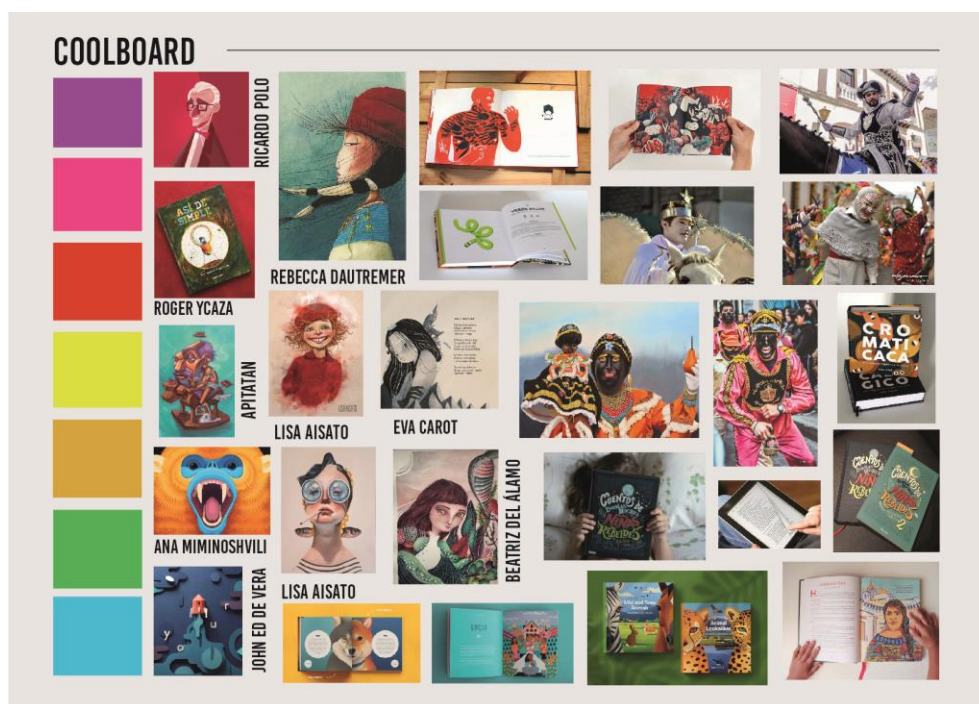

**Figura 2.7 Coolboard**

Fuente: Autoría propia.

### **2.4.3.3 Herramienta persona**

Esta herramienta fue empleada para tener un acercamiento más personal con nuestro público objetivo. En las respuestas obtenidas por los participantes se determinó que existe una preferencia por la plataforma YouTube como medio de entretenimiento y quedando en último lugar los libros. Cabe mencionar que los colaboradores disfrutaban destacar en las actividades que realizan y desarrollan un gusto especial por dichas actividades. Aunque en esta etapa ya buscan independencia aún muestran vínculos cercanos con su familia. De estos datos, se puede destacar que a los niños les gusta resaltar o bien ser parte de un grupo que les haga sentir especiales. El vínculo con los

familiares puede aplicarse en el desarrollo de la estética, narrativa y diagramación para darle una propuesta de valor.



Figura 2.8 Primera ficha del Método Persona

Fuente: Autoría propia.



Figura 2.9 Segunda ficha del Método Persona

Fuente: Autoría propia.

#### 2.4.4 Estudio de casos

Con el propósito de comprender la ejecución de trabajos similares, se analizó cuatro casos diferentes. El primero es un libro recopilatorio ilustrado, que surge a partir de los sueños de varios niños mexicanos. Así mismo, el segundo caso de estudio fue un libro pop up que tiene como objetivo dar a conocer la fiesta de la Mama Negra por medio de ilustraciones. Por otra parte, se analizó un el libro álbum ilustrado “Eloísa y los bichos”, cuyo objetivo es acercar a los niños a temas como, la aceptación, la adaptación al cambio y la autoestima. Por último, se realizó un breve análisis al libro “Fiestas del agua: Sones y leyendas de Tixtla”, donde se exploran diferentes relatos de la tradición mexicana, específicamente en la comunidad de Tixtla. Se comparó estos productos editoriales, identificando el proceso con el que se elaboró, el propósito, el contenido, el estilo gráfico que se empleó, así como el método de recolección de datos, el público a quien va dirigido y por último el formato final. Al analizar estos proyectos, fue posible tomar como referencia ciertos métodos de investigación, pero también, estilos y técnicas de ilustración, así como propuestas editoriales, así como para llevar a cabo este proyecto.

**Tabla 2.1 Comparación de proyectos editoriales infantiles ilustrados**

Proyecto	Descripción	Tipo de producto	Propósito	Contenido
Luna Sandía Treinta sueños extraordinarios de niñas y niños mexicanos <i>De Alas y Raíces México</i>	Libro ilustrado que recopila los sueños de treinta niños y niñas mexicanos	Libro ilustrado	Fue realizado en por un grupo de ilustradores por medio del programa cultural <i>Alas y Raíces</i> es su objetivo es garantizar los derechos de los niños y niñas por medio del arte de forma lúdica.	Recopilación de treinta sueños descritos por niños y niñas de México acompañados por ilustraciones minimalistas de estilo infantil. En la primera página se encuentra el texto y en la siguiente la ilustración. Cada ilustración es diferente en cuanto a temática, estilo y composición. Al final del libro hay

				un apartado donde se aprecian preguntas realizadas a los ilustradores que participaron en la elaboración del libro y un escrito breve sobre uno de sus sueños.
Libro pop up De José Luis Moreano y Martha Muso Ecuador	Libro pop up ilustrado que destaca a las figuras que participan en la fiesta de la Mana Negra y breves descripciones de los personajes e historia.	Libro ilustrado	Promover la lectura en infantes, por medio de un producto que permite una lectura dinámica y acercamiento a la cultura, para además dar a conocer la riqueza cultura que posee el Ecuador.	Ilustraciones y recurso pop up, cuenta con texto que describe y cuenta la historia de ciertos personajes. Cuenta con fondos que refieren lugares de la ciudad por donde transcurre el desfile.
Eloísa y los bichos De Jairo Buitrago, Rafael Yockteng Colombia	Libro álbum ilustrado para niños, que narra la historia de Eloísa, una niña que se muda de ciudad junto a su padre y empieza una nueva vida siendo la nueva de la escuela, sintiéndose fuera de lugar.	Libro álbum ilustrado	Promueve la valentía, aceptación y la confianza en uno mismo, y enseña a adaptarse al cambio.	El libro consta de ilustraciones a doble página con un pequeño texto. La ilustración es el elemento predominante. Posee un buen diseño de personajes y los escenarios tienen muchos detalles que aportan a la comunicación visual y están cargados de simbolismo.

<p>Fiestas del agua: Sones y leyendas de Tixtla De Caterina Camastra, Ana Laura Delgado y Julio Torres Lara México</p>	<p>Compendio de relatos y fábulas de Tixtla, Guerrero en México, acompañadas de ilustraciones</p>	<p>Libro ilustrado</p>	<p>Divulgación de la cultura popular mexicana.</p>	<p>El libro ilustrado cuenta con una pasta dura. En su interior se observan ilustraciones Recopilación de relatos y fábulas de la comunidad de Tixtla, en Guerrero, México. Los personajes están acompañados por diferentes elementos que ayudan a la narrativa visual y complementan al texto con el uso de retórica en las imágenes.</p>
--	---	------------------------	--	--

Fuente: Autoría propia.

**Tabla 2.2 Comparación de proyectos editoriales infantiles ilustrados**

Proyecto	Estilo	Método	Público objetivo	Formato
<p>Luna Sandía Treinta sueños extraordinarios de niñas y niños mexicanos <i>De Alas y Raíces</i> México</p>	<p>Tiene un estilo bastante ecléctico ya que las ilustraciones fueron realizadas por diferentes ilustradores. Predomina el <i>estilo infantil</i>, o naif, trazos, algunos emplean texturas, otros usan paletas de color monocromática, otros poseen colores más vivos. También se observa diferentes</p>	<p>Etnografía, se recogió de forma escrita los sueños de treinta niños y niñas de diferentes estados de México, de distintos centros educativos, y a partir de estos se elaboraron ilustraciones.</p>	<p>Para todo público.</p>	<p>Libro impreso. Pero también es posible encontrarlo en formato PDF.</p>

	técnicas tanto digitales como tradicionales.			
Libro pop up De José Luis Moreano y Martha Muso Ecuador	Libro infantil pop up, ilustración vectorial, sencilla con un bajo nivel de realismo. Elaborado en cartón, se presume que implementó pasta dura. La tipografía utilizada es palo seco, a Dk Prince Frog para los títulos y Futura BT para el cuerpo de texto. Paleta de colores que hace referencia a la fiesta.	Revisión literaria, y trabajo de campo con los niños a los que iba dirigido el producto. Uso de entrevistas y encuestas. Se realizó el encuadernado y armando manual, por el uso de pop up. Entrevista a los docentes de la institución: la Lic. Mercy Muso, Lic. Amada Medina, Lic. Clara Rivera, Lic Raúl Endara, Lic. Ángela Tovar, Martha Acurio y Miguel Ángel Rengifo jefe del área de cultura e interculturalidad del GAD Provincial de Cotopaxi.	Niños de 3ro de básica	Libro impreso
Eloísa y los bichos De Jairo Buitrago, Rafael Yockteng Colombia	Estilo de ilustración infantil bastante elaborada, con detalles minuciosos y volumen en las formas. Se utiliza la doble página, se utiliza perspectiva para crear profundidad en los escenarios. La composición de las páginas es bastante	Jairo Buitrago escribió la historia y Rafael Yockteng realizó las ilustraciones.	Público infantil.	Libro impreso

	<p>dinámica, invita al juego de la doble lectura, tanto visual como textual. En la paleta de color, predominan los pasteles y tonos cálidos. Se ha empleado una técnica tradicional.</p>			
<p>Fiestas del agua: Sones y leyendas de Tixtla De Caterina Camastra, Ana Laura Delgado y Julio Torres Lara México</p>	<p>Ilustraciones en blanco y negro, principalmente, pero hay segmentos donde se usan tres tintas; negra, azul y roja, creando combinaciones de color simples, pero dinámicas, con un estilo que imita el grabado, inspirado en la gráfica popular mexicana. La composición y la tipografía recuerdan a los antiguos carteles callejeros. En la ilustración predomina la línea y las figuras planas, se crea textura por medio de la línea, y patrones en la composición se observa superposición de elementos.</p>	<p>Se realizó a partir de la investigación de Caterina Camastra y Héctor Vega, sobre relatos de la localidad, ligados a la presencia del agua como protagonista y su vínculo con la comunidad.</p>	<p>Dirigido a niños de 6 a 12 años.</p>	<p>Libro impreso, con una versión en digital.</p>

Fuente: Autoría propia.

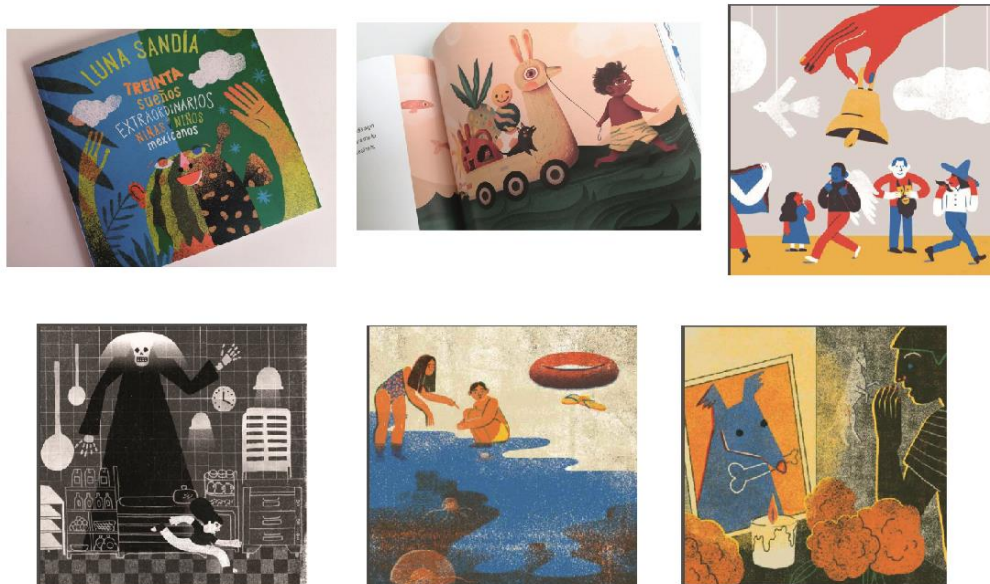

**Figura 2.10 Libro ilustrado “Luna Sandía” Treinta sueños extraordinarios de niñas y niños mexicanos**

Fuente: Libro en formato PDF Treinta sueños extraordinarios de niñas y niños mexicanos.

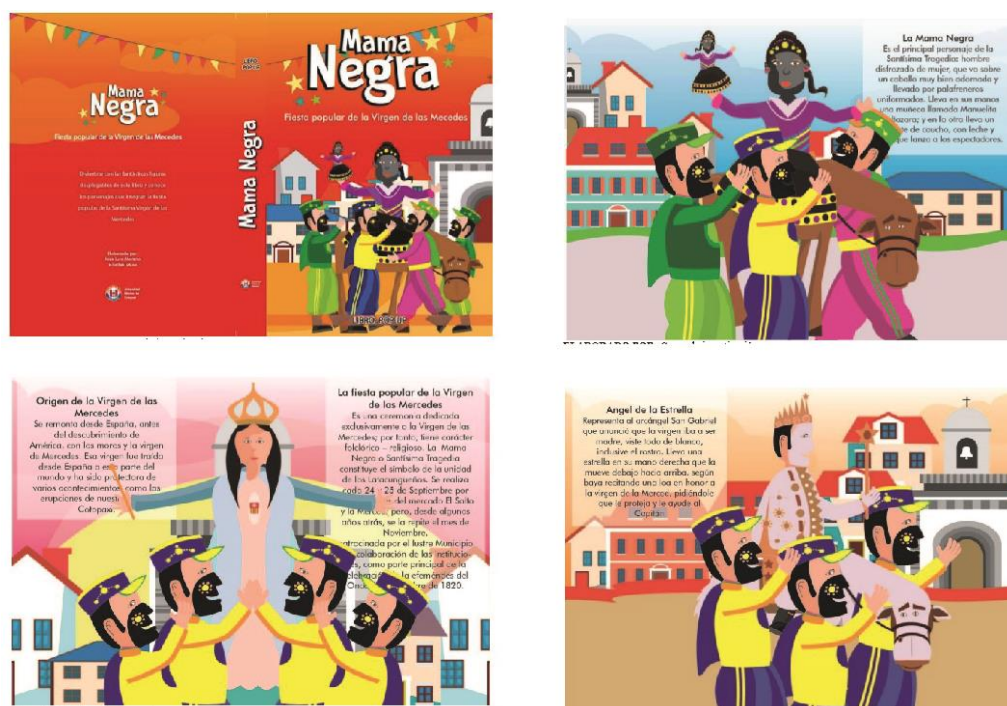

**Figura 2.11 Libro pop up Mama Negra**

Fuente: Trabajo de investigación previo a titulación de José Luis Moreano y Martha Muso.



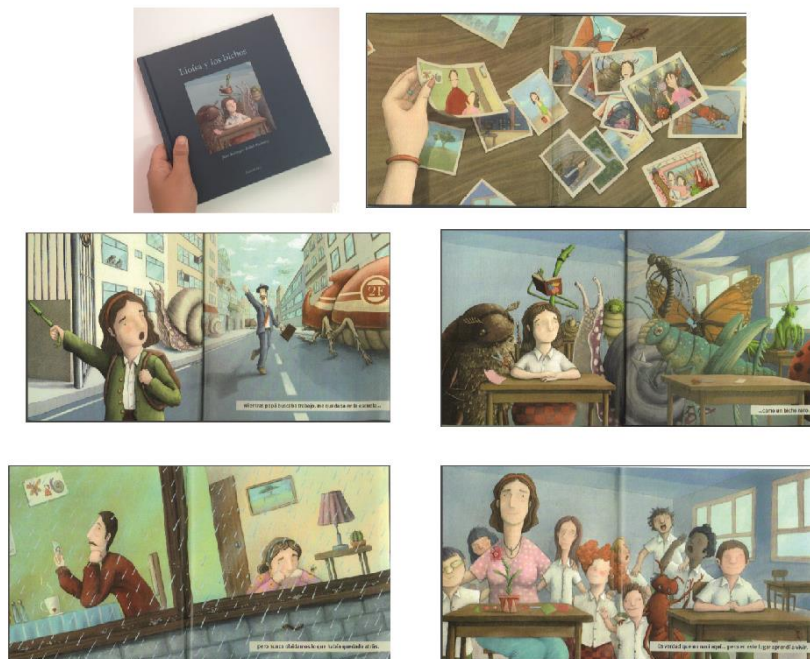

**Figura 2.12 Libro álbum ilustrado “Eloísa y los bichos”**

Fuente: Blog “Literatura infantil respetuosa” y la página web del Programa regional sobre migración Mesoamérica y El Caribe.



**Figura 2.13 Fiestas del agua. Sones y leyendas de Tixtla**

Fuente: Portafolio Strombus Gigas, de Julio Torres Lara.

# CAPÍTULO 3

## 3. RESULTADOS Y ANÁLISIS

A continuación se presentan los resultados obtenidos a través de varios métodos y herramientas que permitieron ampliar el conocimiento del tema de investigación y conocer mejor al público objetivo, junto con el desarrollo de una propuesta de diseño editorial que difunde los valores culturales de la Mama Negra de una forma dinámica.

### 3.1 Resultados de la encuesta realizada al público general

Con el objetivo de determinar el nivel de conocimiento que se tiene de la fiesta popular, la Mama Negra, y comprender el interés del público por el material editorial asociado a la celebración, se realizó encuestas a través de internet, donde participaron un total de 40 personas mayores de edad.

De la encuesta realizada al público general se observa que el 87% de los encuestados asegura conocer la fiesta, mientras el 13% restante no la conoce, este porcentaje proviene en un 100% de la ciudad de ciudad de Guayaquil. A pesar de ser un grupo reducido, proporciona información que puede servir para segmentar aún más el mercado al que va dirigido el producto.



**Figura 3.1** Gráfico de pastel sobre el conocimiento de la Mama Negra en los encuestados

Fuente: Autoría propia.

Por otra parte, aun cuando la mayor parte de encuestados conoce la fiesta, el 53% desconoce su origen y significado. Lo que indica que, el conocimiento que se tiene de la Mama Negra es bastante superficial, de este modo, resulta importante difundir esta información, evitando así, que se pierda o tergiversarse el valor de la tradición.



**Figura 3.2 Gráfico de pastel sobre el conocimiento del origen y significado de la Mama Negra**

Fuente: Autoría propia.

Del mismo modo, se encontró que apenas un 33% de encuestados ha tenido la oportunidad de asistir a la fiesta. Por lo tanto, esta información fue aprovechada como una oportunidad, para elaborar material editorial que permita llevar esta celebración hasta otras ciudades del país, por medio de la ilustración.



**Figura 3.3 Gráfico de pastel sobre la asistencia de los encuestados a la fiesta**

Fuente: Autoría propia.

Resulta favorable descubrir que el 93% de los encuestados afirma tener interés por conocer más sobre esta celebración, de este modo, se observa que existe la oportunidad para desarrollar un producto o servicio que ofrezca información sobre la Mama Negra.

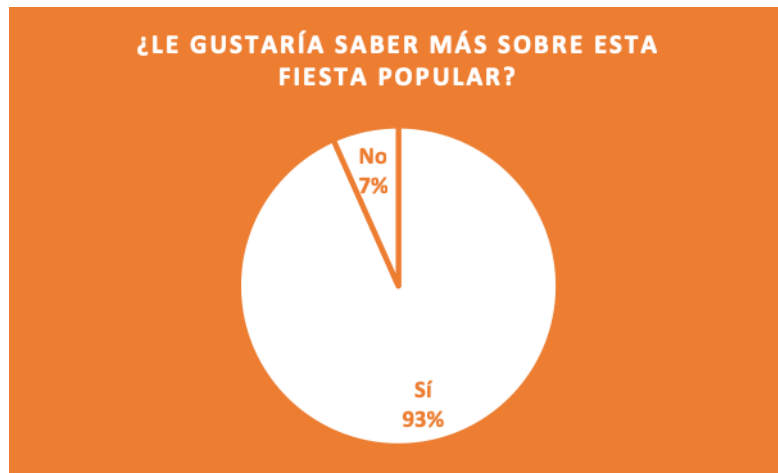

**Figura 3.4 Gráfico de pastel sobre la asistencia de los encuestados a la fiesta**

Fuente: Autoría propia.

Se ha comprobado que un libro ilustrado puede ser una herramienta útil y bien recibida por el público, para difundir los valores culturales de la Mama Negra y sus personajes, ya que al consultar por medio de encuestas, el 89% tuvo una respuesta favorable frente a esta opción.

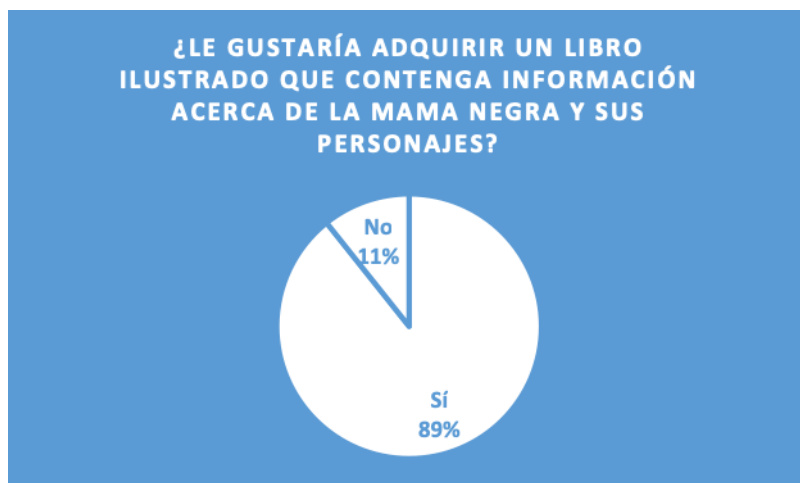

**Figura 3.5 Gráfico de pastel sobre la adquisición de un libro ilustrado que contenga información acerca de la Mama Negra y sus personajes**

Fuente: Autoría propia.

### 3.2 Resultados de la encuesta realizada al público objetivo

Con la finalidad de conocer las preferencias del público objetivo, en cuanto a estilos de ilustración editorial, se consultó a un grupo de 39 niños y jóvenes de entre 8 y 16 años. Los estilos más llamativos de modo general, fueron dos estilos con diferentes niveles

de realismos, el primero con un trazo más expresivo y el segundo con trazos más limpios, como se observa en el siguiente gráfico.

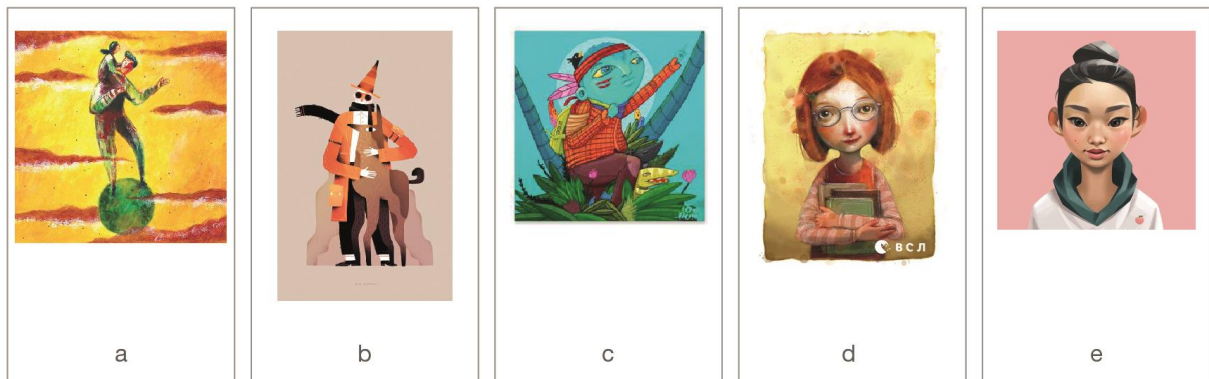

**Figura 3.6 Imagen utilizada en la encuesta sobre opciones de estilos de ilustración**

Fuente: Autoría propia.

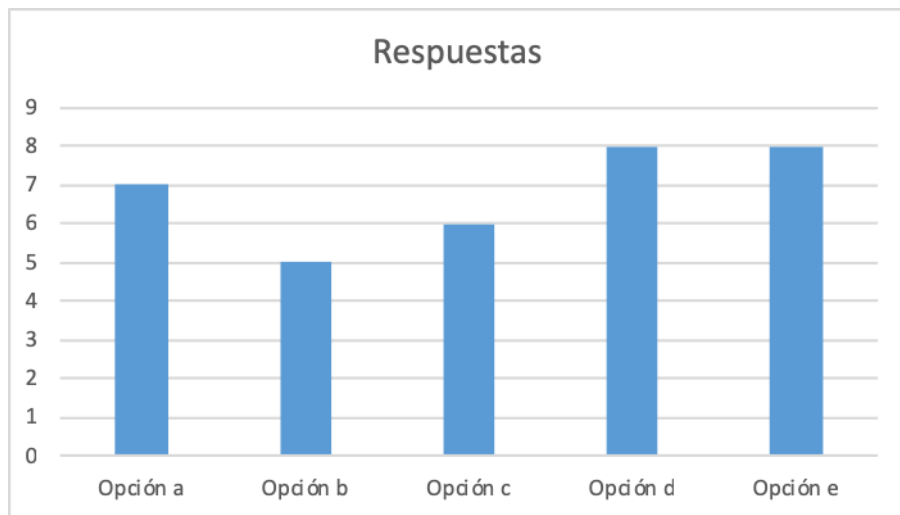

**Figura 3.7 Gráfico de columnas sobre preferencias de ilustración de los encuestados**

Fuente: Autoría propia.

Por otra parte, al analizar únicamente el rango de edad de 8 a 10 años, que comprende 17 participantes, los estilos que predominaron fueron el naif y el realista, de modo que, para la propuesta se buscó encontrar un punto medio, manteniendo rasgos realistas pero implementando texturas que aportaran expresividad, que es una característica de la ilustración naif.

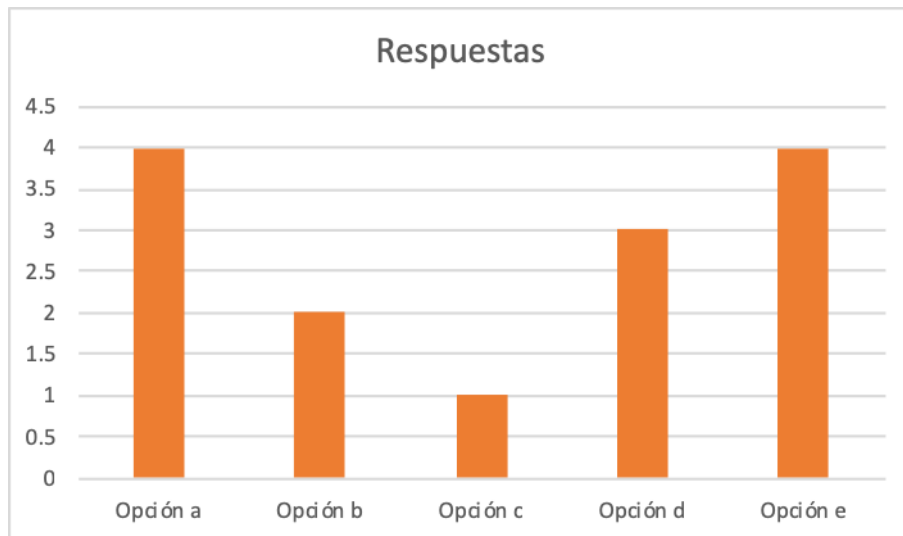

**Figura 3.8 Gráfico de columnas sobre preferencias de ilustración del grupo objetivo**

Fuente: Autoría propia.

### 3.3 Implementación de concepto

A partir de las herramientas empleadas en el capítulo anterior, fue posible encontrar un insight que permitió determinar un concepto sólido, tomando en cuenta las necesidades del público objetivo y los aspectos que caracterizan a la fiesta de la Mama Negra.

Los mapas mentales fueron una de las herramientas que permitió encontrar un insight y definir un concepto, ya que, a través de este instrumento se extrajeron ciertos conceptos y palabras clave, comunes entre los diferentes temas que integran este proyecto como lo son, la Mama Negra, siendo el tema central, los niños, al ser el público objetivo, y el libro álbum ilustrado, como un formato y estilo editorial que permite comunicar ideas complejas de un modo dinámico.



Figura 3.9 Mapa mental de temas principales para el desarrollo de la propuesta

Fuente: Autoría propia.

A partir de lo expuesto, se encontraron palabras comunes, como color, diversión, máscaras, personajes, historia, entre otras. Es así, que surgió el insight que se escogió para trabajar en la propuesta, “el descubrimiento y la sorpresa”, puesto que, al permitirles a los niños descubrir por sí mismos esta tradición, a través de la ilustración, pueden asimilar de mejor manera las ideas nuevas que se proponen. Por lo tanto, el uso del color, las diferentes formas de los personajes, presentados de forma dinámica, genera una expectativa que lleva al descubrimiento y la sorpresa.

De igual manera a través de las encuestas, encontramos que muchos conocían la fiesta, pero de manera superficial, de este modo, se generó el concepto, “siempre hay algo nuevo que descubrir”, permitiéndole al lector, conocer más sobre un tema aparentemente sencillo, por medio del libro ilustrado. Y a su vez incentivar el aprendizaje la curiosidad por tema nuevos. Este concepto se implementó utilizando piezas externas al libro, con las que el lector puede interactuar y descubrir por su cuenta los personajes que se plantean en la segunda parte del libro. Se decidió implementar este recurso, porque es importante que los niños mantengan el interés por

lo que están leyendo para que puedan asimilar mejor la información relacionando las imágenes con los significados y creen un vínculo emocional. De igual forma, esta dinámica puede ser llevada a cabo en familia, lo que puede generar un vínculo entre padres e hijos, asegura la Psicóloga Janneth Alcocer.

### **3.4 Desarrollo de la propuesta**

Se planteó dividir el libro ilustrado en dos partes; en la primera se narró la historia del origen de la fiesta, a través de ilustraciones, mientras que en la segunda parte, se realizó las ilustraciones de seis diferentes personajes representativos de la Mama Negra realizada en el mes de septiembre. Puesto que el uso de ilustraciones favorece la capacidad de generar conceptos y mejorar el aprendizaje.

De igual manera, se determinó que el texto del libro fuera en forma de loa, ya que, este tipo de copla es característico de la celebración y es empleado por un personaje dentro del desfile, lo que permitirá al lector tener un mayor acercamiento a esta fiesta popular.

El libro fue diseñado para generar interacción con el lector, pues, las páginas donde aparecen los personajes, poseen un fondo con elementos característicos de cada personaje y una silueta en blanco. En este espacio, el lector tiene la posibilidad de colocar un grupo de cuatro acetatos con separación de color CMYK, que al ubicarse uno sobre el otro se revela el personaje. Estas piezas quedan sujetas al libro por medio de cuatro pestañas situadas en cada esquina de la hoja.

#### **3.4.1 Desarrollo de Bocetos**

En el proceso para realizar los bocetos, se planteó seis diferentes estilos de ilustración para cada personaje, teniendo en cuenta las preferencias del público objetivo, el concepto y valor estético de la fiesta popular.

##### **3.4.1.1 Personajes**

Los personajes fueron seleccionados en base a sus características físicas, las mismas que fueron analizadas para entender su significado dentro de la fiesta, entendiendo que son los personajes quienes le dan vida a la fiesta. Es así que, se determinó que presentarlos en el libro puede resultar atractivo para el lector. De este modo, se



determinó que personajes aparecerán en el libro, tomando en cuenta además el orden en que desfilan en la comparsa.

### El Loero o loador



**Figura 3.10 Foto de un Loero o Loador**

Fuente: Fabara, A. (2019), recuperado de: <https://www.flickr.com/photos/151103405@N04/>



**Figura 3.11 Bocetos del Loero o Loador**

Fuente: Autoría propia.

## El Ángel de la Estrella



**Figura 3.12 Foto del Ángel de la Estrella**

Fuente: Fabara, A. (2019), recuperado de: <https://www.flickr.com/photos/151103405@N04/>



**Figura 3.13 Bocetos del Ángel de la Estrella**

Fuente: Autoría propia.

## Un Huaco



**Figura 3.14 Foto de un Huaco**

Fuente: Fabara, A. (2019), recuperado de: <https://www.flickr.com/photos/151103405@N04/>



**Figura 3.15 Bocetos del Huaco**

Fuente: Autoría propia.

## El Rey Moro



**Figura 3.16 Foto del Rey Moro**

Fuente: [www.mamanegra.com.ec](http://www.mamanegra.com.ec)



**Figura 3.17 Bocetos del Rey Moro**

Fuente: Autoría propia.

## La Mama Negra



**Figura 3.18 Foto de la Mama Negra**

Fuente: [www.encyclopediadelecuador.com/historia-del-ecuador/la-mama-negra/](http://www.encyclopediadelecuador.com/historia-del-ecuador/la-mama-negra/)



**Figura 3.19 Bocetos de la Mama Negra**

Fuente: Autoría propia.

## El Capitán



**Figura 3.20 Foto del Capitán**

Fuente: [www.mamanegra.com.ec](http://www.mamanegra.com.ec)



**Figura 3.21 Bocetos del capitán**

Fuente: Autoría propia.

### 3.4.1.2 Historia y diagramación

Para narrar la historia del origen de la fiesta se planteó utilizar ilustraciones a doble página, mientras que la sección de los personajes se ubicó las ilustraciones a la derecha y una loa a la izquierda.

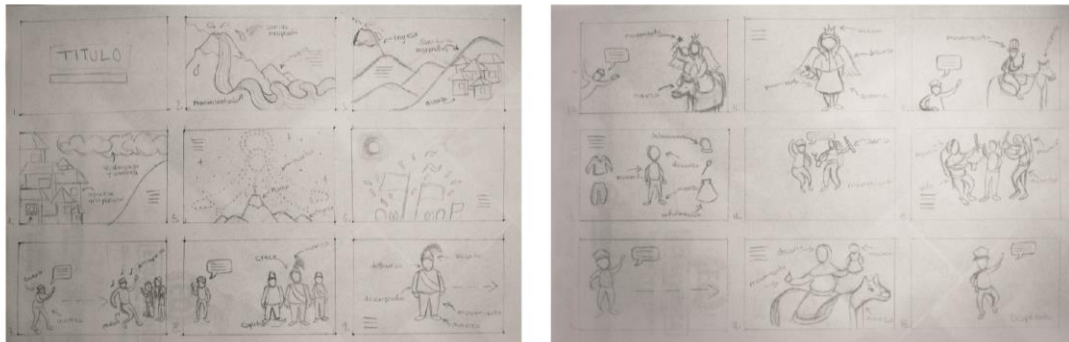

**Figura 3.22 Boceto de historia y primera propuesta de diagramación**

Fuente: Autoría propia.



**Figura 3.23 Boceto de historia y segunda propuesta de diagramación**

Fuente: Autoría propia.

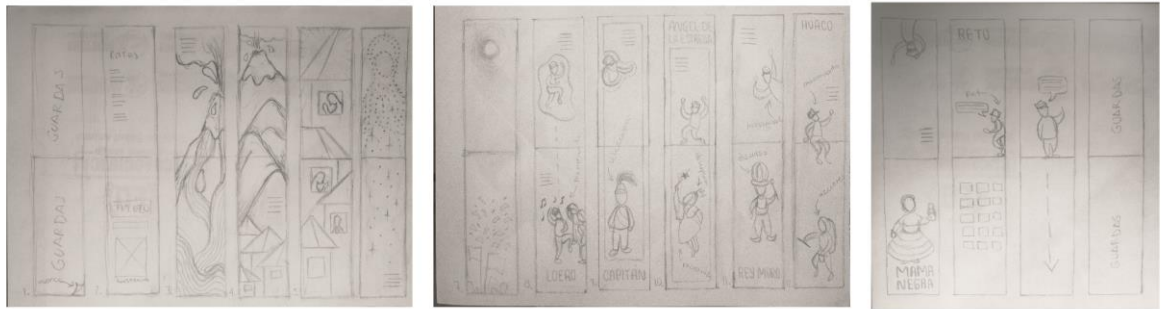

**Figura 3.24 Boceto de historia y tercera propuesta de diagramación**

Fuente: Autoría propia.

### 3.4.1.3 Packaging

Se diseñó un packaging con varias capas, para contener todos los elementos que propone el producto final, de modo que, todo este unificado por una misma estética, y el diseño del mismo, sea congruente con el concepto.

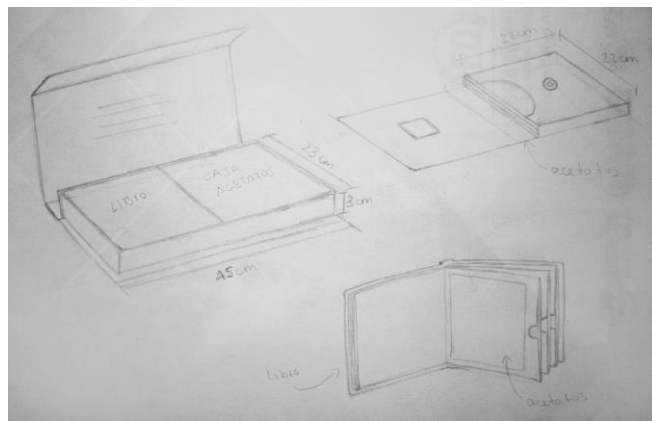

**Figura 3.25 Boceto de la primera propuesta de packaging**

Fuente: Autoría propia.

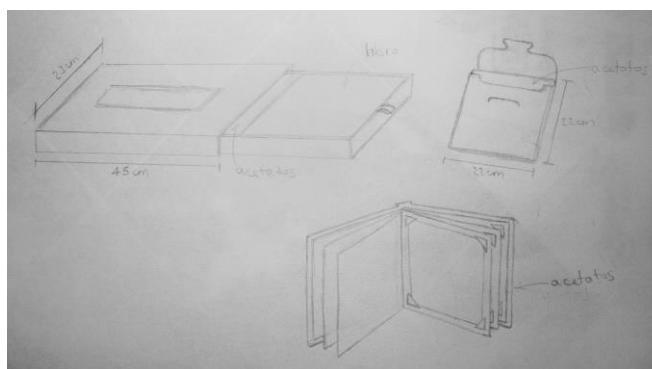

**Figura 3.26 Boceto de la segunda propuesta de packaging**

Fuente: Autoría propia.

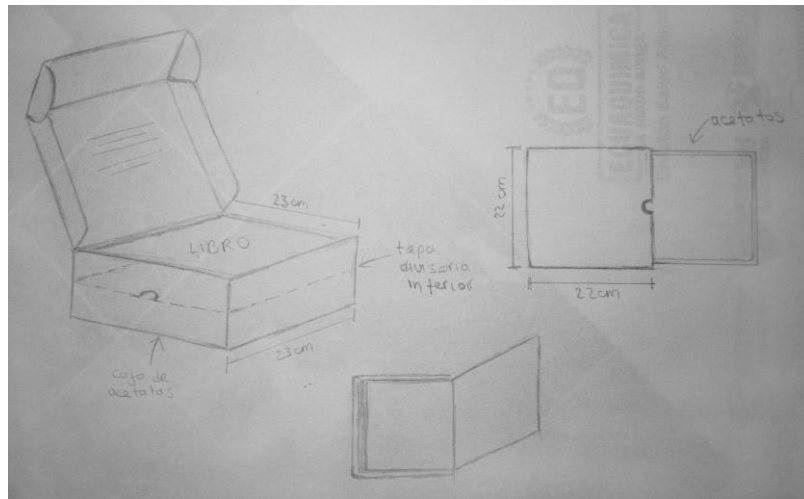

**Figura 3.27 Boceto de la tercera propuesta de packaging**

Fuente: Autoría propia.

### 3.4.2 Digitalización

#### 3.4.2.1 Personajes

Para la digitalización de los bocetos de los personajes se empleó el software Krita, por las propiedades de los pinceles que ofrece, que permiten conseguir un acabado semejante al de ilustración tradicional ideal para el estilo que se propuso.



**Figura 3.28 Personajes finales ilustrados**

Fuente: Autoría propia.

### 3.4.2.2 Historia

Al igual que los personajes, la historia fue ilustrada utilizando el software de ilustración, Krita, para que exista congruencia entre las dos partes del libro.



**Figura 3.29 Propuesta de ilustración para la historia del origen de la fiesta**

Fuente: Autoría propia.

### 3.4.2.3 Diagramación

Para la diagramación del libro se utilizó el software Adobe InDesign, donde se organizó el espacio y la distribución que tendría tanto la imagen como el texto. Se empleó una diagramación por módulos de 4x5, con la ilustración a doble página sin dejar bordes en la primera parte. Se utilizó el texto como contrapeso en la composición visual, y alineado siempre al lado de la página en la que se encuentra, ocupando dos módulos en horizontal y uno en vertical.



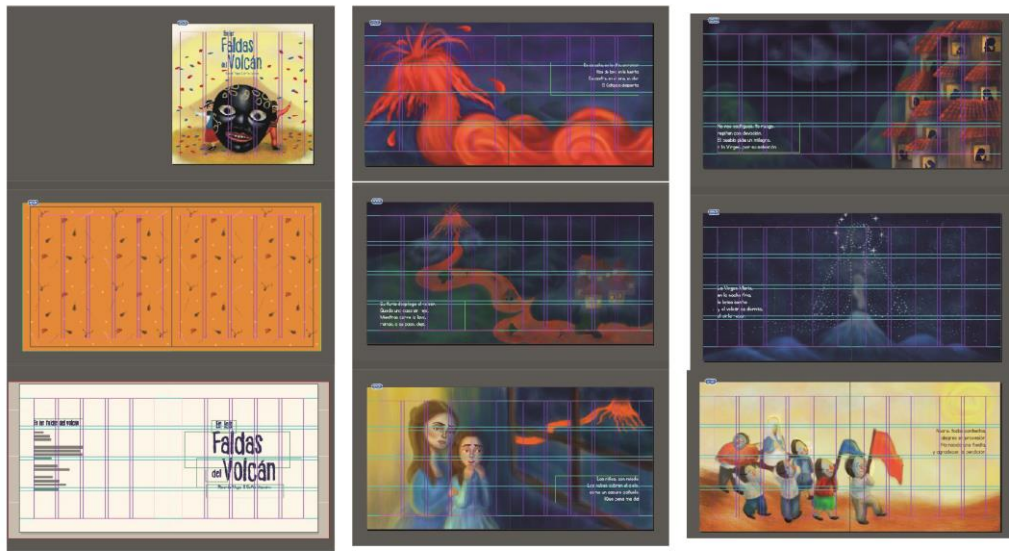

**Figura 3.30 Propuesta de diagramación para la historia**

Fuente: Autoría propia.

De igual manera, en el segmento de los personajes se utilizó una diagramación por módulos de 4x5, donde el cuerpo de texto, en este caso las loas, fueron colocadas en la parte inferior izquierda, con alineación a la izquierda, ocupando de dos a tres módulos horizontales y uno vertical. Por otra parte, el título con el nombre de los personajes, se ubicó en la porción superior izquierda ocupando un módulo vertical. A diferencia de la primera parte del libro, el peso visual recae siempre en la página derecha, donde se encuentra la silueta del personaje. Se realizó de este modo, ya que, al ser una página que alberga las piezas removibles, era necesario mantener un peso equilibrado en todas las páginas. De lo contrario, habría hojas más pesadas que otras, lo cual hubiera ocurrido al intercalar la posición de las siluetas.



**Figura 3.31 Propuesta de diagramación para los personajes**

Fuente: Autoría propia.

### 3.4.3 Desarrollo de prototipos

#### 3.4.3.1 Prototipo de páginas con acetato

Para comprobar que la dinámica planteada fuera funcional se elaboró un prototipo que permitió ver la factibilidad de la propuesta, y entender como esta podría ser acogida por el usuario. Se realizó la impresión en CMYK de los colores separados de un personaje, sobre acetatos. Se procedió a colocar uno sobre otro y ubicarlos sobre un fondo. De este modo, se comprobó que la dinámica propuesta generaba una buena experiencia al usar el producto.



**Figura 3.32 Prototipo de interacción con acetatos**

Fuente: Autoría propia.

### **3.4.3.2 Prototipo de packaging**

Con el propósito de determinar la viabilidad del packaging, se elaboró un modelo a escala donde se comprobó su funcionalidad.



**Figura 3.33 Prototipo de packaging**

Fuente: Autoría propia.



**Figura 3.34 Prototipo de packaging para acetatos**

Fuente: Autoría propia.

### **3.4.3.3 Elaboración de mock-up**

Se elaboró una serie de mock-ups para presentar la propuesta de forma más realista con todos los elementos que integran el producto final. Para la elaboración de los prototipos digitales se utilizó Blender, un software de modelado y animación 3D.

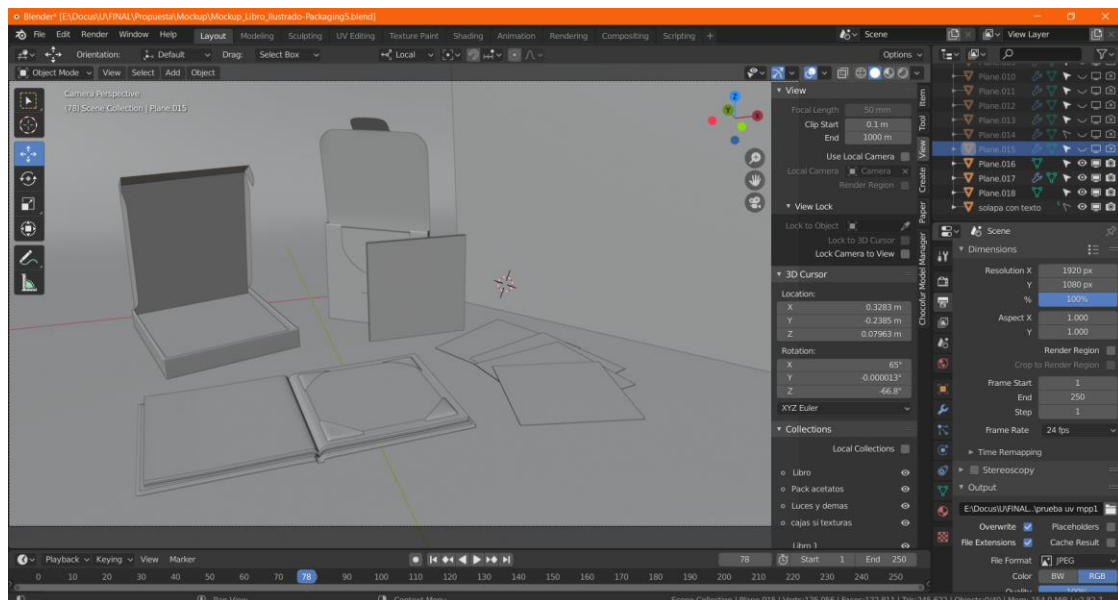

**Figura 3.35 Modelo 3D en Blender de los elementos que integran la propuesta**

Fuente: Autoría propia.

### 3.5 Validación

Se contactó a profesionales en el ámbito de la ilustración y la literatura para validar el proyecto. Con respecto al área de ilustración, Daniela Martín del Campo, diseñadora e ilustradora mexicana, comentó positivamente el trabajo realizado, y sugirió una nueva dinámica de interactividad, en favor de la comodidad del usuario final. Propone, reducir los acetatos, imprimiendo una sola imagen y en el libro colocar un personaje con vestimenta neutral y al colocar el acetato, pase de ser una persona común a un personaje de la fiesta. (Ver anexo 9)

Del mismo modo, José Daniel Santibañez, diseñador gráfico, escritor y docente, recomendó cambiar la tipografía por una que fuera más acorde con el grupo objetivo. A su vez, realizó algunas observaciones con respecto a los signos de puntuación de las loas, lo que permitió mejorar la experiencia de lectura del usuario. También sugirió aumentar el tamaño de los personajes con respecto a la hoja. (Ver anexo 10)

Por otra parte, se contó con la validación de Lic. Psp. Viviana Paola Mendoza Bajaña, Maestrante de la UNEMI- Maestría en Psicología con Mención en Neuropsicología del Aprendizaje, quien tras la revisión del documento mencionó que las ilustraciones

estaban acordes con la edad del público objetivo, y la dinámica de los acetatos hacen el libro interesante. También comentó que podría incluirse un apartado informativo al principio del libro en el que se explique, el porqué del uso de las loas dentro del libro ilustrado. (Ver anexo 11)

### **3.6 Propuesta resultado final**

Como resultado final se logró, elaborar un libro ilustrado de 21x21 centímetros, con una dinámica de interactividad, utilizando la separación de colores CMYK impresa en tarjetas transparentes de acetato de 18x18 centímetros.

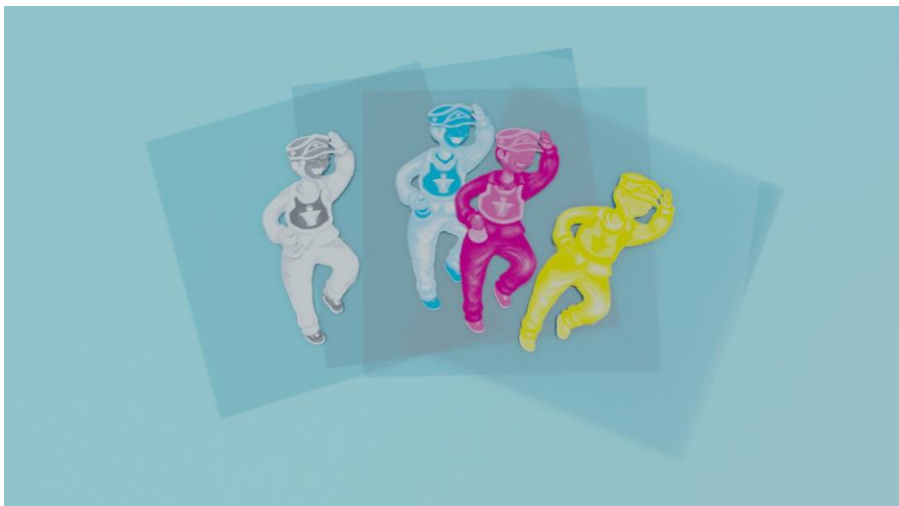

**Figura 3.36 Mock-up de tarjetas impresas en acetatos con separación CMYK del personaje Loero**

Fuente: Autoría propia.

De este modo, el producto final consta de un packaging de 23x24 centímetros, y 3,5 centímetros de alto. En para la parte externa se colocó un patrón con motivos inspirados en los elementos de los personajes de la celebración y el nombre del libro, “En las Faldas del Volcán”, en la parte superior de la tapa.

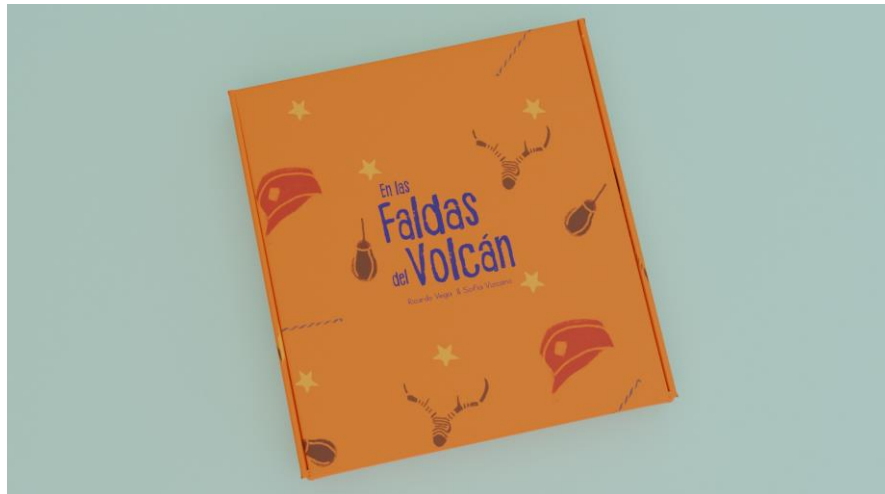

**Figura 3.37 Mock-up del packaging del producto cerrado**

Fuente: Autoría propia.

Y en el interior, se dispuso un patrón con un color tenue, acompañado por un texto que permite contextualizar el producto y otro en la una de las solapas, que invita al lector a descubrir los complementos que acompañan al libro.



**Figura 3.38 Mock-up del packaging del producto abierto**

Fuente: Autoría propia.

En conjunto este paquete incluye, el libro ilustrado, un sobre, con un patrón similar al del packaging, para guardar las tarjetas de los personajes y 24 tarjetas impresas en acetato con la separación CMYK de cada personaje.



**Figura 3.39 Mock-up de propuesta final**

Fuente: Autoría propia.

Para el libro se decidió empelar una pasta dura, además consta de consta de 32 páginas, incluyendo las guardas. La portada se diseñó incluyendo elementos representativos utilizados en la fiesta de Mama Negra, ya que, el proyecto se basó en la fiesta de septiembre, se ha incluido la máscara del personaje de la Mama Negra, que es utilizada solo en la mencionada festividad.



**Figura 3.40 Mock-up de la portada del libro**

Fuente: Autoría propia.

Los personajes que sostienen la máscara al igual que el confeti, son también elementos típicos de la celebración. Al fondo se puede ver la silueta del volcán Cotopaxi, que, junto al título del libro, hacen referencia al lugar donde esta historia y la celebración de la Mama Negra tienen lugar. En la contraportada se ha incluido una ilustración un poco más detallada del volcán, junto con una loa que invita a la lectura del producto ilustrado.

La mitad del libro fue ilustrado a doble página para contar la historia del origen de la fiesta, haciendo referencia a sucesos que marcaron el inicio de la celebración, incluyendo el componente religioso que caracteriza a la fiesta de septiembre.



**Figura 3.41 Mock-up de páginas internas del libro**

Fuente: Autoría propia.

Por otra parte, la segunda parte contiene las siluetas de los personajes y adheridas a estas páginas están 4 pestañas que fueron colocadas en cada esquina para sujetar las tarjetas de los personajes.





**Figura 3.42 Mock-up de páginas internas del libro con las pestañas para soporte**

Fuente: Autoría propia.

Para crear la dinámica de los acetatos, se ha diseñado las partes por separado. El personaje trabajado con un fondo transparente facilita su aplicación sobre el fondo. El personaje encaja a la perfección sobre la silueta que es rodeada por color y varios elementos representativos de cada personaje.



**Figura 3.43 Ejemplo de dinámica personaje – fondo**

Fuente: Autoría propia.

Al ser un producto dirigido al público infantil la tipografía debe ser agradable y fácil de leer. La tipografía debe transmitir junto con la técnica de ilustración empleada en el libro, una personalidad juguetona e infantil. Las fuentes empleadas son: Abrikos Regular para los títulos y subtítulos, KG Neatly Printed para los cuerpos de texto.

**Abrikos Regular**  
ABCDEFGHIJKLMNÑOPQRSTUVWXYZ  
abcdefghijklmnopqrstuvwxyz  
01356789,.-\_;

**KG Neatly Printed**  
ABCDEFGHIJKLMNÑOPQRSTUVWXYZ  
abcdefghijklmnopqrstuvwxyz  
0123456789,.-\_;

**Figura 3.44 Muestras de tipografías empleadas**

Fuente: Autoría propia.

### **3.7 Manual de estilo**

Con el propósito de dar continuidad a proyecto, se ha propuesta una marca editorial, con el que se pueda producir más productos que sigan la temática y la línea grafica del primer libro “En las faldas del Volcán”.

#### **3.7.1 Propuesta de marca**

La marca “ecuador en colores” se construyó a partir de la idea de enseñar la cultura del ecuador a los niños por medio de historias ilustradas. El elemento gráfico (el icono del libro), hace referencia a la división de colores de los personajes, que es la base de la dinámica de las láminas de los acetatos, a la vez que hace reconocible el producto que ofrece la marca, que son libros. El nombre expresa la identidad de la marca, ya que se van a jugar mucho con los colores, tanto lo colorido del estilo de ilustración y los personajes separados en las láminas de acetato. La tipografía busca ser amigable con los lectores, pero al mismo tiempo mostrar seriedad, ya que no solo se busca entretener a los niños, si no también enseñar aspectos culturales del país, es por esto que se ha utilizado, Typo Round Bold para el nombre de la marca.



**Figura 3.45 Marca propuesta “ECUADOR EN COLORES”**

Fuente: Autoría propia.



**Figura 3.46 Variaciones cromáticas**

Fuente: Autoría propia.



**Figura 3.47T amaños de logo de la marca**

Fuente: Autoría propia.

Para los títulos, logos y textos empleados en datos, portadas, y contraportadas, se aplica la paleta de colores propuesta de la marca. Los colores empleados dentro de los títulos y textos dentro de la obra pueden tener mayor libertad de aplicación, siempre que complementen las ilustraciones que están acompañando.

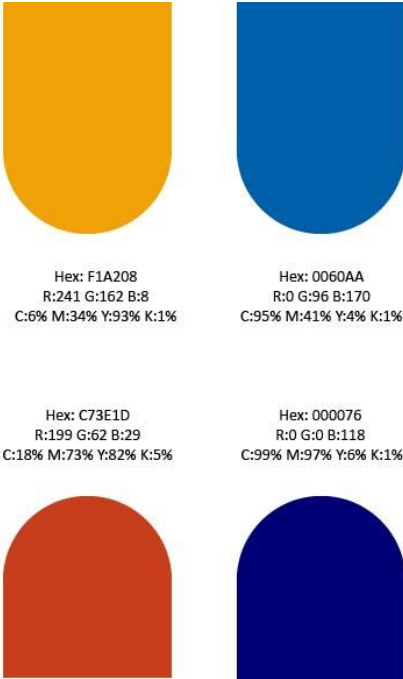

**Figura 3.48 Paleta de colores propuesta para la marca**

Fuente: Autoría propia.

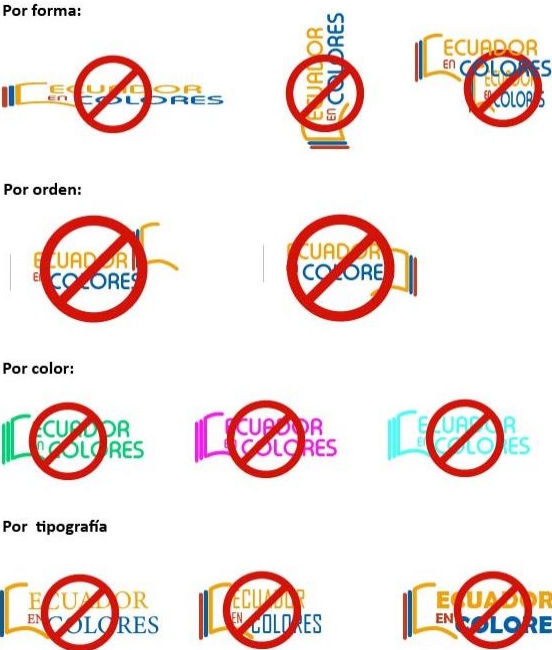

**Figura 3.49 Restricciones de aplicación de logo**

Fuente: Autoría propia.

### 3.7.2 Contenido del manual

Para conseguir la continuidad de este proyecto se presenta de forma detallada los aspectos esenciales que componen el libro.

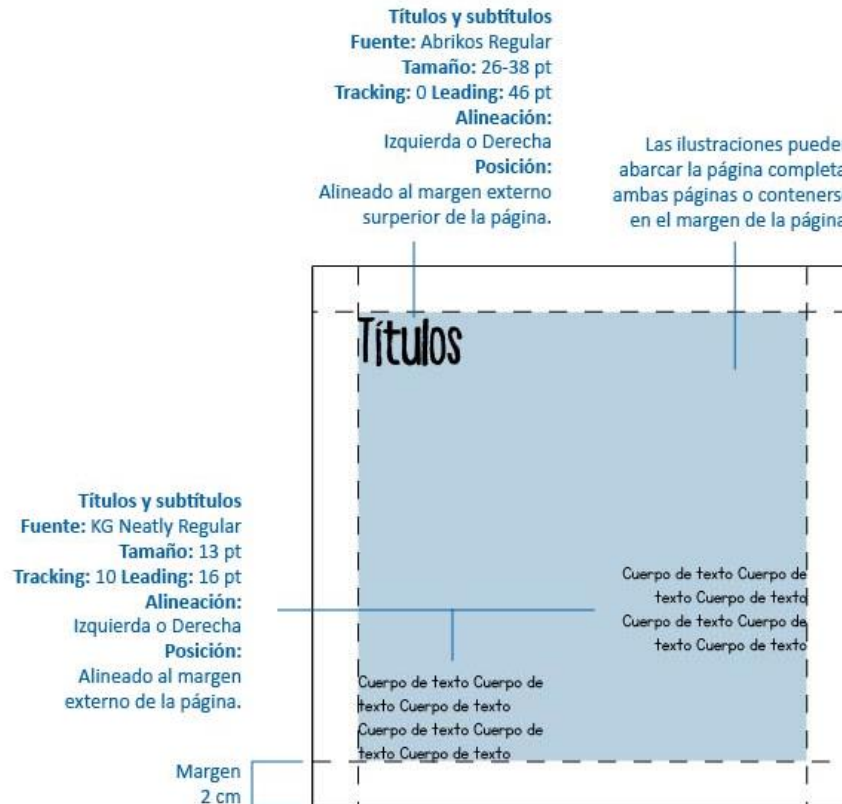

**Figura 3.50 Parámetros de diagramación**

Fuente: Autoría propia.

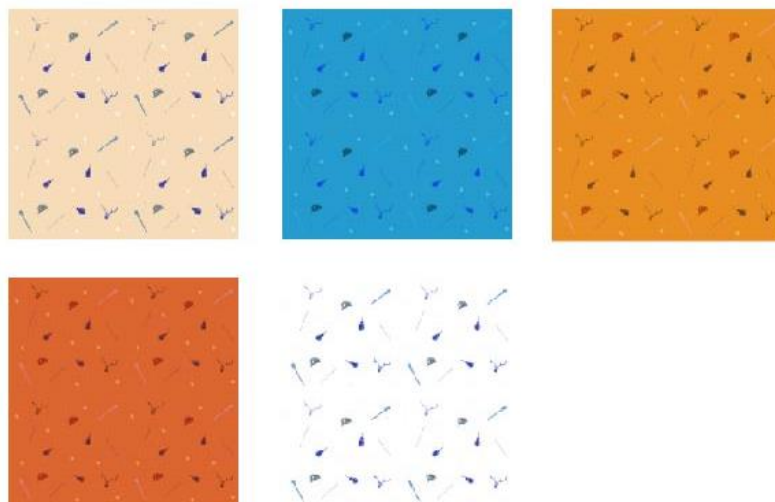

**Figura 3.51 Patrones propuestos para el libro**

Fuente: Autoría propia.

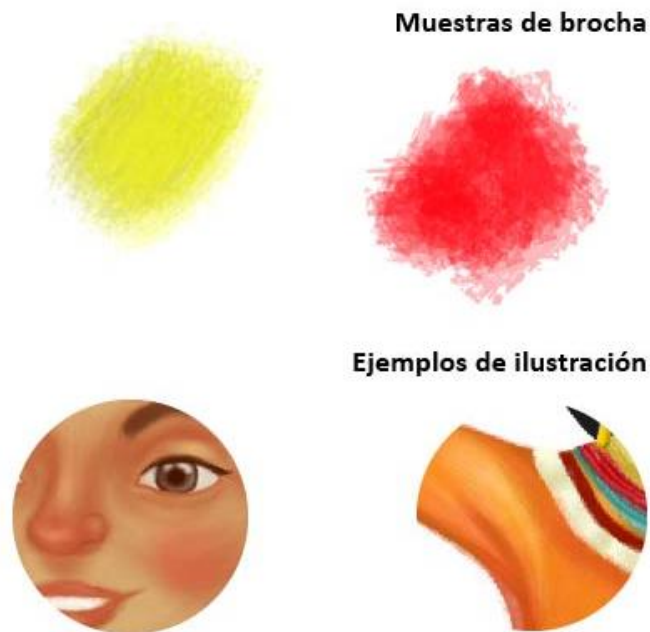

**Figura 3.52 Muestras y ejemplos de estilo de ilustración**

Fuente: Autoría propia.

## CAPÍTULO 4

### 4. CONCLUSIONES Y RECOMENDACIONES

#### Conclusiones

- Se concluye que, la elaboración de un libro ilustrado sobre la fiesta de la Mama Negra, dirigido al público infantil es pertinente, puesto que existe desconocimiento tanto de su historia como de su significado, por lo que serviría como herramienta para fomentar los valores culturales de la celebración. Además, el público mostró interés en adquirir un libro ilustrado con esta temática.
- A partir del análisis de los personajes se comprendió el valor que posee esta fiesta y por qué es importante difundir este conocimiento, teniendo en cuenta que no todos los ecuatorianos pueden acudir directamente a la celebración,

convirtiendo este problema en una oportunidad para implementar una propuesta editorial dirigida al público infantil.

- Por medio de técnicas digitales, se caracterizó a los personajes de la fiesta, de modo que se condensó y expuso sus atributos por medio de ilustraciones que asemejan un estilo tradicional y un texto literario propio de la celebración, que es la Loa.
- Se identificó que una característica distintiva de la fiesta eran sus personajes pintorescos, los mismos que fueron incluidos en el libro por medio de una dinámica de interactividad, lo que permite al público infantil acercarse a esta celebración de una manera entretenida.

### **Recomendaciones**

- Dentro de lo posible, es importante sumergirse dentro del entorno o del fenómeno que se investiga, sobre todo cuando se trata de temas culturales, ya que, poder vivir la experiencia de primera mano, es enriquecedor tanto en el proceso de conceptualización como en el de desarrollo de la propuesta.
- Antes de empezar el desarrollo de la propuesta, se recomienda tener claro quiénes serán los colaboradores especializados en diferentes áreas pertinentes para el desarrollo del proyecto. Si es posible conseguir un contacto directo con estos profesionales, para poder disponer de su asesoramiento y obtener una retroalimentación oportuna, del trabajo que se plantea.
- El proyecto requiere de una buena planificación, al ser un libro interactivo puede verse limitado por ciertos factores, implicando cambios drásticos en etapas avanzadas del trabajo, resultando en retrasos considerables en su desarrollo.
- Dada la dinámica del producto, los materiales, la distribución y las dimensiones de cada elemento debe calcularse meticulosamente ya que el proyecto tiene un costo de producción relativamente alto. Se debe ser eficiente con los recursos sin sacrificar su funcionalidad o estética.

# BIBLIOGRAFÍA

- Arias, Patricia. (2011). La fiesta patronal en transformación: significados y tensiones en las regiones migratorias. *Migración y desarrollo*. Recuperado de: 9. 147-180. 10.35533/myd.0916.pa.
- Baby, Y. (2015). Las fiestas populares tradicionales, reflejo de la identidad cultural de las comunidades. *Revista Caribeña de Ciencias Sociales*, (2015\_05).
- Cárate T., S. (2007). La Capitanía de La Mana Negra o "Santísima Tragedia" [Ebook] (1st ed., pp. 5 -15). Quito: Margarita Andrade F. Recuperado de: <https://biblio.flacsoandes.edu.ec/libros/digital/48537.pdf>
- Calvachi Yáñez, C. F. (2016). Libro álbum como estrategia para promover la lectura en niños de 3 y 4 años de la escuela particular Bondone di Giotto, del sector de Puenbo, durante el año lectivo 2015-2016 (Bachelor's thesis, Quito: UCE). Recuperado <http://www.dspace.uce.edu.ec/bitstream/25000/6410/1/T-UCE-0010-1053.pdf>
- Chica Urgiles, K. N. (2019). Análisis semiótico de la vestimenta de los personajes de la fiesta de la Mama Negra (Bachelor's thesis, Universidad del Azuay).
- Dávila, N. H. A. (2019). Más allá de la imagen: una mirada cercana a la ilustración editorial. *Revista Digital Universitaria*, 20(4). Recuperado de: [https://www.revista.unam.mx/wp-content/uploads/v20\\_n4\\_a1\\_Mas-alla-de-la-imagen-una-mirada-cercana-a-la-ilustracion-editorial.pdf](https://www.revista.unam.mx/wp-content/uploads/v20_n4_a1_Mas-alla-de-la-imagen-una-mirada-cercana-a-la-ilustracion-editorial.pdf)
- El Comercio. (2016). Ecuador cuenta con una Ley de Cultura por primera ocasión. *El Comercio*. Recuperado de: <https://www.elcomercio.com/tendencias/leydecultura-asambleanacional-segundodebate-ministeriodecultura-casadelacultura.html>
- El Comercio. (2018). El Municipio de Latacunga presupuestó USD 71000 para la fiesta de la Mama Negra de este 2018. *El Comercio*. Recuperado de: <https://www.elcomercio.com/actualidad/latacunga-presupuesto-mama-negra-fiesta.html>
- El Comercio. ( 2019). El Ministerio de Cultura y Patrimonio ajusta su presupuesto para el 2020. *El Comercio*. Recuperado de:



<https://www.elcomercio.com/tendencias/ministerio-cultura-patrimonio-presupuestoproforma.html#:~:text=En%20la%20Pro%20forma%20del,de%20USD%2024%20402%20671>.

El Telégrafo. (2018). 300.000 personas acudieron al desfile de la Mama Negra en Latacunga. *El Telégrafo*. Recuperado de:

<https://www.eltelegrafo.com.ec/noticias/regional-norte/1/personas-acudieron-desfile-mamanegra>

Escudero Sánchez, C. L. (2017). Las fiestas populares en el Ecuador: un factor de interacción comunitaria. *Revista Universidad y Sociedad*, 9(3), 27-33.

Guerrero Arias, P. (2002). Usurpación simbólica: identidad y poder en la fiesta de la Mama Negra (Master's thesis, Universidad Andina Simón Bolívar, Sede Ecuador).

Gilmore, Abigail. (2014). Raising our quality of life: The importance of investment in arts and culture. Recuperado de:

[https://www.research.manchester.ac.uk/portal/files/33173386/FULL\\_TEXT.PDF](https://www.research.manchester.ac.uk/portal/files/33173386/FULL_TEXT.PDF)

Hall, Stuart. (1984). Notas sobre la desconstrucción de «lo popular». Recuperado de:

<http://ramwan.net/restrepo/hall/notas%20sobre%20la%20deconstruccion%20de%20lo%20popular.pdf>

Hoster Cabo, B., & Gómez Camacho, A. (2013). *INTERPRETACIÓN DE ÁLBUMES ILUSTRADOS COMO RECURSO EDUCATIVO PARA LA COMPETENCIA LITERARIA Y VISUAL* [Ebook] (19th ed.). Sevilla. Recuperado de:

<https://dialnet.unirioja.es/servlet/articulo?codigo=4749654>

Instituto Nacional de Patrimonio Cultural. FIESTA DE LA MAMA NEGRA O FIESTA DE LA CAPITANÍA. – Instituto Nacional de Patrimonio Cultural. Retrieved 12 June 2020, from <https://www.patrimoniocultural.gob.ec/fiesta-de-la-mama-negra-o-fiesta-de-la-capitania/>

Jiménez Zambrano, M. E. (2014). Representación simbólica y social del personaje de la Mama Negra, en la fiesta popular de Latacunga que se realiza en septiembre.

Lapeña Gallego, G. (2013). Intencionalidad estética y narrativa de la doble página en el álbum ilustrado. 11. Recuperado de

<https://digitum.um.es/digitum/bitstream/10201/38277/1/GloriaLape..3.pdf>

- López García, J. (2016). Cómo crear libros digitales. *Eduteka*. Recuperado de: <http://eduteka.icesi.edu.co/articulos/epub>
- Malo Toral, G., & Chica Urgiles, K. (2019). *Análisis semiótico de la vestimenta de los personajes de la fiesta de la Mama Negra* [Ebook] (pp. 24 - 135). Cuenca. Recuperado de: <http://dspace.uazuay.edu.ec/handle/datos/9230>
- Masala, P. (2012). Nuevas tecnologías, nuevas generaciones. *Kubernética*. Recuperado de: <https://www.santiagokoval.com/2012/11/24/nuevas-tecnologias-nuevas-generaciones/>
- Menza Vados, A. E., Sierra Ballén, E. L., & Sánchez Rodríguez, W. H. (2016). La ilustración: dilucidación y proceso creativo. *Kepes*, (13). Recuperado de: [http://vip.ucaldas.edu.co/kepes/downloads/Revista13\\_12.pdf](http://vip.ucaldas.edu.co/kepes/downloads/Revista13_12.pdf)
- Ministerio de Cultura y Patrimonio, n.d. Valores / Misión / Visión. *Ministerio De Cultura Y Patrimonio*. Recuperado en: <https://www.culturaypatrimonio.gob.ec/valores-mision-vision/>
- Molano, Lucía. (2010). Identidad cultural Un concepto que evoluciona. Recuperado de: <https://www.redalyc.org/pdf/675/67500705.pdf>
- Moya Guijarro, A. J., & Pinar Sanz , M. J. (2007). La interacción texto / imagen en el cuento ilustrado. Un análisis multimodal. *OCNOS*, 21 - 38. Recuperado en [https://revista.uclm.es/index.php/ocnos/article/viewFile/ocnos\\_2007.03.02/154](https://revista.uclm.es/index.php/ocnos/article/viewFile/ocnos_2007.03.02/154)
- Ortega, R. (2014). Metodología para la ilustración desde el pensamiento creativo. *Actas de diseño*, 248 - 248. Recuperado de: [https://fido.palermo.edu/servicios\\_dyc/publicacionesdc/archivos/485\\_libro.pdf](https://fido.palermo.edu/servicios_dyc/publicacionesdc/archivos/485_libro.pdf)
- Peñaherrera Hidalgo, E. D. (2017). La celebración de la mama negra y su impacto en el turismo de la Ciudad de Latacunga (Bachelor's thesis, CIENCIAS ADMINISTRATIVAS FACULTAD: ADMINISTRACIÓN DE EMPRESAS DE SERVICIO Y RECURSOS HUMANOS).
- Pereira, J. (2009). La fiesta popular tradicional del Ecuador. Quito: Cartografía de la memoria, 24.
- Palomo, A. (2016). Investigación. Aporte de la ilustración digital de Herbert Crispin a los libros de texto infantiles de Editorial Susaeta. Recuperado de: <http://recursosbiblio.url.edu.gt/tesisjcem/2016/03/05/Palomo-Adriana-Investigacion.pdf>

- Presidencia de la República del Ecuador. (n.d.). Gobierno lanza el Plan Nacional de Promoción del Libro y la Lectura 'José de la Cuadra' – *Presidencia de la República del Ecuador*. Recuperado de:  
<https://www.presidencia.gob.ec/gobierno-lanza-el-plan-nacional-de-promocion-del-libro-y-la-lectura-jose-de-la-cuadra/>
- Quinónez, J. (2017). Opciones para crear libros interactivos. *El periódico*. Recuperado de: <https://www.elperiodico.com/es/tecnologia/20120522/opciones-para-crear-libros-interactivos-5689982>
- Regalado Morochz, P. E. (2019). Comunicación visual y su incidencia en la difusión de la actividades de la asociación de moradores de El Recreo" El niño y la familia". Recuperado de:  
<http://repositorio.ug.edu.ec/bitstream/redug/38835/1/tesis%20corregida.pdf>
- Rojas, N. (2010). La ilustración infantil: abriendo una ventana hacia nuevas lecturas. *Infancias imágenes*, 9(1), 43-46. Recuperado de <https://dialnet.unirioja.es/servlet/articulo?codigo=3649021>
- Schneider, Daniela (2007). La Mama Negra - ¿símbolo de la multiculturalidad ecuatoriana?. *Indiana*, 24( ), 157-171. [fecha de Consulta 14 de Junio de 2020]. ISSN: 0341-8642. Disponible en:  
<https://www.redalyc.org/articulo.oa?id=2470/247016522007>
- Tylor, Edward. (1871). La ciencia de la cultura. Recuperado de: <https://es.scribd.com/doc/64500793/Taylor-Edward-La-Ciencia-de-La-Cultura>
- Ulloa Enríquez, Francisco, & Almuiñas Rivero, José Luis. (2017). La Mama Negra y el trabajo extensionista de la Universidad Técnica de Cotopaxi en la trama sociocultural del cantón Latacunga, provincia de Cotopaxi, República del Ecuador. *Revista Cubana de Educación Superior*, 36(1), 15-29. Recuperado de: [http://scielo.sld.cu/scielo.php?script=sci\\_arttext&pid=S0257-43142017000100002&lng=es&tlng=es](http://scielo.sld.cu/scielo.php?script=sci_arttext&pid=S0257-43142017000100002&lng=es&tlng=es).
- Unesco. (2011). ¿Qué es el patrimonio cultural inmaterial?. Recuperado de: <https://ich.unesco.org/doc/src/01851-ES.pdf>
- Universia. (2019). Seis herramientas para crear libros digitales gratis. Recuperado 13 June 2020. Desde:

<https://noticias.universia.es/educacion/noticia/2019/06/03/1164918/seis-herramientas-crear-libros-digitales-gratis.html>

Vaca Vaca, S. (2016). *Compendio colaborativo de la Mama Negra* [Ebook] (pp. 4 - 40).

Quito. Recuperado de:

<http://repositorio.usfq.edu.ec/bitstream/23000/5977/1/129274.pdf>

# APÉNDICES

## Anexos

### Anexo 1. Modelo de encuesta 1

ENCUESTA ANÓNIMA SOBRE LA FIESTA DE LA MAMA NEGRA Cerrada

1. Crear 2. Ver 3. Compartir 4. Resultados

ENCUESTA ANÓNIMA SOBRE LA FIESTA DE LA MAMA NEGRA

Search: ENCUESTA ANÓNIMA SOBRE LA FIESTA DE LA MAMA NEGRA

**Descripción**

ESCUELA SUPERIOR POLITÉCNICA DEL LITORAL  
Facultad de Arte, Diseño y Comunicación Audiovisual  
La encuesta que va a llenar a continuación nos ayudará a recabar su opinión y conocimiento acerca de la fiesta de la Mama Negra. Estamos seguros de que sus respuestas serán sinceras, por lo que agradecemos anticipadamente la información proporcionada.

**1 Género**

Requerida

Masculino  
 Femenino  
 Otros

**2 Rango de edad**

Requerida

8 - 10 años  
 11 - 14 años  
 15 - 18 años  
 19 años o más

**3 Ciudad de residencia**

Requerida

Guayaquil  
 Quito  
 Latacunga  
 Otra

4 ¿Conoce usted la Fiesta de la Mama Negra celebrada en la ciudad de Latacunga?

Requerida

Sí

No

5 ¿Ha tenido la oportunidad de asistir a la Mama Negra?

Requerida

Sí

No

6 ¿Conoce el origen y el significado de la celebración?

Requerida

Sí

No

7 ¿Conoce la diferencia entre la fiesta de Septiembre y Noviembre?

Requerida

Sí

No

No sabía que se realizaba dos veces al año

8 ¿Le gustaría saber más sobre esta fiesta popular?

Requerida

Sí

No

## Anexo 2. Modelo de encuesta 2

Descripción

Por medio de este formulario nos ayudarás a conocer tus gustos y preferencias en cuanto a ilustración editorial o dibujos presentes en libros.

1 Edad

Requerida

- Menos de 8 años
- 8 - 10 años
- 11 - 13 años
- 14 - 16 años
- Más de 16 años

2 Género

Requerida

- Femenino
- Masculino
- Otros

3 Ciudad de residencia

Requerida

- Guayaquil
- Quito
- Latacunga
- Otro

Descripción

A continuación observarás varias imágenes de ilustraciones o dibujos, y deberás valorarlas según tu gusto personal. Califica por medio de las estrellas, el dibujo o ilustración que más te guste o llame tu atención. Cinco estrellas es la calificación máxima, significa que el dibujo te encanta y una estrella es la calificación mínima, significa que el dibujo no te gusta.

4 Observa la siguiente imagen y dale una calificación por medio de las estrellas, según tus gustos e intereses.

Requerida



5 Observa la siguiente imagen y dale una calificación por medio de las estrellas, según tus gustos e intereses.

Requerida



6 Observa la siguiente imagen y dale una calificación por medio de las estrellas, según tus gustos e intereses.

Requerida





7 Observa la siguiente imagen y dale una calificación por medio de las estrellas, según tus gustos e intereses.

Requerida



8 Observa la siguiente imagen y dale una calificación por medio de las estrellas, según tus gustos e intereses.

Requerida



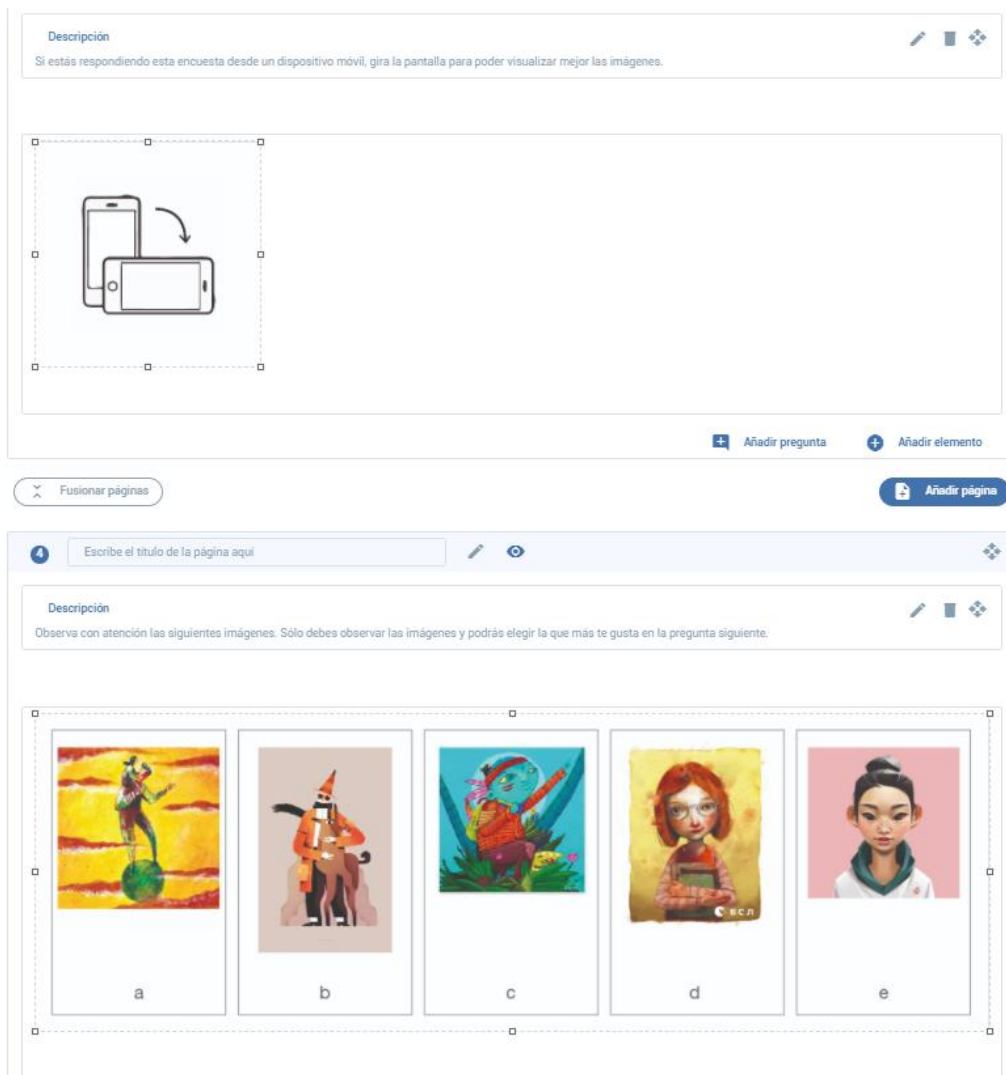

### Anexo 3. Entrevista a la ilustradora Andrea Galecio

**1. ¿Cuál es tu proceso de trabajo o workflow, para desarrollar una ilustración o serie de ilustraciones, cuando tienen una temática específica?**

Es muy parecido el trabajo con un cliente y el trabajo personal. Todo siempre parte de una idea, concepto. Posteriormente se realizan los bocetos y se elige uno. En mi caso tengo paletas de colores definidas y en proceso personal las uso, en proceso para clientes depende, puede ser paleta de color libre o la que ya tengo en mis redes. Finalmente se hace el pintado digital y se colocan los detalles.

**2. ¿Cuál es la importancia del estilo?**

Es muy importante para la diferenciación. Se comenta mucho que no es necesario, pero siento que ese comentario ya es desfasado y es vital tener un estilo, como recordatorio, como plus, porque das un gran aporte a tu ilustración y eso siempre va a vender, vas a conseguir clientes y uno se puede especializar.

**3. ¿Es necesario que un libro infantil tenga ilustraciones con “estilo infantil”?  
¿Por qué?**

De todas maneras, porque va a un público en específico. Se puede decir que dentro del estilo infantil hay “muy muy infantil” que rompe reglas muchas veces de anatomía y el estilo “normal” infantil, por decirlo de esa manera. Por ejemplo, si una autora buscara a un ilustrador de estilo infantil y su obra es para adultos y tenebrosa, no sería acorde a lo que la autora propone. Lo mismo pasa con un logo, si la empresa quiere verse muy seria, formal y le hacen un logo con muchos colores y un personaje súper infantil, no estaría acorde al concepto y el público lo podría confundir.

**4. ¿Cuáles son las ventajas y desventajas de utilizar un estilo “infantil” frente al estilo realista en libros infantiles?**

Más que todo es por el público. El estilo realista muchas veces puede acompañar perfecto una portada para un público mucho más mayor, en el caso de los libros infantiles van para un público de menor edad que también tienen sus etapas de 0 a 3, de 3 a 6, 6 a 10, etc.

Ahora los estilos se suelen confundir mucho, porque en el caso del infantil muchos creen que se rompen reglas y sí y no. Como mencioné anteriormente, dentro del infantil hay más estilos, los que rompen reglas, los que se rigen a reglas de anatomía, intermedios y que se acercan también a lo juvenil.

El estilo realista tiene que regirse netamente a la realidad, es complicado que llamen a un o una ilustradora con ese estilo para cuentos infantiles hoy en día, uno siempre tiene que pensar en lo que quiere mostrar y en el público.

**5. ¿Es posible combinar estos dos estilos dentro de un mismo proyecto?**

De alguna forma todo se puede y también se confunden cuando ven un estilo “infantil” que tiene todas las reglas de dibujo anatómico con estilo realista, lo que pasa es que falta más información, que los y las chicas de ahora puedan informarse más, confunden mucho o a veces dicen “dibujas bien” cuando es un estilo realista y “dibujas mal” cuando es un estilo infantil. El mundo de ilustración es gigante, rico en texturas,

técnicas, estilos y eso falta que las personas que no están en el campo de ilustración entiendan, porque los profesionales si entendemos toda la rica variedad y respetamos los estilos.

**6. ¿Es preferible emplear nuestro propio estilo, o es mejor adaptar/inventar un nuevo estilo, para desarrollar ilustraciones infantiles, cuando nuestro estilo propio es bastante realista?**

Aquí ya depende de uno mismo, porque es importante definir cómo es tu estilo, uno no puede abarcar todos los trabajos que te pidan de ilustración, porque no va a haber diferencia, ni plus, pero claro, hay ilustradores que no les importa eso y es válido. En artes es importante tu propio estilo y si es estilo infantil, las empresas te llamarán justo porque “ese estilo se presta para tal proyecto”. Si uno dibuja realista y se siente cómodo con eso genial, te van a llamar para los proyectos correctos con tu estilo. La especialización es vital, porque uno se vuelve experto en tal rubro de ilustración y por ende puede cobrar mucho más, a diferencia de un ilustrador que abarca todos los estilos y no es experto en uno solo.

**7. ¿Cuál es la importancia de los fondos en la ilustración para público infantil?**

El fondo es vital para cualquier estilo. Si bien es cierto, cuando hay que realizar ilustraciones para cuentos, en su mayoría se tiene que saber los fondos o para portadas que si es muy importante porque te cuenta la historia de lo que trata el libro.

**8. ¿Cómo consigues o que recursos empleas para que una ilustración sea atractiva para el público infantil?**

Con el paso del tiempo te das cuenta de que tu estilo ya emplea ciertos recursos, por ejemplo, pinceles con texturas o de acuarela, paleta de colores, tus propios personajes, etc.

**9. ¿Si un libro va dirigido a niños, es preferible que el contenido, tanto texto como ilustración sean directos o es posible utilizar figuras retóricas para narrar una historia o comunicar un mensaje?**

De preferencia que sea directo, pero también los infantes son muy “despiertos” y a veces se pueden emplear otro tipo de figuras.

**10. ¿Qué consejos nos darías?**

Dentro de la ilustración hay un mundo gigante, de preferencia tener su propio estilo y de acuerdo a ello especializarte y ser expertos, de esa manera no van a faltar clientes, vas a desarrollar todo tu potencial en cierto nicho y no solo trabajarás con clientes, sino que uno mismo puede crear más y más trabajo con recursos, consejos, etc. Para la gente que te sigue, que desea aprender de ti, de tu experiencia en cierto rubro de ilustración.

#### **Anexo 4. Entrevista a la diseñadora e ilustradora Mariam López**

##### **1. ¿Cuál es tu proceso de trabajo para desarrollar una ilustración o serie de ilustraciones, cuando tienen una temática específica?**

El punto de partida para desarrollar una temática es la búsqueda de referentes, estas pueden ser desde fotografías, relatos, material musical, artículos, vídeos / películas y también ilustraciones de otros autores. Este punto es importante para definir un Moodboard en el cual puedas determinar lo que puede aportar y enriquecer a tú trabajo final.

##### **2. ¿Cuál es la importancia del estilo dentro del ámbito de la ilustración editorial infantil?**

Consideraría que para un libro que está enfocado a un público infantil, las ilustraciones son la parte más relevante, ya que ellas atraen más el enfoque que el texto escrito. Si eres un ilustrador que ya tiene un estilo definido (ejemplo: Roger Ycaza, Power Paola, Decur, etc.), esto ya define un trabajo único y artístico.

##### **3. ¿Es necesario que un libro infantil tenga ilustraciones con “estilo infantil”? ¿Por qué?**

En mi opinión personal considero que no debería ser así, porque una propuesta atrevida e innovadora debería romper estos estereotipos y proponer estilos únicos que el niño pueda interpretarlos a su gusto.

##### **4. ¿Cuáles son las ventajas y desventajas de utilizar un estilo “infantil” frente al estilo realista en libros infantiles?**

Solo podría decir que un estilo "infantil" versus a un estilo realista pierde muchos detalles, ya que por ende se deben simplificar los elementos a retratar.

**5. ¿Cómo decides que técnicas y estilos vas a implementar en la ilustración para un libro álbum?**

Definir el estilo y técnica dependerá del tipo de narrativa, pues si esta es de suspenso optaría por una línea gráfica más sombría. Otro elemento que influye también es el tiempo de entrega, si el proyecto necesita salir inmediatamente, optaría por utilizar la técnica con la que más estoy familiarizada y aseguro a mi espectador de entregar un trabajo calidad. Si en caso contrario hay fechas flexibles, optaría por tomar mi tiempo para experimentar nuevas técnicas.

**6. ¿Qué herramientas o recursos se pueden utilizar para transmitir mejor las ideas o mensajes complejos, a los niños, por medio de la ilustración?**

Para estos tiempos modernos, en los cuales ya los niños nacen con la tecnología al alcance de la mano, diría que se podría complementar la interacción de libros con app de realidad aumentada o animación, o con material extra como vídeos, música o juegos interactivos. Pero si quisiéramos desligarnos de la tecnología, podríamos aportar por elementos que ayuden a la sorpresa y auto descubrimiento. De igual forma, también tenemos el tipo de narrativa a utilizar, que en opinión personal debería ser emotiva y que lleve al final a un punto de reflexión. Por ejemplo en el proyecto "Ahora que lo sabes" que realicé conjuntamente con mi compañera Viviana Barrios, optamos por hablar sobre un tema que te llevaba a la reflexión: la fauna animal amenazada en el Ecuador. Nosotros optamos por usar un elemento visual de sorpresa usando la técnica de doble tinta, permitiendo al niño una doble lectura en la que se muestre dos realidades. Al final la propuesta también le agradó a los adultos ya que nos llevó a ganar una mención de honor en la Bienal de Madrid (Bid\_dimad) del 2017.

**7. ¿Es indispensable que un libro álbum sea de carácter narrativo?**

No la verdad, como te conversaba en la pregunta anterior debe ser más interactivo donde se involucre lo emocional y la sorpresa.

**8. ¿Qué otros formatos recomendarías para un proyecto que busca difundir los valores culturales de una fiesta popular al público infantil por medio de la ilustración?**

Diría que cualquier otro formato es válido (vídeos, juegos, etc...), siempre y cuando aporte a tu libro con información de una forma entretenida y educativa. Las frases, refranes, sonidos o las onomatopeyas también son muy importantes. Al final de

cuentas creo que al momento de tocar temáticas culturales, el ilustrador debe cumplir el papel de explorador y documentar sobre este tipo de patrimonios intangibles.

**9. ¿Cómo consigues o que recursos empleas para que una ilustración sea atractiva para el público infantil y que a la vez transmita de manera correcta un mensaje?**

Para que el mensaje sea enviado de forma correcta siempre es necesario validar la información mediante bibliográficas o conjuntamente con la experiencia de personas encargadas en el tema, así mismo involucrarse directamente con este tipo de intercambios culturales. Vivir la experiencia de una fiesta autóctona del Ecuador, en lo personal, me hace sentir que vives una total aventura. La persona que está involucrada en el proyecto se anime a poner más empeño y compartir con detalles lo vivido. Para transmitir toda esta información para el público infantil, de forma atractiva, se debe involucrar el color, textura, personajes, sonidos y formas que no se desliguen a los que originalmente son usados en estos tipos de festividades.

**10. ¿Si un libro va dirigido a niños, es preferible que el contenido, tanto textual como gráfico sea directo, o es posible utilizar figuras retóricas para narrar una historia o comunicar un mensaje?**

Optaría siempre por la retórica, ya que este elemento ornamenta y hace que el ilustrador o narrador plasmen su propio estilo / propia interpretación, lo cual le va a dar una esencia única. Convierte al proyecto en un trabajo de autor.

**11. ¿Qué elementos consideras indispensables o que métodos utilizarías para desarrollar ilustraciones basadas en personajes que ya existen y que son parte del imaginario colectivo de una sociedad?**

Un recurso que suelo utilizar es el Moodboard, con esa recopilación de información determino lo existente en el mercado o lo que el colectivo ya tiene presente en su imaginario. Partiendo de allí uno sabe que puede y no debe hacer para una nueva propuesta. A parte que este recurso (la recopilación de información) permite observar, imaginar y reinventar, que al final te ayuda a la conceptualización.

**12. ¿Qué consejos o recomendaciones nos darías?**

Un consejo que daría es que si eres un ilustrador, no te limites a trabajar solo desde de tu escritorio. Empieza a vivir personalmente la experiencia, en su caso es visitar la fiesta de la "Mama Negra". Deben dejarse llevar por la facultad de auto sorprenderse,

aventurarse y vivir emociones. Para finalmente documentar y transmitir al público, sobre el papel, todas aquellas emociones que ustedes experimentaron, y así animar a más personas a conocer y vivir esas mismas emociones.

## **Anexo 5. Entrevista al ilustrador Roger Ycaza**

### **1. ¿Cuál es tu proceso de trabajo para desarrollar una ilustración o serie de ilustraciones, cuando tienen una temática específica?**

El proceso parte de la investigación, del conocimiento que se tiene ante una temática en específico. Encontrar los personajes que intervienen, el lugar y tipo de ambientación donde se desarrollan, el clima, sus costumbres, su comida. Debe haber un estudio detallado en relación a todos los aspectos que van a intervenir en el proyecto.

### **2. ¿Cómo repercute el uso de determinado estilo o técnica de ilustración, al momento de comunicar un mensaje específico al público infantil?**

No creo que repercuta demasiado el hecho de que un niño se enfrente a una ilustración digital o una análoga, al menos no en el público en general, porque acá ya entra el tema subjetivo, de gustos puntuales en si, que se irán ya interviene el ya tenemos ya el tema subjetivo, el gusto en si por una u otra tendencia, que se irá desarrollando con el tiempo. De igual manera que los niños vean un estilo más libre y desenfadado, ante uno más armónico, o minimal, o costumbrista, tampoco creo que marque una gran diferencia ante ellos como espectadores, volvemos al caso de los gustos de cada uno. Lo que sí determinará un cambio es la historia en si, la narrativa, la forma de comunicar el tema que se está tratando.

### **3. ¿Cómo desarrollar ilustraciones que transmitan emociones e ideas sin necesidad de usar un texto?**

Las imágenes cuentan. Así como lo hace una fotografía, la ilustración tiene el poder de transmitir una sensación, una historia, tiene la virtud de comunicar. En el caso de los libros, cuando prescindimos del texto, estamos hablando de un libro silente, donde es muy importante lograr ir encadenando cada imagen, encontrando el ritmo y armonía adecuados, para que así se logre entender lo que se quiere contar a través de las ilustraciones.

Es muy importante la lectura de imagen, y es algo que muchas veces dejamos de lado,



o pasamos rápidamente. Para lograr transmitir una idea o mensaje puntual vamos a necesitar tiempo, sin prisas, deteniéndonos como lectores en cada detalle, en la cromática, en la composición, en el concepto en sí.

**4. ¿Qué recursos se pueden utilizar para transmitir ideas complejas, a los niños, por medio de la ilustración?**

Saber conceptualizar un proyecto es fundamental. Aquí es donde tendremos que conocer hacia donde vamos, a quién nos dirigimos, qué queremos transmitir y como debemos hacerlo. Muchas veces se piensa que, ante un tema en específico, es cuestión de hacer un dibujo y listo. No, los ilustradores como comunicadores, debemos saber narrar con imágenes, saber llegar, afectar, provocar.

**5. ¿Es indispensable que un libro álbum sea de carácter narrativo?**

Claro que si, un libro álbum debe tener una historia, con inicio, nudo y desenlace, pero claro, hay historias que pueden contarse de diferentes maneras, no tradicionales digamos, y hay muchos ejemplos, y muy buenos. Aún así la importancia de la narrativa es fundamental.

**6. ¿Qué otros formatos recomendarías para un proyecto que busca difundir los valores culturales de una fiesta popular, al público infantil por medio de la ilustración?**

Si estamos hablando de medios impresos, a parte del libro como tal, un cartel de gran formato, que los niños quieran tener en su cuarto, una serie de cartas o postales, que les permitan jugar y aprender, un juego de mesa, un mapa ilustrado, etc.

**7. ¿Qué recursos empleas para que una ilustración sea atractiva para el público infantil?**

Más que recursos realizo estudios previos, muchos bocetos, mucha investigación.

**8. ¿Si un libro va dirigido a niños, es preferible que el contenido, tanto textual como gráfico sea directo, o es posible utilizar figuras retóricas para narrar una historia o comunicar un mensaje?**

El simbolismo, la metáfora, la poesía, la fantasía, los elementos o detalles que vas dejando como guía al lector, todo eso funciona al momento de crear un libro para niños, no es necesario ser siempre directos en la forma de contar.

**9. ¿Qué elementos consideras indispensables o que métodos utilizarías, para desarrollar ilustraciones basadas en personajes que ya existen y que son parte del imaginario colectivo de una sociedad?**

Nuevamente tengo que mencionar la investigación como tal, ante un tema que ya existe y que es parte de nuestro imaginario popular. Y claro, la conceptualización, la cromática, la composición, son piezas fundamentales.

**10. ¿Cómo transmitir conceptos a través de personajes ilustrados?**

A partir del estudio e investigación, si no conoces el tema que vas a abordar no podrás llegar a transmitir su esencia.

**11. ¿Qué consejos o recomendaciones nos darías para desarrollar este proyecto?**

Investigar, experimentar, provocar, no quedarse con primeras ideas, no caer en fórmulas ni lugares comunes, tratar de lograr nuevas lecturas, mirar lo que ya se ha hecho y ver de que manera se puede encontrar un aporte significativo actual, que transmita y conecte ante nuevos lectores y espectadores.

## **Anexo 6. Entrevista a la psicóloga Janneth Alcocer**

**1. ¿Qué tan influyentes pueden ser los libros ilustrados en la educación y desarrollo de los niños?**

Los libros ilustrados son herramientas muy efectivas para la educación infantil. Estoy segura de que tu aun recuerdas algunos de tus libros de niño. Las ilustraciones son más fáciles de procesar en la mente de los niños. Les ayuda a mejorar su capacidad para generar conceptos, a desarrollar la imaginación, a desarrollar un mayor vocabulario, y como no, aprender más cosas. Es importante que el niño disfrute de lo que ve para que mantenga el interés en la lectura. Las imágenes deben ser claras y fáciles de entender, sino no podrán relacionar lo que ven con lo que leen. Mucho de lo que aprenden en esta etapa lo llevarán presente a lo largo de su vida.

**2. ¿Cuentos ilustrados o libros de texto, cual recomendaría para los niños de 8 a 10 años?**

En esta etapa los niños ya tienen una mejor recepción de conceptos abstractos, ya tienen la capacidad de mantener lecturas largas y más complejas. Aun así, los cuentos

ilustrados no dejan de ser una herramienta eficaz para el desarrollo de sus capacidades. Es una etapa de transición, podría decirse, en la que ambos serán útiles para el desarrollo de los infantes.

**3. ¿Pueden los libros ilustrados generar vínculos entre los niños y sus padres?**

Si, los libros ilustrados o cuentos infantiles generan un vínculo con los padres. Es un tiempo de calidad en la que ambas partes se ven envueltas de manera íntima. Normalmente este vínculo es mayor en etapas tempranas de la infancia, pero sigue siendo un puente entre padres e hijos. En niños un poco más mayores, también les hace pasar tiempo de calidad juntos y aunque en esta etapa buscan algo más de independencia, sigue siendo objetos de valor ya que en muchos casos estos son regalos que valoran mucho.

**4. ¿Libros digitales o libros físicos? ¿Considera que haya diferencia para la educación infantil?**

Tanto los libros digitales como los libros físicos tienen cosas buenas que destacar. Si bien es cierto que existe cierta preferencia dependiendo de cada niño no se puede decir que haya uno mejor que otro. Mientras estimulen el aprendizaje, la lectura, y la creatividad ambos sirven muy bien.

**5. ¿En su trabajo como psicóloga, ha llegado a utilizar libros ilustrados como parte de un tratamiento?**

Existen muchos libros ilustrados, diseñados específicamente para tratamiento infantil. Es más fácil tratar ciertos problemas puntuales, por ejemplo, problemas del habla. Las figuras ayudan a crear una relación de conceptos e imágenes.

## **Anexo 7. Análisis PEST**

### **Entorno Político**

El rubro en el que incurre este proyecto primordialmente es el de la cultura, ya que nuestro proyecto y producto final giran en torno a una Fiesta que fue declarada Patrimonio Inmaterial del Ecuador, la Mamá Negra, también conocida como la Santísima Tragedia.

### **Creación de Ministerios**

Es importante contemplar acontecimientos como la creación del Ministerio de Cultura y Patrimonio, ya que, dentro de la misión de este organismo gubernamental, se encuentra el salvaguardar la memoria social y el patrimonio cultural, además de incentivar la libre creación artística y la producción y difusión de bienes y servicios culturales. Por lo que podría ser un aliado clave en la difusión de este proyecto, si se llega a un convenio con este ministerio.

### **Subsidios del gobierno**

Por otra parte, es fundamental tener en cuenta, el subsidio que dispone el gobierno para cada ministerio. En el caso del Ministerio de Cultura y Patrimonio, se redujo el presupuesto con respecto al 2019 donde era de 28 926 236 dólares, mientras que, para el 2020 se dispuso 24 402 671 dólares. Este factor podría influir en la distribución del producto final, ya que, al disminuir el presupuesto en este ministerio, muchos proyectos culturales pueden verse afectados.

### **Programas y Planes Nacionales**

En el año 2015 el Gobierno Nacional creó el Plan Nacional de Promoción del Libro y la Lectura 'José de la Cuadra' que tiene el propósito de democratizar la cultura y promover la lectura. También se ha encargado de organizar la Feria Internacional del libro, este evento podría ser crucial para dar a conocer este proyecto y llegar al público más amplio.

### **Subsidios del gobierno**

Por otra parte, es fundamental tener en cuenta, el subsidio que dispone el gobierno para cada ministerio. En el caso del Ministerio de Cultura y Patrimonio, se redujo el presupuesto con respecto al 2019 donde era de 28 926 236 dólares, mientras que, para el 2020 se dispuso 24 402 671 dólares. Este factor podría influir en la distribución del producto final, ya que, al disminuir el presupuesto en este ministerio, muchos proyectos culturales pueden verse afectados, sobre todo si tenemos en cuenta, que, del valor total, solo 3 073 623 de dólares, está destinado al gasto de inversión.

## **Cambio en la legislación**

La creación de la Ley Orgánica de Cultura en el 2016 es un factor determinante para el desarrollo de proyecto en el ámbito de cultura, ya que se norma la creación, difusión, y consumo de productos relacionados al arte y la cultura.

## **Entorno Económico**

El Ecuador (actualmente 2020) se encuentra en un momento económico poco favorable, debido a la caída del precio del petróleo, la crisis de la pandemia, entre otros aspectos. Esto ha afectado no sólo a iniciativas gubernamentales, sino también a la actividad comercial de pequeñas y grandes empresas. Esto dificulta mucho poner en marcha nuevos proyectos.

## **Entorno Social**

Frente a la crisis del virus en la actualidad (2020) la sociedad ha tenido que adaptarse a nuevas formas de vida, socialización, educación, trabajo y diversión. Los medios electrónicos han tomado mayor importancia hasta el punto de ser indispensables. El mayor alcance de cualquier producto o servicio se logrará en medios digitales.

## **Entorno Tecnológico**

Sin duda las herramientas tecnológicas son de gran importancia en esta época y mucho más para las nuevas generaciones. *“La tecnología es una parte fundamental de nuestras vidas, especialmente para los jóvenes, quienes parecen depender de ella.”* (Masala, 2012)

De este modo, es una herramienta que nos proporciona muchas ventajas.

## **Herramientas para publicación**

En la actualidad para publicar libros o productos afines, no es necesario o indispensable un contrato con una editorial, ya que en el mercado existen herramientas digitales que permiten a los autores independientes, publicar y distribuir sus obras. *“Con el rápido crecimiento del acceso a dispositivos móviles, los contenidos digitales se están convirtiendo en alternativa real para que docentes y estudiantes creen libros digitales con materiales de estudio, propios o de terceros.”* (López García,

2016). La herramienta que Lopéz García recomienda es StreerLib Write un servicio en línea que permite crear y distribuir de manera profesional ebooks e incluso imprimir y distribuir libros. El presente proyecto se beneficiaría del uso de esta herramienta ya que permitirá, distribuir el producto editorial de forma digital, lo que ampliará el alcance del proyecto. A su vez haría posible distribuir el libro impreso a nivel internacional. Una plataforma que cumple una función similar es Flipsnack, ya que permite además incluir elementos interactivos a partir de un archivo en PDF, y distribuye tu libro en diferentes medios digitales.

### **Herramientas digitales para creación de libros interactivos**

Con respecto a plataformas para creación de libros interactivos existen varias herramientas digitales como: Neobook, Playfic, Myebook, iBooks Author. Según Mario Larrea (2019) psicólogo educativo, los ebooks contribuyen al desarrollo de pensamiento crítico y habilidades investigativas en los niños de 8 y 10 años, y a su vez este formato ha mejorado la relación entre los niños y el texto interactivo. De este modo el empleo de estas plataformas podría incentivar el uso de nuestro producto por los beneficios que trae los niños, porque este formato resulta más atractivo para los niños. Y dentro del ámbito educativo profesores y padres estarían interesados en adquirir el producto, por lo beneficios que tiene para los niños.

### **Equipo de impresión**

Por otra parte, volviendo al formato analógico, la impresión digital ha hecho avances importantes como es la posibilidad de utilizar sustratos de mayor gramaje, lo que permite hacer una variedad mayor de trabajos impresos. Además, esta tecnología entra en el mercado con rapidez, lo que permite hacer este tipo de trabajos a un costo relativamente bajo. En nuestro caso, este tipo de tecnología nos ayudará a captar la atención del posible usuario, haciendo más llamativo el acabado final del producto y dando como resultado un producto de mayor calidad.

## **Anexo 8. Análisis FODA**

### **Fortalezas**

- Es un producto que, por el valor cultural que aporta puede ser adquirido por coleccionistas de productos de diseño, profesores o personas inmersas en el ámbito cultural.
- Al estar ligado a una celebración que ocurre dos veces al año, cada año, es un producto que no pierde su vigencia.
- La temática en la que se centra es una fiesta que es parte del Patrimonio Inmaterial del Ecuador, por lo que puede servir para estudios académicos posteriores.

### **Oportunidades**

- Puede ser incorporado con facilidad a las nuevas tecnologías.
- Potencial en mercados de nicho, siendo adoptado por público que gusta de tendencias indies.
- Posibilidad de apoyo de instituciones educativas.
- Alcance de un amplio público a través de medios online.

### **Debilidades**

- Puede ser considerado como un producto únicamente destinado a la recreación o entretenimiento, por lo que no es un producto que se adquiera con tanta facilidad, como uno de primera necesidad.
- En principio puede entenderse como un producto destinado netamente para niños.
- El público objetivo, es el consumidor, pero no el comprador.

### **Amenazas**

- Existen productos similares en el mercado, que abordan temáticas afines.
- El mercado interno ha sido afectado por la situación socio económica global, por lo que es difícil predecir la estabilidad de producción o difusión.
- Según la UNESCO, los ecuatorianos leen medio libro al año, por lo que nuestro producto podría no ser tan atractivo en el mercado nacional.

## Anexo 9. Proceso de validación de ilustración con Daniela Martín del Campo, Diseñadora e Ilustradora

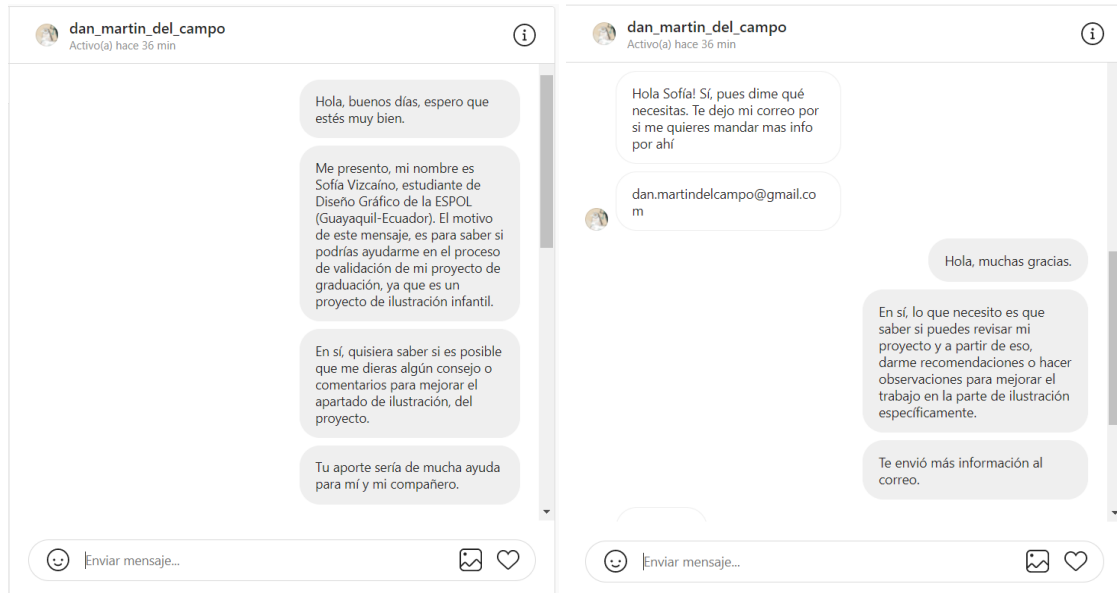

### Validación proyecto

Recibidos x



sOh! VP <sohvzpr@gmail.com>  
para dan.martindelcampo

3 sept. 2020 19:04 (hace 5 días)



Hola,

El objetivo del proyecto fue desarrollar un libro ilustrado dirigido a niños de ocho a diez años, para dar a conocer la fiesta popular la "Mama Negra", declarada patrimonio cultural inmaterial del Ecuador en el 2005. Esta fiesta se celebra en la ciudad de Latacunga. La fiesta en sí, es conocida pero de modo muy superficial, hay muchos detalles que se desconocen, como su origen o personajes que participan. Es por esto que, quisimos mostrar por medio del libro ilustrado, al público infantil, lo que hay detrás de esta fiesta.

Entonces, como te comentaba, me gustaría que lo revises, si puedes, y a partir de tus conocimientos y experiencia en el ámbito de ilustración, puedas darme recomendaciones o hacer observaciones que me permitan mejorar el resultado final del libro.

Te agradezco de antemano.

Saludos.



Daniela Martín del Campo  
para mí

3 sept. 2020 19:18 (hace 5 días)



Hola!

Qué lindo proyecto! Sí, pues en lo que pueda ayudarles. Me compartes el documento?

...



sOh! VP <sohvzpr@gmail.com>  
para Daniela

3 sept. 2020 20:27 (hace 5 días)



Hola,

Te agradezco por tu tiempo y colaboración.

El proyecto lo desarrollamos en tres meses incluyendo toda la parte de investigación, y la ejecución de la parte del producto como tal, en un mes. Adjunto un pdf con la propuesta de ilustración para el libro ilustrado, además se adjuntan algunas imágenes de referencia para demostrar la dinámica del libro, porque tiene una parte interactiva.

El libro tiene la siguiente dinámica:

Consta de dos partes, en la primera parte tenemos la historia del origen de la fiesta contada a través de ilustraciones y "loas". Las loas son coplas populares, que un personaje recita durante la celebración, para integrar al público. Quisimos usar este tipo de recurso literario, porque de esa manera acercamos aún más, a los niños a esta tradición y al ser un texto corto y con rimas puede aportar dinamismo.

En la segunda parte se presentan los personajes de la Mama Negra, tenemos una loa por cada personaje, y un fondo con una silueta del personaje. Adicional al libro se incluirá unas láminas de acetato con los personajes impresos con una separación de color CMYK, cada personaje tendrá, cuatro acetatos, para colocar uno sobre otro y revelar el personaje. Estos se colocarán en la página y sobre la silueta correspondiente. Los acetatos quedarán fijados a la página, gracias a unas pestañas que vienen en cada hoja. Todo esto se incluye en un packaging.

Estaré pendiente de tus comentarios.

Saludos.

...



9 archivos adjuntos



Daniela Martín del Campo

para mí

3 sept. 2020 21:29 (hace 5 días)



Hola! Primero que nada, muchas felicidades por su proyecto :) es muy lindo e interesante y creo que es muy importante rescatar las tradiciones. Se ve que hicieron bien su trabajo de investigación.

Yo veo el proyecto muy sólido. Creo que el tono de los personajes y la paleta está muy bien. Quizás los rasgos son un poco realistas y sería lindo estilizarlos más. Buscar una manera más personal de representar a un ser humano, alejándose de las proporciones reales. (Pero no en este libro, este ya está y creo que funciona muy bien :) me refiero a futuro y si es que les interesa) Tengo una pregunta y una sugerencia sobre la parte de los acetatos.

La primer pregunta es... Era un requisito de la entrega que el libro tuviese una parte interactiva?

Y la segunda es una recomendación. Veo que el personaje se revela juntando el CMYK... Creo que si es un libro para niños podría resultar complicado estar buscando las 4 láminas de cada personaje. Serían muchísimas, no?? Con el paso del tiempo probablemente pierdan alguna y ya no podrán jugar. Sin embargo, creo que el acetato impreso es un recurso que se puede aprovechar.

Por qué no en vez de poner la plasta blanca ponen al personaje con una ropa blanca, neutra, pero sí con rostro. O sea, una persona normal, como la verías en la calle. Y en el acetato imprimen el disfraz. Así el niño puede ir colocando los vestuarios sobre el personaje. Como esas muñecas de cartón que les podías cambiar el outfit y les ibas ponie do encima diferentes trajecitos. Así, una persona común y corriente en un solo movimiento de acetato se convierte en personaje, como pasa en los carnavales.

Es lo que se me ocurre para mantener el acetato, que no sean tantas piezas y jugar con este elemento de sorpresa de ver a un personaje común que de repente se convierte en el personaje de la fiesta. No se qué opinen.

Espero les haya servido el comentario :) la verdad el proyecto está muy lindo y muy bien aterrizado. Muchas felicidades.

Saludos,

Daniela



soh! VP <sohvzpr@gmail.com>

para Daniela

4 sept. 2020 0:03 (hace 4 días)



Buenas noches,

Quiero agradecerle por tu retroalimentación, significa mucho para mí, porque justo en el proceso de investigación descubrí tu trabajo y me ha servido de inspiración, y me alegra mucho que te haya gustado nuestro trabajo.

Respondiendo tu pregunta, no era necesario que fuera interactivo, pero siempre en la universidad, nos animan a que le agreguemos valor de alguna manera a los trabajos que realizamos, y no sé, tuvimos muchas ideas y al final nos decidimos por esta. Y queríamos que el libro tuviera algo más, porque analizando el entorno nos dimos cuenta que en nuestro país, no se lee mucho y entonces queríamos algo que llamara la atención, pero sobretodo, porque además el concepto con el que trabajamos fue "siempre hay algo nuevo que descubrir". Queríamos que los niños, de alguna manera hicieran ese ejercicio de buscar y por sí mismos "revelar" o "descubrir" el personaje, recordando que cuando uno es niño se maravilla con cosas que pueden parecer simples, y además que cuando un niño descubre o logra algo se siente tan bien y quiere mostrárselo al mundo. Entonces al asociar esa sensación agradable con esta tradición, puede ayudarles a asimilar mejor esto que se les propone en el libro, y que en el futuro realmente tenga un impacto.

Y gracias por tu recomendación, lo tomaremos en cuenta y lo conversaremos con nuestra tutora, es interesante y podría funcionar muy bien, es algo que podría resolver la parte del presupuesto también.

Que grato poder contar contigo, gracias por tomarte el tiempo para ayudarme, lo valoro bastante y creeme que tu aporte es de mucha ayuda.

Saludos.



## Anexo 10. Validación de literatura con José Daniel Santibáñez, diseñador gráfico, escritor y docente

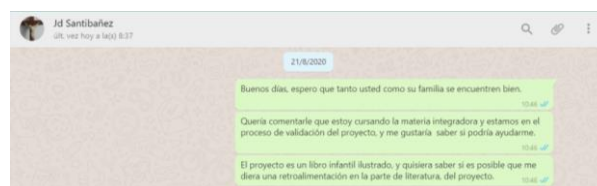



(10/17) El personaje **Loero** o **Loador** tiene mucho espacio blanco alrededor de su cabeza.

Los personajes individuales deberían estar más grandes en la página, pues el cuento empezó con ilustraciones de doble página, y, de pronto, se corta a ilustraciones de 1 página.

La fuente tipográfica **NO** es la adecuada para un niño. **NO DEBE** ser redonda.2

Recomiendo:

[My Dear Watson](https://makoadvertising.com/fonts-for-kids/)

<https://makoadvertising.com/fonts-for-kids/>

<https://blambot.com/>

## Anexo 11. Validación de psicopedagogía con la Lic. Psp. Viviana Mendoza Maestrante de la UNEMI- Maestría en Psicología con Mención en Neuropsicología del Aprendizaje

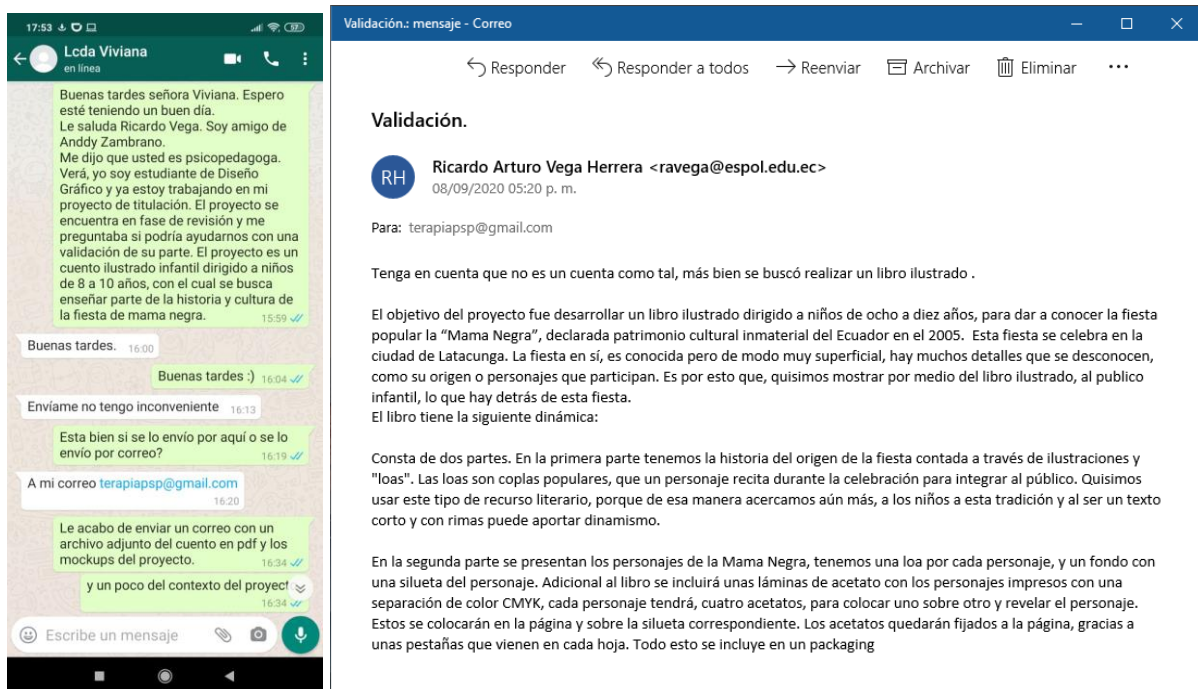

## Anexo 12. Resultados de la encuesta sobre conocimiento de la Mama Negra al público general

### 1. Género

Género	Respuestas
Masculino	16
Femenino	14

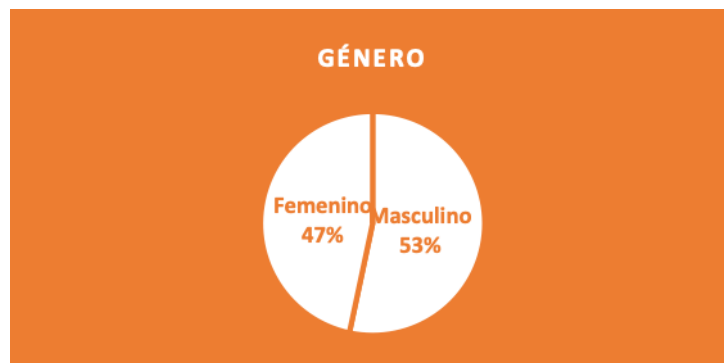

## 2. Rango de edad

Rango de edad	Respuestas
8 - 10 años (8 - 10 años)	0
11 - 14 años (11 - 14 años)	0
15 - 18 años (15 - 18 años)	0
19 años o más (19 años o más)	30



## 3. Ciudad de residencia

Ciudad de residencia	Respuestas
Guayaquil	17
Quito	4
Latacunga	4
Otras	5

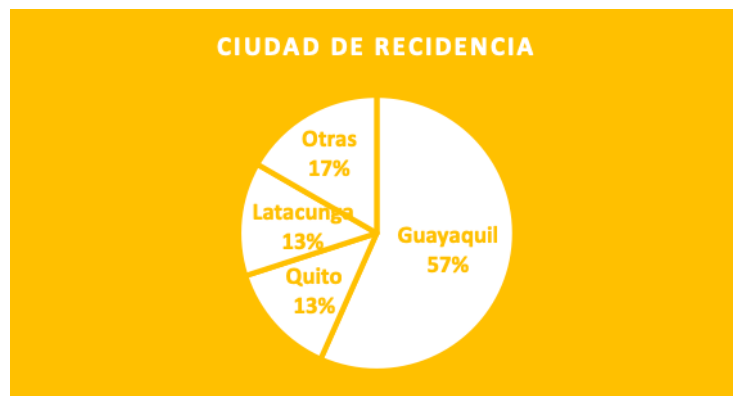

**4. ¿Conoce usted la Fiesta de la Mama Negra celebrada en la ciudad de Latacunga?**

Conocimiento de la fiesta	Respuestas
Sí	26
No	4



**5. ¿Ha tenido la oportunidad de asistir a la Mama Negra?**

Asistencia	Respuestas
Sí	10
No	20



**6. ¿Conoce el origen y el significado de la celebración?**

Conocimiento del origen y significado	Respuestas
Sí	14
No	16



**7. ¿Conoce la diferencia entre la fiesta de Septiembre y Noviembre?**

¿Conoce la diferencia entre la fiesta de Septiembre y Noviembre?	Respuestas
Sí	9
No	7
No sabía que se realizaba dos veces al año	14



**8. ¿Le gustaría saber más sobre esta fiesta popular?**

¿Le gustaría saber más sobre esta fiesta popular?	Respuestas
Sí	28
No	2



**9. ¿Cuántos libros lee al año normalmente?**

¿Cuántos libros lee al año normalmente?	Respuestas
Menos de un libro por año	5
Un libro al año	6
De dos a cuatro libros por año	12
Más de cinco libros al año	5



**10. ¿Le gustaría adquirir un libro ilustrado que contenga información acerca de la Mama Negra y sus personajes?**

¿Le gustaría adquirir un libro ilustrado que contenga información acerca de la Mama Negra y sus personajes?	Respuestas
Sí	25
No	3

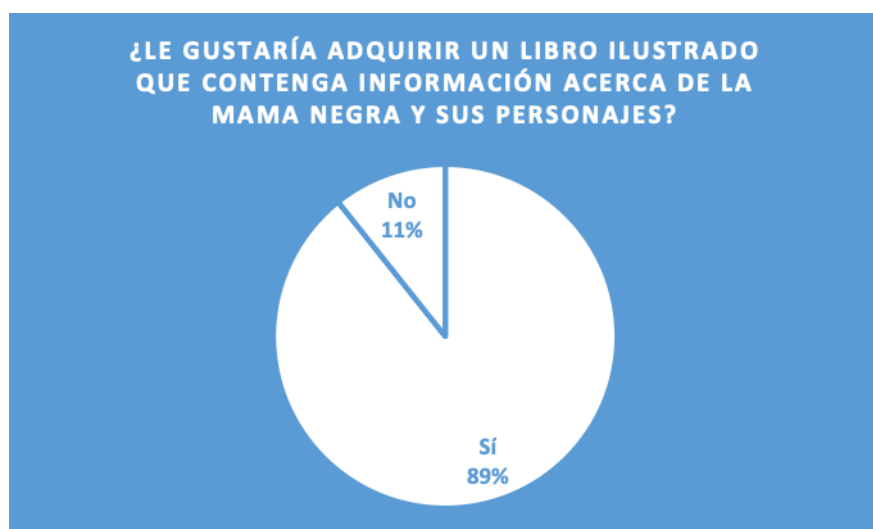

**11. ¿En qué medio o formato le gustaría acceder a este libro?**

¿En qué medio o formato le gustaría acceder a este libro?	Resouestas
Librería (libro físico)	11
Tienda en línea (libro digital/ebook)	6
Ambos (Ambos)	11

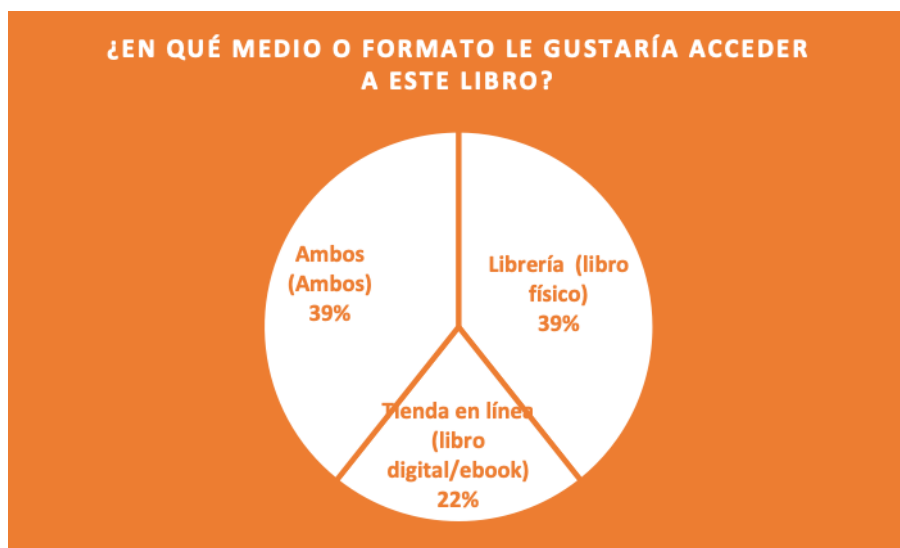

### Anexo 13. Resultados de la encuesta sobre preferencias de estilos de ilustración editorial infantil

#### 1. Rango de edad

Rango de edad	Respuestas
Menos de 8 años	7
8 - 10 años	17
11 - 13 años	13
14 - 16 años	1
Más de 16 años	1

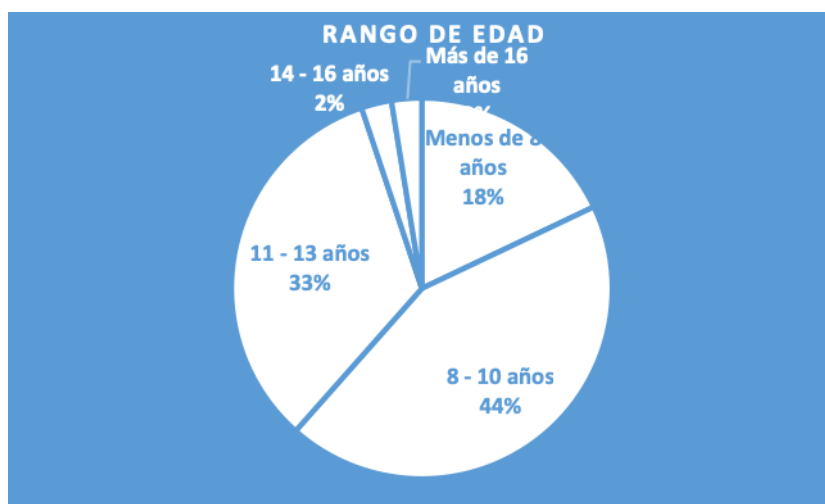



## 2. Edad

Género	Respuestas
Femenino	14
Masculino	25

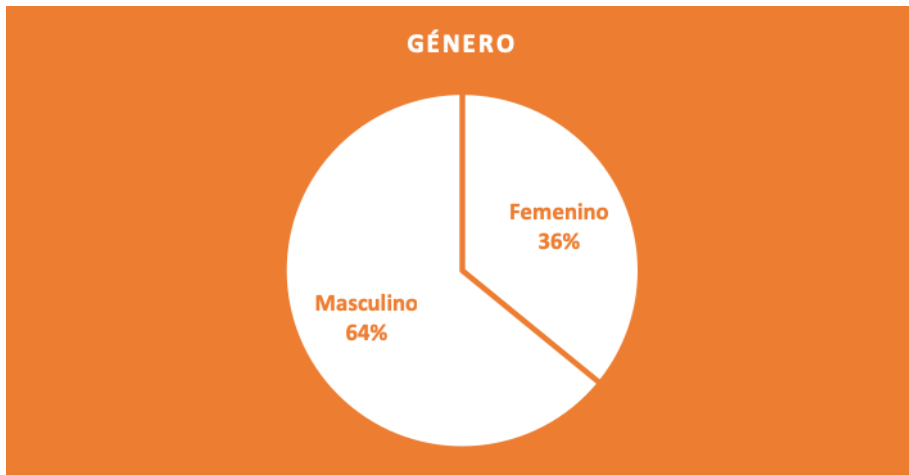

## 3. Ciudad de residencia

Ciudad de residencia	Respuestas
Guayaquil	11
Quito	16
Latacunga	1
Otro (others)	11

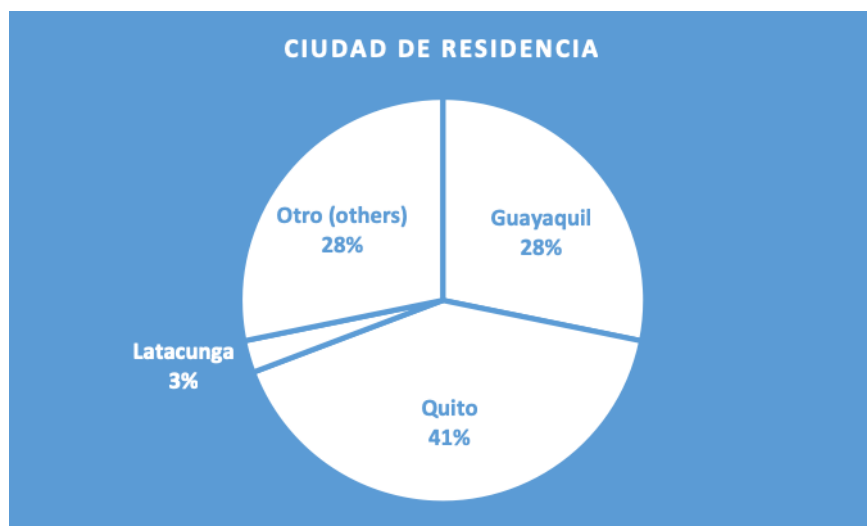

4. Observa la siguiente imagen y dale una calificación por medio de las estrellas, según tus gustos e intereses.



Observa la siguiente imagen y dale una calificación por medio de las estrellas, según tus gustos e intereses.	Respuestas
Una estrella	8
Dos estrellas	4
Tres estrellas	8
Cuatro estrellas	8
Cinco estrellas	8

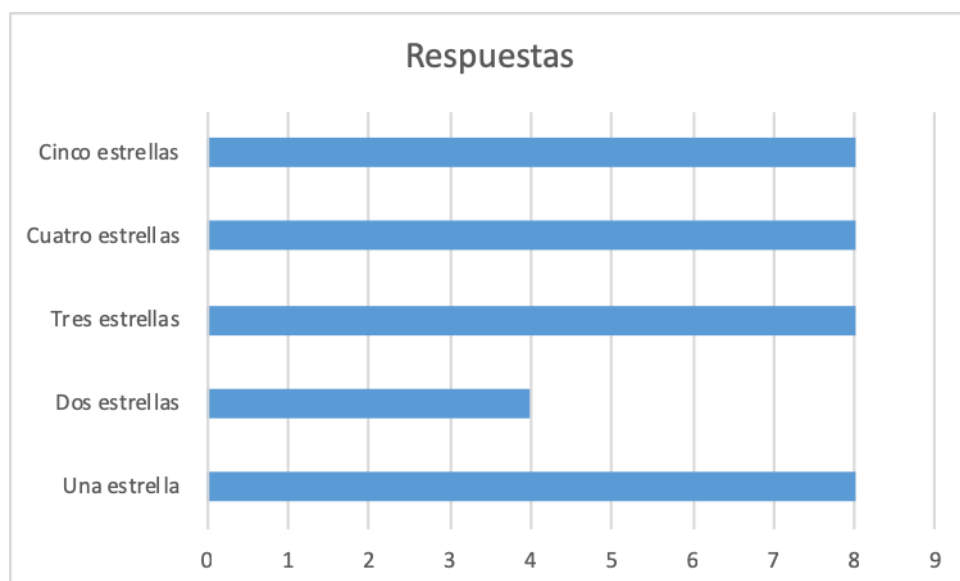

5. Observa la siguiente imagen y dale una calificación por medio de las estrellas, según tus gustos e intereses.



Observa la siguiente imagen y dale una calificación por medio de las estrellas, según tus gustos e intereses.	Respuestas
Una estrella	2
Dos estrellas	7
Tres estrellas	9
Cuatro estrellas	12
Cinco estrellas	6

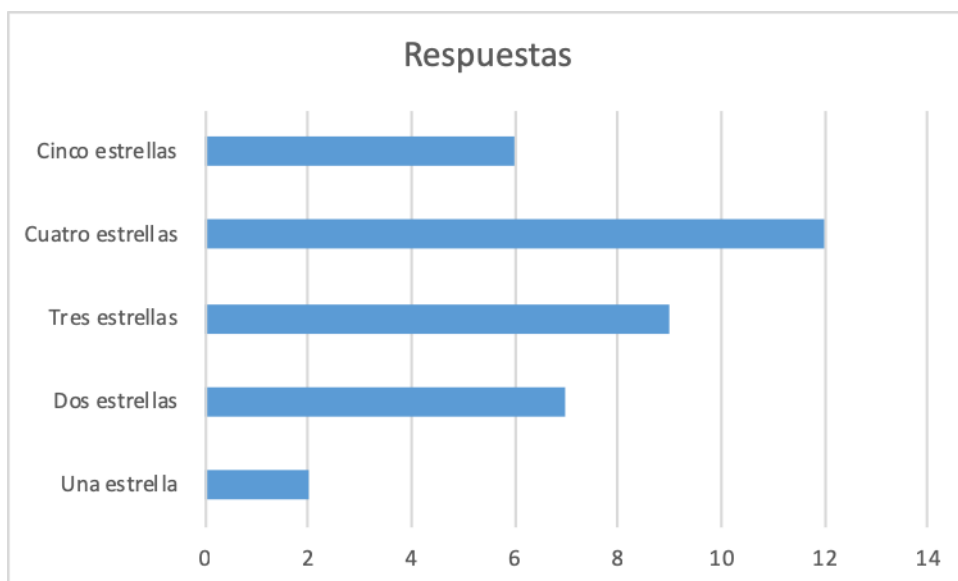

6. Observa la siguiente imagen y dale una calificación por medio de las estrellas, según tus gustos e intereses.



Observa la siguiente imagen y dale una calificación por medio de las estrellas, según tus gustos e intereses.	Respuestas
Una estrella	3
Dos estrellas	4
Tres estrellas	8
Cuatro estrellas	9
Cinco estrellas	12

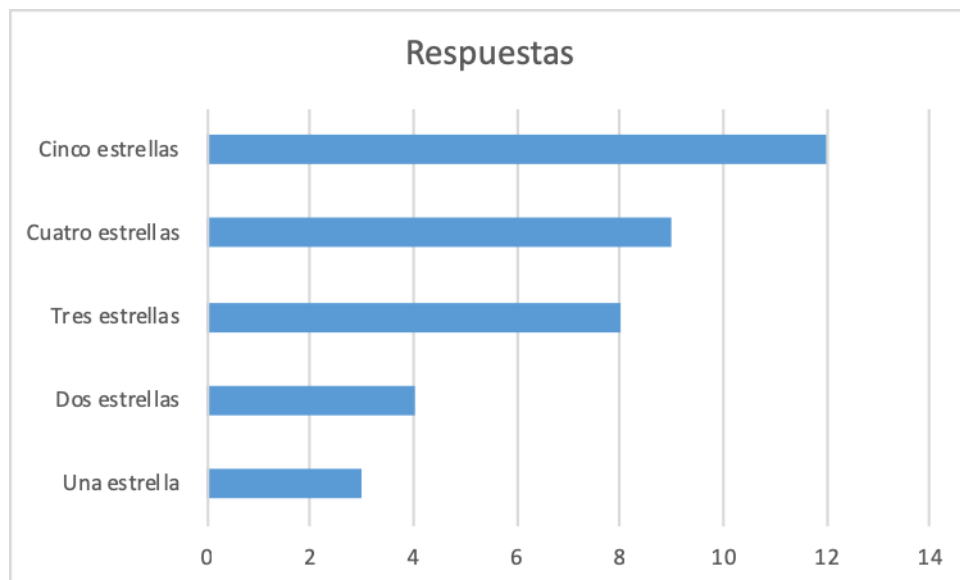

7. Observa la siguiente imagen y dale una calificación por medio de las estrellas, según tus gustos e intereses.



Observa la siguiente imagen y dale una calificación por medio de las estrellas, según tus gustos e intereses.	Respuestas
Una estrella	2
Dos estrellas	4
Tres estrellas	10
Cuatro estrellas	4
Cinco estrellas	16

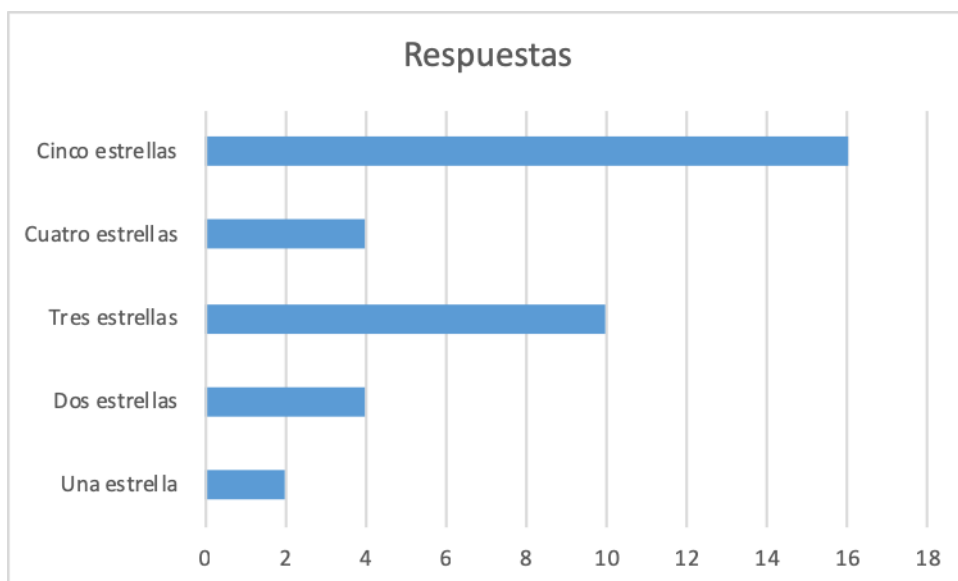

8. Observa la siguiente imagen y dale una calificación por medio de las estrellas, según tus gustos e intereses.

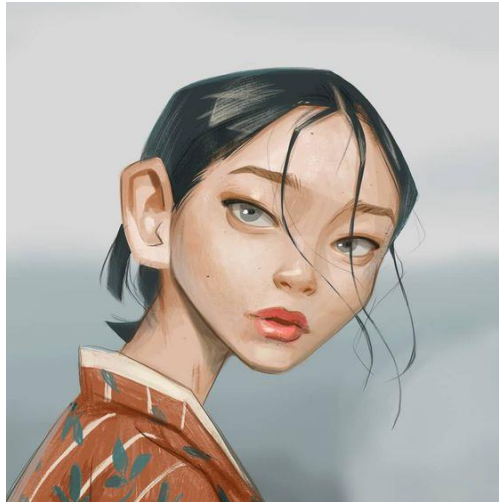

Observa la siguiente imagen y dale una calificación por medio de las estrellas, según tus gustos e intereses.	Respuestas
Una estrella	2
Dos estrellas	6
Tres estrellas	9
Cuatro estrellas	9
Cinco estrellas	10

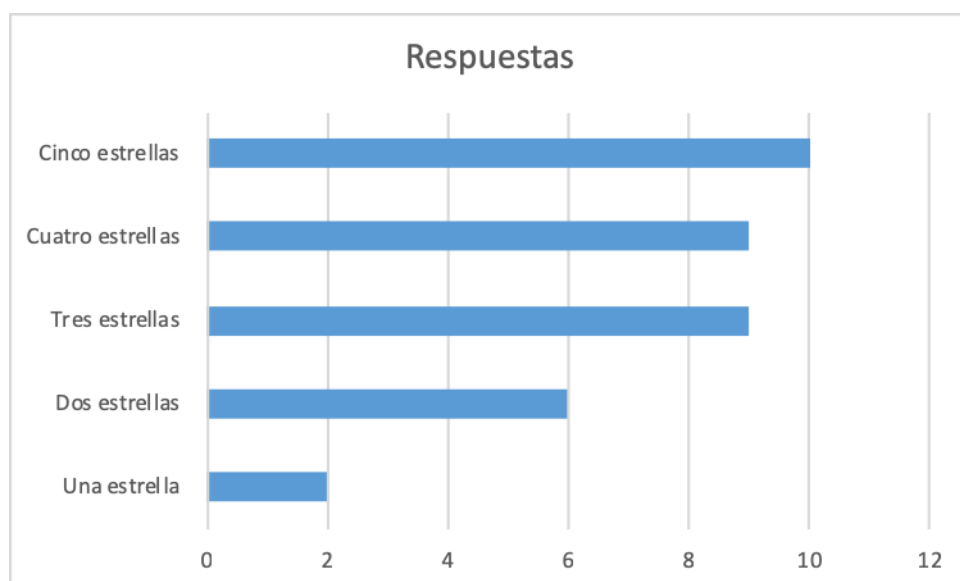

9. De las imágenes presentadas a continuación ¿Cuál es la que más te gusta o llama tu atención? Selecciona la que más te guste o llame tu atención.

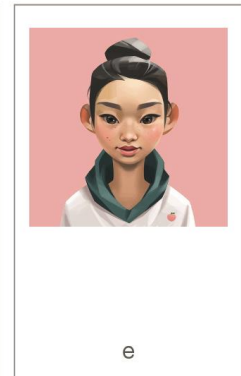
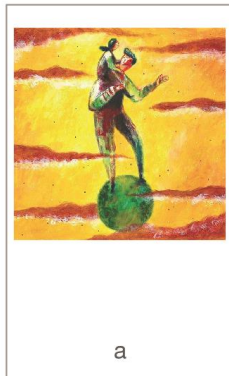

Opciones	Respuestas
Opción a	7
Opción b	5
Opción c	6
Opción d	8
Opción e	8

