



\*D-7518\*

T  
73810316  
J21

**ESCUELA SUPERIOR POLITECNICA DEL LITORAL**

**CENTRO DE ESTUDIOS  
ARQUEOLOGICOS Y ANTROPOLOGICOS**

**“LA CERAMICA DEL COMPLEJO PIQUIGUA (FASE VIII)  
DE LA CULTURA VALDIVIA EN SAN ISIDRO,  
NORTE DE MANABI: UN ANALISIS MODAL”**

**TESIS DE GRADO**

**Previa a la obtención del Título de:  
LICENCIADA EN ARQUEOLOGIA**

**PRESENTADA POR:**

**MARY JADAN VERINEZ**

**GUAYAQUIL - ECUADOR**

**1.986**

## A G R A D E C I M I E N T O



Esta investigación es parte del Proyecto Arqueológico intituado "Sociedad Prehistórica e Intercambio Interregional en el sitio San Isidro, norte de Manabí". Financiado principalmente por la O.E.A. con apoyo adicional del P.N.U.D. de Lima y la ESPOL. El director responsable es el Dr. James Zeidler.

Muchas personas e instituciones han contribuido en diferente manera a la realización de esta investigación. Mis agradecimientos al CICYT de la ESPOL, por su ayuda financiera, al Dr. James Zeidler, Director de Tesis, por su constante guía a lo largo de todo el trabajo de investigación. Así mismo al Dr. Jorge Marcos, Director del Centro de Estudios Arqueológicos y Antropológicos (CEAA), y al Lc. Michael Muse, Ex-profesor del mencionado centro de estudios.

La cariñosa hospitalidad de la gente de San Isidro, que hizo nuestras actividades de investigación muy gratas. Especialmente a las Familias Robles, Vera, Mosquera. Armando Robles, nos donó una pequeña colección de piezas arqueológicas pertenecientes a Valdivia Tardío que fue una ayuda valiosa en este trabajo.

Participaron en las excavaciones arqueológicas, Oswaldo Tobar, César Veintimilla, David Leyton, Antonio Carrillo, Boris Zambrano, Raúl Arteaga, Pablo Torres y Danilo Robles. El levantamiento topográfico fue realizado por Aurelio Iturralde.

Mi agradecimiento al Ing. Hernán Veriñaz por su valiosa ayuda en la realización de los dibujos. Algunos detalles de presentación de las figuras fueron trabajados por Oswaldo Tobar, Franklin Fuentes, Francisco Villalba y Patricia Vargas.

En la Facultad de Geología, Minas y Petróleos un agradecimiento especial al Ing. Richard Vera, por su colaboración en la realización de las láminas delgadas de la cerámica.

En el Banco Central de Guayaquil, mis agradecimientos al Sr. Olaf Holm, Director del Museo Antropológico al Lc. Felipe Cruz y a Javier Véliz, por permitirnos estudiar las colecciones de Valdivia Terminal, provenientes de la zona de San Isidro.

DEDICATORIA



A MI PADRE

A LA MEMORIA DE MI MADRE



DR. JORGE G. MARCOS  
DIRECTOR  
CENTRO DE ESTUDIOS ARQUEOLOGICOS  
Y ANTROPOLOGICOS.

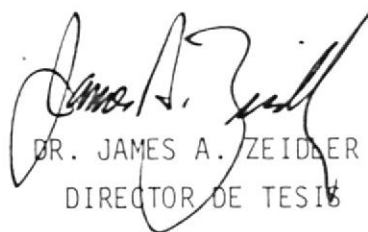

DR. JAMES A. ZEIDLER  
DIRECTOR DE TESIS



DR. JONATHAN DAMP  
MIEMBRO DEL TRIBUNAL

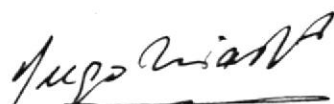

DR. HUGO ARIAS  
MIEMBRO DEL TRIBUNAL

DECLARACION EXPRESA

"La responsabilidad por los hechos, ideas y doctrinas expuestos en esta tesis, me corresponden exclusivamente; y, el patrimonio intelectual de la misma, a la ESCUELA SUPERIOR POLITECNICA DEL LITORAL".

(Reglamento de Exámenes y Títulos profesionales de la ESPOL).

  
MARY JADAN VERÍNEZ



BIBLIOTECA

## R E S U M E N

La importancia que tuvo el Período Formativo dentro del desarrollo del Proceso Social Ecuatoriano hacen de Valdivia una de las culturas claves para entender nuestra prehistoria; no solamente por su alta antigüedad, sino también por el rol económico y social que jugó dentro de este proceso.

Esta investigación consiste en una reconstrucción tentativa del proceso de producción de la cerámica Valdivia Terminal del sitio San Isidro, Norte de Manabí, un complejo cerámico denominado "Piquigua". La muestra contiene cerámica de tres tipos de contexto arqueológico: Basural, Relleno de Montículo y Depositiones Ocupacionales. El estudio también incorpora colecciones del Museo del Banco Central de Guayaquil (cerámica proveniente del sitio San Isidro), con la cual reforzamos la definición de las características formales y estilísticas de la cerámica.

La metodología de análisis se basó en el "análisis modal" (Rouse [1939]; Lathrap [1962]) y en los criterios de Producción, Función y Forma (Lumbreras 1982). Esta forma de análisis nos permitió identificar Categorías Funcionales de cerámica, las cuales representan la expresión material de la conducta social de la Cultura Valdivia en su Fase Terminal.

## INDICE GENERAL

	Pág.
RESUMEN .....	VII
INDICE GENERAL .....	VIII
INDICE DE ABREVIATURAS .....	XIII
INDICE DE FIGURAS .....	XIV
INDICE DE MAPAS .....	XVIII
INDICE DE TABLAS .....	XIX
INTRODUCCION .....	21
CAPITULO I .....	35
MEDIO AMBIENTE GEOGRAFICO .....	35
1.1 La región Litoral Ecuatoriana .....	35
1.2 El poblado de San Isidro .....	38
1.3 Reconstrucción Medioambiental durante el Pe ríodo Valdivia y Machalilla .....	42
CAPITULO II .....	45
INVESTIGACIONES ARQUEOLOGICAS EN EL SITIO SAN I- SIDRO. ....	45
2.1 Metodología de excavación .....	47
2.2 La excavación en el Area A .....	58
2.3 La excavación en el Area C: La Unidad C11..	69
2.4 Resumen .....	92
CAPITULO III .....	93
ANALISIS Y ELABORACION DE LOS DATOS .....	93
3.1 Metodología de análisis .....	93
3.1.1 Procedimiento analítico .....	98



	Pág.
3.1.2 La muestra de cerámica .....	102
3.2 La cerámica Valdivia VIII y el Análisis Modal	105
3.2.1 Dimensión forma de vasija .....	105
3.2.1.1 Corte sección horizontal .....	109
3.2.1.2 Corte sección vertical .....	110
3.2.1.3 Tratamiento del labio .....	116
3.2.1.4 Modificación del borde .....	119
3.2.1.5 Forma del cuello .....	121
3.2.1.6 Forma del cuerpo .....	121
3.2.1.7 Forma de la base .....	122
3.2.1.8 Apéndice de la vasija .....	123
3.2.1.9 Generación modal de las formas de vasijas. ....	123
3.2.1.10 Tamaño .....	126
3.1.2.11 Espesor .....	131
3.2.2 Dimensión Pasta .....	136
3.2.2.1 Textura .....	136
3.2.2.2 Fractura .....	146
3.2.2.3 Color .....	147
3.2.3 Dimensión acabado de superficie .....	157
3.2.3.1 Generación modal de acabado de superficie y forma de vasija. .	161
3.2.3.2 Generación modal de acabado de superficie en las vasijas no res tringidas de contornos simples con pun	

	Pág.
tos terminales .....	166
3.2.3.3 Generación modal de acabado de superficie en las vasijas no restringidas de contornos simples con puntos de tangencia vertical. ....	167
3.2.3.4 Generación modal de acabado de superficie en las vasijas no restringidas de contornos compuestos. ..	168
3.2.3.5 Generación modal de acabado de superficie en las vasijas no restringidas de contornos inflexionados.	169
3.2.3.6 Generación modal de acabado de superficie en las vasijas restringidas simples y dependientes de contornos simples. ....	169
3.2.3.7 Generación modal de acabado de superficie en las vasijas restringidas simples y dependientes de contornos compuestos. ....	170
3.2.3.8 Generación modal de acabado de superficie en las vasijas restringidas independientes de contornos inflexionados. Forma IIIA1 a IIIA3.	172
3.2.3.9 Generación modal de acabado de superficie en las vasijas restringidas independientes de contorno inflexionado. Forma IIIA4. ....	173



BIBLIOTECA

Pág.

3.2.3.10	Generación modal de acabado de superficie en las vasijas restringidas independientes de contornos complejos.....	174
3.2.4	Dimensión técnica decorativa .....	175
3.2.4.1	Técnicas por corte .....	175
3.2.4.2	Técnicas por desplazamiento de materia. ....	177
3.2.4.3	Técnica de pintura. ....	181
3.2.5	Dimensión diseño .....	182
3.2.5.1	Reglas de generación de diseño.....	184
3.2.5.2	Elementos formativos del diseño.....	186
3.2.5.3	Arreglos de los diseños ...	188
3.2.5.4	Asociación entre forma de vasija, técnica decorativa y diseño.....	205
CAPITULO IV	.....	210
LA IMPLICACION SOCIAL DEL CONTEXTO ARQUEOLOGICO		210
4.1	Definición y análisis contextual.....	210
4.1.1	Las deposiciones ocupacionales ....	211
4.1.2	El contexto basural .....	257
4.1.3	El relleno del montículo .....	318

	Pág.	
4.2	Generalización de categorías funcionales cerámicos.....	351
4.3	Inferencias preliminares en torno a la vajilla cerámica de la Fase VIII en la sociedad Valdivia. ....	363
CAPITULO V .....		368
LA CERAMICA VALDIVIA VIII Y SUS IMPLICACIONES EN EL PERIODO FORMATIVO DE LA COSTA ECUATORIANA. ...		368
5.1	Rastreo corológico-cronológico .....	368
5.2	Relaciones cerámicas entre Valdivia VIII de San Isidro y la Cultura Machalilla .....	382
5.3	Cronología absoluta de Valdivia Tardío.....	387
5.4	Referencias cruzadas. ....	389
CONCLUSIONES Y RECOMENDACIONES .....		401
APENDICES .....		405
BIBLIOGRAFIA .....		410

## INDICE DE ABREVIATURAS

A.C.	=	Años Antes de Cristo
cm.	=	Centímetros
E.	=	Este
Gr.	=	Gramos
I.G.M.	=	Instituto Geográfico Militar
m.	=	Metros
mm.	=	Milímetros
N.	=	Norte
N.E.	=	Nor Este
N.O.	=	Nor Oeste
O.	=	Oeste
OMSCSi001	=	Ecuador. Provincia de Manabí. Cantón Sucre. Sitio San Isidro. Número de sitio.
P.C.	=	Punto característico
RCYBP	=	Siglas en inglés que significan años radio- carbonos Antes del Presente.
S.E.	=	Sur Este
snm.	=	Sobre el nivel del mar
S.O.	=	Sur Oeste
S.	=	Sur
x	=	Elevación sobre el nivel del mar

## INDICE DE FIGURAS

Nº	Pág.
1. Principales sitios arqueológicos de la Cultura Valdivia en la Costa Ecuatoriana. ....	36
2. Area C: Unidades de Excavación años 1982-1983	52
3. Area C: Unidades de Excavación años 1983-1984	53
4. Unidad A2 Este Parcial: Nivel 20cm. a Nivel 30cm. ....	61
5. Unidad A2: Elementos presentes en el Depósito 33. ....	63
6. Unidad A2: Elemento E y pequeñas manchas en el Depósito 42. ....	66
7. Perfil: Depósitos Valdivia Tardío en la Unidad C11. ....	72
8. Unidad C11: Superficie del Depósito 29 Nivel 12. ....	75
9. Unidad C11: Depósitos 29, 29a, 30 y 31 .....	78
10. Unidad C11: Superficie del Depósito 32, Rasgos 12 y 13. ....	83
11. Unidad C11: Superficie del Depósito 33, Rasgo 10. ....	86
12. Unidad C11: Superficie del Depósito 34, Rasgos 14, 15 y 16. ....	89
13. Procedimiento metodológico de análisis cerámico	99

Nº	Pág.
14. Formas de vasijas Valdivia Fase VIII (IA1 a IA5, Ic - IIA1. ....	111
15. Formas de vasijas Valdivia Fase VIII (IB, IIA2). ....	113
16. Formas de vasijas Valdivia Fase VIII (IIA3, IIB, IIIA1, IIIA2). ....	115
17. Formas de vasijas Valdivia Fase VIII (IIIA3, IIIA4, IIIB). ....	117
18. Modos formales en las vasijas Valdivia Fase VIII. ....	118
19. Variación Modal de tamaño en las vasijas no restringidas. ....	127
20. Variación Modal de tamaño en las vasijas restringidas simples y dependientes. ....	128
21. Variación Modal de tamaño en las vasijas restringidas independientes. ....	130
22. Variación Modal de espesor en las vasijas no restringidas. ....	132
23. Variación Modal de espesor en las vasijas restringidas simples y dependientes. ....	134
24. Variación Modal de espesor en las vasijas restringidas independientes. ....	135
25 a la 28. Arreglos de diseños Valdivia Fase VIII	189 a
29. Contexto Depositiones ocupacionales, Rasgo 15	218
30 a la 42. Contexto Depositiones ocupacionales	220 a
Depósito 31. ....	245

Nº		Pág.
43 a la 45.	Contexto Depositiones Ocupacionales, Rasgo 15 (Fragmentos) Procedencia 367.	246 a 248
46.	Contextos Depositiones Ocupacionales, Rasgo 12 Procedencia 362 (Fragmentos). . . . .	249
47.	Contextos Depositiones Ocupacionales Rasgo 13 Procedencia 363 (Fragmentos). . . . .	250
48 a la 52.	Contexto Depositiones Ocupacionales, Depósito 31, Procedencia 357 (Fragmen <u>t</u> tos). . . . .	251 a
53.	Curva de frecuencia de depositación de la cerá <u>m</u> mica en el contexto basural. . . . .	256
54 a la 60.	Contexto Basural, Depósito 30. . . . .	262 a
61 y 62.	Contexto Basural, Depósito 29A . . . .	279 a
63.	Contexto Basural, Depósito 29-12 . . . . .	282
64 a la 66.	Contexto Basural. Depósito 29-8 ..	285 a
67 a la 73.	Contexto Basural. Depósito 29-6 ..	291 a
74.	Contexto Basural, Depósito 29-4 . . . . .	308
75.	Contexto Basural, Depósito 29-2 . . . . .	310
76 y 77.	Contexto Basural, Depósito 29-6, (Fragmentos) Procedencia 340. . . . .	312 a
78 a la 80.	Contexto Basural, Depósito 29-4, Pro <u>o</u> cedencia 338. (Fragmentos). . . . .	314 a
81.	Contexto Basural, Depósito 29-2, Procedencia 334, Fragmentos con la técnica corrugado. ..	317
82.	Distribución de frecuencia entre grosor y nú- mero de vasijas, según los contextos arqueológicos. 320	

Nº	Pág.
83. Distribución de frecuencia entre tamaño y número de vasijas, según los contextos arqueológicos. ....	321
84 a la 98. Contexto relleno del montículo ....	323-419

## INDICE DE MAPAS

	Pág.
1. Cuenca del Río Jama, Norte de Manabí Ecuador	39
2. El sitio San Isidro (OMSCSi-001) .....	40
3. Levantamiento topográfico del Cerro de la Cruz y sus alrededores. ....	48
4. Levantamiento topográfico del Area A .....	51

## INDICE DE TABLAS

Nº	Pág.
1. Inventario cerámico de la Limpieza de los perfiles en el Area A. ....	60
2. Inventario cerámico de los niveles arbitrarios en la Unidad A2. ....	67
3. Inventario cerámico del Depósito 29 .....	76
4. Inventario cerámico del Depósito 30 .....	77
5. Inventario cerámico del Depósito 29a .....	80
6. Inventario cerámico del Depósito 31 .....	81
7. Inventario cerámico del Depósito 32 .....	84
8. Inventario cerámico del Depósito 33 .....	88
9. Inventario cerámico del Depósito 34 .....	91
10. Muestra de cerámica analizada Valdivia Fase VIII ...	104
11. Generación Modal de las formas de vasijas .....	124
12. Sistema de Wenworth (Forma Abreviada) .....	140
13. Generación Modal entre textura y formas de vasijas ...	142
14. Tabla de contingencia entre tamaño del desgrasante y formas de vasijas. ....	145
15. Asociación entre la forma de la vasija y el color de la pasta. ....	149
16. Generación Modal de acabado de superficie y forma de vasija. ....	162
17. Tabla de contingencia de acabado de superficie y forma de vasija. ....	164

Nº		Pág
18.	Generación Modal de acabado de superficie en las Formas IA1 a IA3. ....	16
19.	Generación Modal de acabado de superficie en las Formas IA4 y IA5. ....	16
20.	Generación Modal de acabado de superficie en la Forma IB. ....	16
21.	Generación Modal de acabado de superficie en la Forma IC. ....	16
22.	Generación Modal de acabado de superficie en la Forma IIA1 a IIA3. ....	17
23.	Generación Modal de acabado de superficie en las Formas IIB. ....	17
24.	Generación Modal de acabado de superficie en las Formas IIIA1 a IIIA3. ....	17
25.	Generación Modal de acabado de superficie en las Formas IIIA4. ....	17
26.	Generación Modal de acabado de superficie en las Formas IIIB. ....	17
27.	Generación Modal: Diseño-Técnica Decorativa y Formas de vasijas. ....	20

## I N T R O D U C C I O N

### 1. ANTECEDENTES

Valdivia es una de las culturas del formativo ecuatoriano que mayor atención ha recibido por parte de los arqueólogos. A partir de su descubrimiento por E. Estrada (1956), se han realizado numerosas investigaciones, entre las cuales mencionaremos los estudios llevados a cabo por E. Estrada (ibid); B.Meggers et. al. (1965); C. Zevallos y O. Holm (1960), C. Zevallos et. al (1977); B. Hill (1966, 1975); H. Bischof y J. Viteri (1972); H. Bischof (1975); P. Porras (1973); P.Norton (1982); J.Marcos (1973, 1978); D. Pearsall (1979); J.Damp (1979, 1984), D. Lathrap et. al.(1975) J.Zeidler (1977, 1984); J.S.Raymond et. al. (1980); J.S. Raymond (1980) etc.

Meggers et. al.(1965) plantearon que los Valdivia eran pueblos pescadores y recolectores de moluscos y que su cerámica fue introducida por pescadores del neolítico japonés en un desembarco accidental en la costa ecuatoriana.

Posteriores estudios realizados por Zevallos y Holm

(1960) en el sitio San Pablo, así como el hallazgo de un grano de maíz parcialmente carbonizado en un tiesto perteneciente a Valdivia Medio (Zevallos 1962), sugirieron que los valdivia fueron pueblos agrícolas.

Las investigaciones llevadas a cabo por Norton (1982) en el sitio Loma Alta, sitio orientado en los valles costeros y alejado del mar, además de apoyar el planteamiento sobre la base agrícola valdivia, sirvieron también para evidenciar la presencia de la cerámica más antigua de la Cultura Valdivia, la Fase I (Hill 1975).

En 1974-75, la Universidad de Illinois realizó una investigación en el sitio Real Alto, valle de Chanduy, con el fin de obtener información sobre la economía de la cultura Valdivia. Se obtuvieron resultados muy fructíferos sobre economía, organización social y ritualismo (Marcos et. al. 1976; Lathrap et. al. 1977).

Marcos (1978) presenta al sitio Real Alto como un centro ceremonial Valdivia en el valle de Chanduy, con una plaza que contienen un recinto ceremonial y dos montículos. Reconstruye el proceso de edifica-

ción de los montículos y determina 7 épocas de construcción desde 3.047 al 2.233 A.C. Además, las agrupaciones de estructuras ceremoniales y los rasgos segregados en la excavación le permitieron separar la cerámica en períodos precisos relacionados con la evolución del centro ceremonial.

Damp (1979, 1984a) plantea que existe una evolución en el sistema de asentamiento Valdivia en el valle de Chanduy orientado hacia la búsqueda de nuevas tierras agrícolas, desde su inicio en el 3300 hasta el final en el 1500 A.C. Propone tres etapas de colonización. La primera va desde el 3300 hasta el 2300 A.C., incluye los sitios Valdivia Temprano, Fases I y II. La segunda etapa representa el asentamiento Valdivia Medio y va desde el 2300 al 1800 A.C., comprende las Fases III, IV, y V. La última etapa comprende el Valdivia Tardío o las Fases VI, VII y VIII, concluye en el 1500 A.C., con los inicios de la fase Machalilla. Además reconstruye las estructuras domésticas de Valdivia Temprano, y encuentra una similitud con el sitio Loma Alta, tanto en forma, tamaño, capacidad, como en técnicas de construcción; y sugiere que los patrones de organización del poblado en los dos sitios es cuidadoso y planeado, lo que ayuda a plantear un arreglo en forma de "U" del poblado (Damp 1984b).

Pearsall ( 1979) (ver también Damp et. al. 1981), reconstruye los patrones de subsistencia de Valdivia en Real Alto; estos se basan en una economía mixta de recursos agrícolas, recursos marítimos y en la recolección de plantas o frutos silvestres.

Zeidler (1984; ver también 1977) considera la estructura espacial que exhiben los restos arqueológicos de Real Alto, para presentar un modelo específico de transformación social desde una simple comunidad iguitaria en Valdivia Temprano hacia el desarrollo de un centro ceremonial caracterizado por el desarrollo de rangos sociales con distintas colonias locales en Valdivia Tardío. Da énfasis especial al estudio de la vivienda en la Fase III y el papel de la producción doméstica en este proceso de transformación.

Raymond (1980 ) realiza un reconocimiento en los valles de Valdivia, Simón Bolívar y Javita y encuentra que la mayoría de los sitios Valdivia se encuentran ubicados a lo largo de la llanura aluvial. Además, estos sitios presentan un patrón de asentamiento circular con una plaza o área ceremonial central, parecido a lo que Lathrap et. al. (1977) encontraron en Real Alto. (ver también Damp 1984b).

Raymond, Marcos y Lathrap (1980 ) proponen un desarrollo del Formativo Temprano en la Cuenca del Guayas, ellos investigan la ribera del río Daule (entre Daule y Balzar), y el lado este de las montaña de Colonche y encuentran evidencias de asentamientos des de Valdivia Temprano, hasta culturas más tardías, como Chorrera y Guangala.

Más tarde, Marcos (1982a) desarrolla mejor esta propuesta, y plantea a la Cuenca del Guayas como centro de desarrollo que influenció a la Península y a otras áreas del norte y sur de la costa ecuatoriana. Según Marcos (ibid) el desarrollo a las fases subsiguientes VI, VII y VIII y la evolución hacia el estilo Machalilla se da en la Cuenca del Guayas y en las áreas de similar medio ambiente como son los valles de la Provincia de El Oro, Manabí y en los valles del interior de la Península de Santa Elena.

Este planteamiento (anteriormente citado) está reforzado por las investigaciones hechas por Netherly et. al. (1980) en Arenillas de la provincia de El Oro, en donde se evidencia la existencia de cerámica Valdivia Tardío, como también por las investigaciones hechas por Cruz y Holm (1981) en San Lorenzo del Mate, área de Santa Elena cercana a la Cuenca del Gua-

yas, en donde se encuentra la cerámica Valdivia en transición a la cerámica Machalilla.

Es importante anotar la propuesta dada por Lippi (1983) que la transición entre Valdivia y Machalilla debió ocurrir en la región del Golfo de Guayaquil, y que los sitios como Punta Arenas y San Lorenzo del Mate (ubicados cerca del Golfo) evidencian tal transición.

#### ESTUDIOS CRONOLÓGICOS

Dos secuencias cronológicas se han realizado para esta cultura. La primera fue efectuada por Meggers et. al. (1965) y la segunda fue hecha por Hill (1966, 1975).

Meggers et. al. (op. cit) definen cuatro períodos para la Cultura Valdivia. Su clasificación se basa en una seriación cuantitativa fundamentada en los cambios en la frecuencia de los tipos. Los tipos son impuestos y diseñados por el arqueólogo y están formados por cualidades o características aisladas de las vasijas (Ford 1954).

Hill (1966, 1975) realiza una clasificación más deta

llada y precisa. Las ocho fases definidas son elaboradas según la metodología formulada por Rowe (1961). Para Rowe (ibid) la seriación es un proceso de ordenar los materiales en series arqueológicas basándose en algún principio lógico, antes que de superposiciones estratigráficas. Una manera de hacerlo es utilizando el método de seriación por similitud de temas y rasgos; que es una técnica cualitativa en donde se estudia la continuidad de los rasgos seleccionados dentro de una unidad arqueológica.

Debido que nuestro interés se centra en la fase final de Valdivia detallaremos todo lo concerniente a esta fase.

El período D (Meggers et. al. 1965) es definido con cerámica recuperada en los sitios Punta Arena (G-25), Palmar Norte (G-88), La Libertad (G-117), y Salitre del Lagarto (G-L-2). Los tipos diagnósticos definidos para este período y de mayor frecuencia son: Valdivia Inciso Línea Ancha, Valdivia Tiras Apicadas, Valdivia Inciso en zonas, Valdivia Labrado, Punta Arenas Inciso, Punta Arenas Ordinario. Los tipos de menor frecuencia y que aparecen desde los períodos tempranos son: Valdivia Inciso, Valdivia Brochado, Valdivia Pulido con Guijarro y Valdivia Línea Ancha Mellada (ibid: Fig. 53).

La Fase VIII es definida por Hill (1975) en base al material cerámico recuperado en los sitios SE-42, SE-62C, Valdivia (G-31) Trinchera, J y los sitios SE-42 y Loma Alta. Los rasgos diagnósticos definidos para esta fase son:

- a) un cuenco con paredes verticales que se abren hacia afuera y hombro bajo, la decoración se emplaza debajo del hombro (ibid: 18-19, Fig. 69);
- b) una jarra pequeña poco conspicua con cuello constriñido y un borde casi vertical engrosado exteriormente, de tal manera que en forma tiene un ángulo recto (ibid: Fig. 67);
- c) una variación en la decoración zonal posiblemente presente en la Fase VII, pero que es común en la Fase VIII, con incisiones anchas; y
- d) patrones algo azarosos que combinan bandas de líneas o canales paralelos horizontales (ibid: Fig. 68).

Las dos secuencias descritas difieren en lo siguiente:

- 1) Hill hace un estudio cualitativo de atributos y Meggers et. al. realizan un estudio cuantitativo de frecuencia de tipos.
- 2) Hill utiliza atributos individuales de las vasijas, las cuales son observadas en asociación con otros atributos. En cambio Meggers et. al. descuidan las asociaciones existentes dentro de cada forma de vasija y los tipos son en la mayoría de los casos cualidades decorativas aisladas de las vasijas.
- 3) El análisis de atributos es más detallado y produce seriaciones que pueden distinguirse en períodos cortos (ocho fases); en cambio el análisis tipológico produce clasificaciones de períodos largos (cuatro períodos).
- 4) Hill trabaja con material proveniente de sitios de aldea o de vivienda de corta ocupación, mientras que Meggers et. al. trabajan con unidades y niveles arbitrarios que mezclan toda asociación contextual.

## 2. PLANTEAMIENTO DE LA TESIS

En este trabajo nos proponemos por un lado, elaborar un marco metodológico para estudiar la variabilidad cerámica del complejo "Piquigua" (Fase VIII) de la cultura Valdivia de San Isidro en el norte de Manabí, y, por otro lado, definir esta cerámica en torno a su contexto arqueológico para llegar a inferir actividades sociales que involucran la vajilla cerámica, sin descuidar los problemas de índole cronológico-corológico.

Empleamos como metodología el "análisis modal", iniciado por Rouse (1939) y modificado posteriormente por Lathrap (1962). La metodología consiste en clasificar sucesivamente un complejo cerámico según diferentes dimensiones, a partir de las cuales se definen los Modos. Pero también incorporamos a esta metodología los criterios sobre Producción, Función y Forma propuestos por Lumbreras (1982) para definir Categorías Funcionales de Cerámica las cuales reagrupan artefactos que están ligados entre si por la producción, la función y la forma.

Algunos criterios estadísticos son utilizados como parte de la metodología de análisis modal. La estadística en este caso sirve para describir y generar las características más constantes o recurrentes en los artefactos cerámicos.

Definimos la categoría de Cultura, de acuerdo con Bate (1978),

*Como el conjunto de formas singulares que presentan los fenómenos correspondientes al enfrentamiento de una Sociedad a condiciones específicas en la solución histórica de sus problemas generales de desarrollo. Estos problemas generales de desarrollo, propios de la Formación económica social, constituyen el contenido fundamental a que corresponden las formas culturales (Bate 1978: 25).*

La cerámica en este caso es una forma cultural que expresa contenidos sociales, en cuanto a los tres criterios ya mencionados:

- a) Sobre Producción, comprende los recursos que el hombre obtuvo del medio que lo rodea, ya sea utilizándolos directamente, o transformándolos en diversos niveles de complejidad y profundidad que corresponderán al nivel de su desarrollo o capacidad productiva (Lumbreras 1982: 10);
- b) Sobre Función, se refiere al uso y valor de la cerámica dentro del grupo social que la produjo (ibid);
- c) Sobre Forma se refiere a las características morfológicas de las vasijas; comprende la forma en cuanto a clase (forma-función), y la forma como

estilo (forma-estilo) (ibid). La forma en cuanto estilo nos proporciona información sobre las formas de manejo ideológico.

Desde el punto de vista cronológico utilizamos la clasificación de la cerámica Valdivia propuesta por Hill (1975). Ella denomina a este período Fase VIII y corroboramos esta cronología relativa con los fechados radiocarbónicos obtenidos en nuestras excavaciones arqueológicas del sitio San Isidro.

Desde el punto de vista corológico, tratamos de definir, hasta donde las evidencias arqueológicas nos permitan, el área de expansión histórica y social de Valdivia Terminal. Pero por ser la Fase VIII, el período final de la cultura Valdivia, nos plantea la problemática de considerar si el norte de Manabí (en este caso el sitio San Isidro) representa o no una área de transición entre la cultura Valdivia y la cultura Machalilla.

### 3. ORGANIZACION DE LA TESIS

En cuanto al orden de la exposición, lo hemos organizado en cinco capítulos:

En el primero tratamos algunos aspectos geográficos del Area Septentrional Andina y del sitio San Isidro. Se presentan datos que apoyan una estabilidad climática durante el período de Valdivia y Machalilla.

En el segundo discutimos los problemas relacionados con la excavación arqueológica, mostrando los resultados obtenidos en cada una de las áreas excavadas.

El capítulo tercero trata sobre el análisis y elaboración de los datos arqueológicos obtenidos en la excavación. Está dividido en cinco apartados de acuerdo a las cinco Dimensiones utilizadas en el "análisis modal". Además explicamos en detalle la metodología y el procedimiento analítico utilizado.

En el capítulo cuarto, definimos los contextos arqueológicos. Aquí presentamos los dibujos del material cerámico recuperado de acuerdo a cada contexto. También definimos categorías funcionales cerámicas según los criterios de producción, función y forma; y formulamos algunas inferencias preliminares en tono a la vajilla cerámica de la Fase VIII.

El último capítulo trata sobre el problema cronológico-co-cronológico del Complejo "Piquigua". Rastreamos

el espacio social de Valdivia Fase VIII y presentamos las fechas radiocarbónicas obtenidas en las excavaciones arqueológicas. Además señalamos algunos rasgos cerámicos presentes en el complejo Piquigua(1) que indicarían una posible transición hacia la fase Machalilla. Finalmente presentamos las referencias cruzadas entre nuestra cerámica y la de investigaciones previas.

---

(1) Zeidler (comunicación personal) introduce el término "Piquigua" para la Fase VIII de la Cultura Valdivia.

## CAPITULO I.

### ASPECTOS GEOGRAFICOS

#### 1.1 LA REGION LITORAL ECUATORIANA.-

La región que vamos a describir fue ocupada por la cultura Valdivia, y corresponde arqueológicamente a la denominada "Area Septentrional Andina-Región Oeste" (Marcos [1982<sup>b</sup>]; Zeidler [1982<sup>a</sup>]). Los datos arqueológicos nos revelan una ocupación que va desde la Provincia de Manabí en el norte, incluyendo la Cuenca del Guayas, la Península de Santa Elena, la isla Puná, hasta Arenillas en la Provincia de El Oro (Figura 1 ).

Actualmente la costa ecuatoriana es una planicie de aproximadamente 180 km. de ancho a la latitud de Guayaquil, 100 km. a la latitud de Santo Domingo al norte, y una franja de 20 a 40 Km. de ancho al sur. Hay una cordillera bien representada desde el norte de Esmeraldas hasta Jipijapa, lugar desde donde toma la forma de un arco para descender gradualmente y desaparecer en el SE. de Guayaquil. Entre Portoviejo y Chone la cordillera presenta un hiatus que

## SITIOS VALDIVIA EN LA COSTA ECUATORIANA



FIGURA 1 PRINCIPALES SITIOS ARQUEOLOGICOS DE LA CULTURA VALDIVIA EN LA COSTA ECUATORIANA. FUENTE LATHRAP ET. AL. 1975

es ocupado por relieves muy bajos y extensos valles aluviales. En la península de Santa Elena y la isla Puná tenemos zonas colinadas, cerros aislados y planicies bajas cerca del mar. Al este se encuentra la Cuenca del Guayas que es una gran llanura aluvial drenada por ríos meándricos y separada de la faja litoral por la serie de cordilleras costaneras ya mencionadas (Ver mapas del Instituto Geográfico Militar, Atlas del Ecuador, 1982).

El norte y noroeste de Esmeraldas se caracteriza por un bosque tropical húmedo, con mucha precipitación, y abundante vegetación de herbáceas y leñosas. Un poco hacia el sur, principalmente en la provincia de Manabí, la Cuenca del Guayas, las provincias de Los Ríos y El Oro, encontramos bosques caducifolios que se amarillan y desprenden su follaje durante la estación seca, y reverdecen durante la estación lluviosa; este habitat tiene un potencial agrícola muy importante en la economía ecuatoriana. Por otro lado, la costa sur de Manabí, parte de la provincia del Guayas y El Oro, se caracterizan por formaciones de sabana con una dominancia de gramíneas, y una casi total ausencia de asociaciones de árboles. La Península de Santa Elena y una faja costera de la provincia de Manabí son áreas secas o semidesérticas

de árboles y arbustos dispersos, achaparrados, cactus, etc. Por último, tenemos la zona de Manglares distribuidos de sur a norte a lo largo de la costa, son formaciones arbóreas que avanzan de la tierra hacia el mar, con una serie de islas y planicies pantanosas (Acosta Solís, 1968).

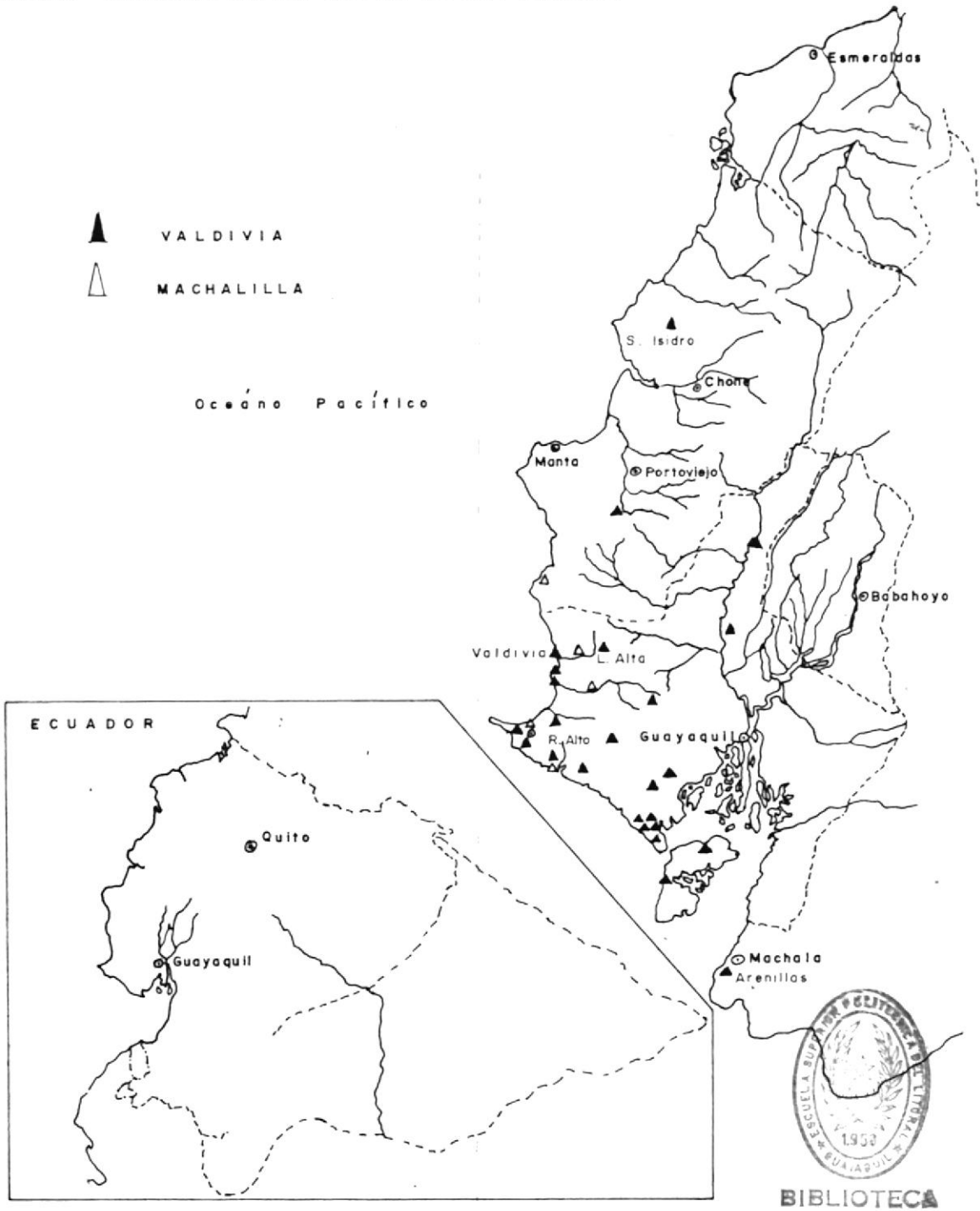
## 1.2 El poblado de San Isidro.-

San Isidro está ubicado en el cantón Sucre en el norte de la provincia de Manabí, y se encuentra situado dentro de la gran área drenada por el Río Jama, en un tributario izquierdo de la cuenca media, el Ester Cangrejo.

La cuenca del río Jama es una de las más extensas de la provincia de Manabí; mide 1606 km<sup>2</sup>, con un cauce de 75 km. de largo (Ver INHERHI, Revista del Instituto Ecuatoriano de Recursos Hidráulicos, N° 10, 1981). Se extiende desde el Litoral (poblado de Jama) hacia el SE., hasta la población de Eloy Alfaro, donde el cauce gira hacia el norte al poblado de Convento (Mapa 1, y Mapa 2).

La vegetación de la zona está caracterizada por un Bosque Húmedo Premontano con rangos altitudi

MAPA DE LA CUENCA  
 DEL RIO JAMA,  
 NORTE MANABI,  
 ECUADOR



OCEANO  
 PACIFICO

Canna

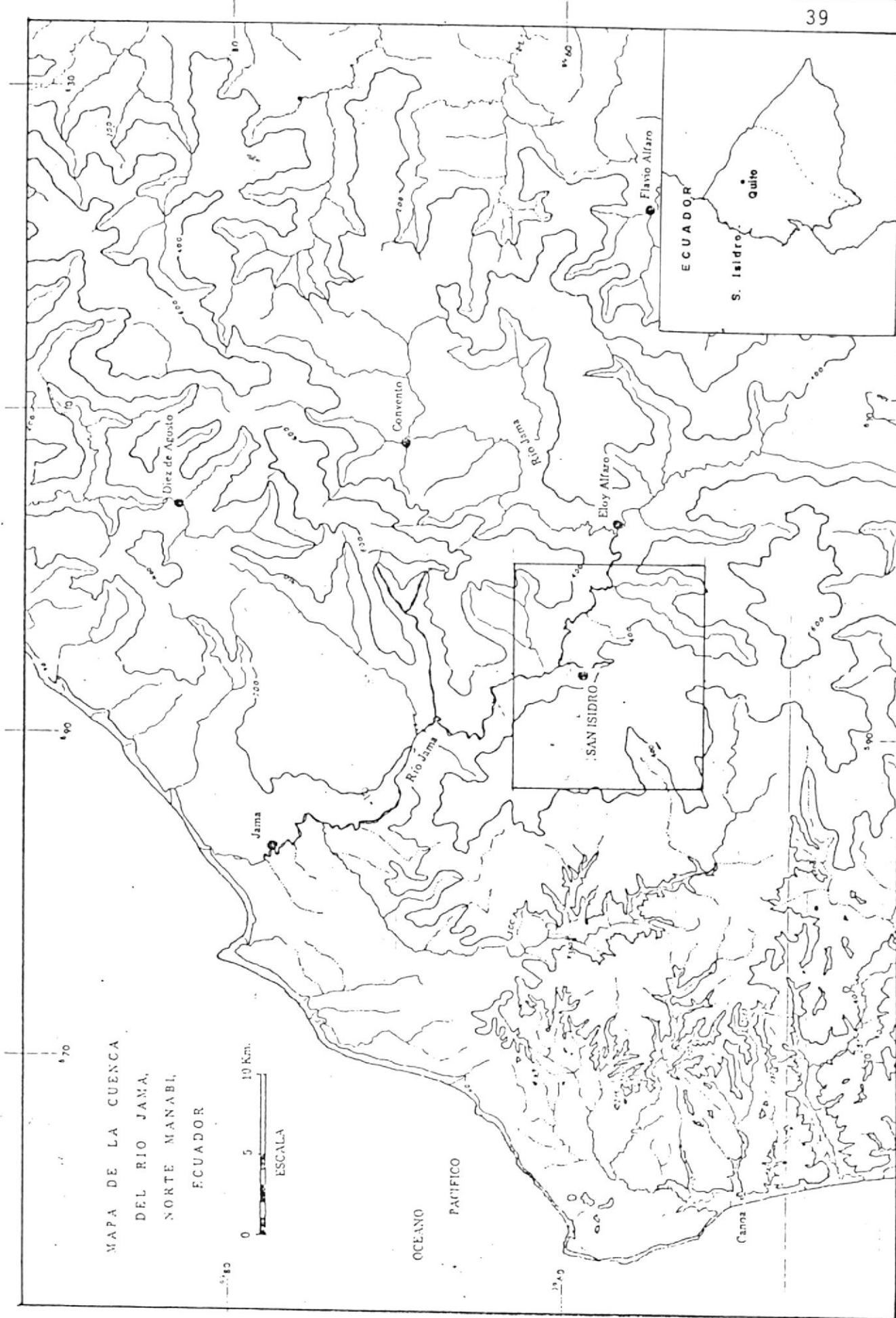
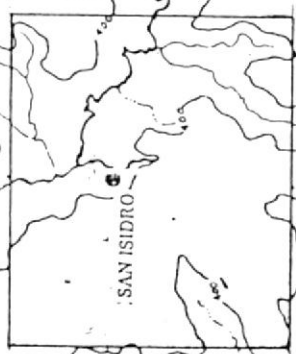
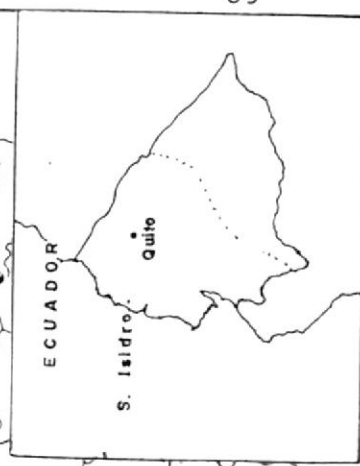



naleš- de 100 a 500 m. Las temperaturas oscilan entre los 24° y 18°C, mientras que las precipitaciones varían entre los 500 y 1000 mm. anuales. El clima sigue el régimen alternante lluvioso-seco (típico del país), y de acuerdo con la clasificación de Koppens, pertenece a una zona tropical Monzón (AM) (Ver mapas del Instituto Geográfico Militar, Atlas del Ecuador, 1982).

Geológicamente la zona se caracteriza por dos formaciones areniscosas del período terciario, y una formación más antigua del período Cretáceo. Además, pequeños depósitos de aluvión cuaternario ocurren a lo largo del cauce en la desembocadura alrededor del poblado de Jama, como 10 km. río arriba y en la vecindad inmediata de San Isidro.

El sitio San Isidro (OMSCSi - 001) se encuentra a unos 25 km. aproximadamente de la costa, con coordenadas 0°23' 00" sur; 80°9' 30" oeste, y sus límites son iguales a los del poblado moderno homónimo. Está enmarcado en sus tres lados por dos pequeños esteros, Estero Bravo y Estero Cangrejo, y rodeado al este, sur y oeste por elevaciones con alturas de 400 m. (Mapa 2).

De esta manera el sitio se presenta como un asentamiento bien protegido y geográficamente aislado. Además, los grandes depósitos de aluvión cuaternario, y los esteros que rodean al sitio hacen que los suelos sean fértiles, y con seguridad fueron muy bien aprovechados por el hombre prehistórico.

### 1.3 Estabilidad del clima durante las épocas Valdivia y Machalilla.-

Pearsall (1979) plantea que el clima durante las épocas de Valdivia y Machalilla en la costa ecuatoriana, fue similar al clima actual. Su planteamiento es opuesto a los presentados por McDougale, Sarma y Byrd<sup>(1)</sup>, quienes proponen una serie de fluctuaciones del clima con períodos más húmedos y más secos durante esta época. Para Pearsall (op.cit) las fluctuaciones del nivel del mar no tuvieron ningún efecto en el clima, en cuanto no se refleja ninguna fluctuación en los sedimentos; sugiriendo que

---

(1) Citados por Pearsall (op.cit.), McDougale (1967); Paulsen y McDougale (1974); Sarma (1974) y Byrd (1976).

Los modelos de circulación del agua no han cambiado<sup>(2)</sup>.

Con respecto a la zona del norte de Manabí, y conocida la estabilidad general de las condiciones climáticas en la costa ecuatoriana sustentada por Pearsall (op.cit), sugerimos que en esta zona se dió un Bosque Seco Tropical en la faja costera cerca de Jama, transformándose a Bosque Tropical Premontano tierra adentro en la cercanía de cuenca media del río Jama, tal

---

(2) Pearsall (ibid:60-61) basa sus planteamientos en los estudios de Fairbridge (1961, 1962) y Hough (1953); ella sostiene que "el anticiclón alto del Pacífico Meridional en su posición "normal" hace que el clima permanezca estable, a pesar de las variaciones anuales del sistema, y cierta variación cíclica incluyendo El Niño. Si el anticiclón se debilitara y permaneciera al sur de su posición normal, el aire y el agua caliente que vienen del noroeste se extenderían más al sur de la mitad septentrional (que es hasta donde llega en su posición normal), hasta el norte del Perú. Esto estaría indicando en el fondo del océano por una ausencia de depósitos de agua fría, y una capa de cieno de agua cálida, mostrando la corriente fuera de su posición normal. Si el anticiclón alto no se moviera hacia el sur tanto durante la estación lluviosa, en contraría menos sedimento de agua cálida y las lluvias estacionales de la costa serían bloqueadas, dando condiciones más secas en las regiones de transición del Ecuador..." (traducción de Mercedes Reyes).

como existe hoy en día. Los datos presentados por Stahl (1985)<sup>(3)</sup> sobre la existencia en el sitio San Isidro de una fauna típica de bosques cubiertos, bosques secundarios y campos abiertos (chacras) refuerzan esta sugerencia. Una ecología formada por un bosque Tropical Premontano fue sin lugar a dudas un recurso económico muy importante en el desarrollo y colonización del norte de Manabí durante la época de Valdivia Terminal<sup>(4)</sup>.

---

(3) Los datos presentados por Stahl (op. cit.) provienen del mismo contexto arqueológico del cual proviene la cerámica analizada en este estudio.

(4) Zeidler (1981) sugiere que los sitios arqueológicos en la Cuenca del Río Jama siguen un "patrón riverense lineal" de asentamiento, el cual está asociado a sociedades agrícolas en muchas partes del Nuevo Mundo (Flannery, 1976).

## CAPITULO II.

### INVESTIGACIONES ARQUEOLOGICAS EN EL SITIO SAN ISIDRO

Los primeros reconocimientos de la zona fueron hechos por Zeidler (1981) en los meses de julio y agosto de 1980, con fondos de la UNESCO/PNUD de Lima. La información obtenida en este reconocimiento preliminar sirvió para la elaboración de un Proyecto Sistemático dirigido a la recuperación de datos arqueológicos sobre la zona, como también para la evaluación del impacto del "huaquerismo" en los recursos arqueológicos (Ver González [1980] y Zeidler [1982b]).

Dicho proyecto, titulado "Sociedad Prehistórica e Intercambio Interregional en el Sitio San Isidro, Manabí", tuvo una duración aproximadamente de tres años (desde octubre de 1981 hasta enero de 1984). Fue ejecutado por el Centro de Estudios Arqueológicos y Antropológicos de la ESPOL, bajo la dirección del Dr. James A. Zeidler durante tres temporadas de campo en los meses de octubre a enero de cada año respectivamente, con fondos proporcionados por la OEA y por la ESPOL.

El plan de investigación comprendió tres objetivos principales:

1. La excavación arqueológica intensiva de áreas seleccionadas dentro del poblado de San Isidro, con el propósito de establecer una cronología precisa de las diferentes ocupaciones culturales que ocurrieron en la zona.
2. Una prospección arqueológica extensa, basada en un muestreo probabilístico, en el drenaje del Estero Cangrejo, para dilucidar la función sociopolítica de San Isidro dentro de una red local (57 km<sup>2</sup>) de sitios arqueológicos, y también su función como un centro regional e interregional de contacto cultural e intercambio (1).
3. Un estudio antropológico-agronómico sobre los patrones modernos de asentamiento, agricultura de subsistencia, y la utilización del terreno en la cuenca del río Jama; como base comparativa para la interpretación y reconstrucción de estos mismos en el pasado prehistórico (Zeidler 1981) (2).

---

(1) Proyecto de Tesis de O. Tobar, Egresado del C.E.A.A. de la ESPOL. Actualmente en marcha con fondos proporcionados por la CONUEP.

(2) Investigación llevada a cabo por D. Pearsall de la Universidad de Missouri, EE.UU., investigadora asociada al proyecto. Debemos además mencionar que todo este trabajo arqueológico está actualmente en la fase final de análisis y procesamiento de datos, bajo la dirección de J. Zeidler.

Para iniciar las excavaciones arqueológicas en el sitio se seleccionaron cuatro zonas de excavación denominadas A, B, C y D. Las zonas A y B, están ubicadas en el montículo central, denominado Cerro de la Cruz; mientras que las zonas C y D, se encuentran en terrenos planos hacia el norte del montículo (Mapa 3).

En el montículo, la excavación estuvo dirigida a la obtención de perfiles estratigráficos para reconstruir las fases de construcción y todo el proceso social que implica tal actividad. En cambio en las zonas C y D, la investigación estuvo encaminada a la búsqueda de información sobre las fases de ocupación del sitio, actividades domésticas, pisos de ocupación, enterramientos, etc.

La muestra de cerámica Valdivia analizada en este trabajo proviene principalmente del área A y C puesto que las áreas B y D no contienen cerámica Valdivia.

## 2.1 METODOLOGIA DE EXCAVACION.-

La excavación arqueológica comenzó con el establecimiento y extensión de una red de cuadrícula en las áreas de excavación (Áreas A y C). Un punto céntrico 1000 Norte y 1000 Este, ubicado en la cumbre del "Cerro de la Cruz" sirvió de hito para la

## UBICACION DE LAS AREAS DE EXCAVACION A - D

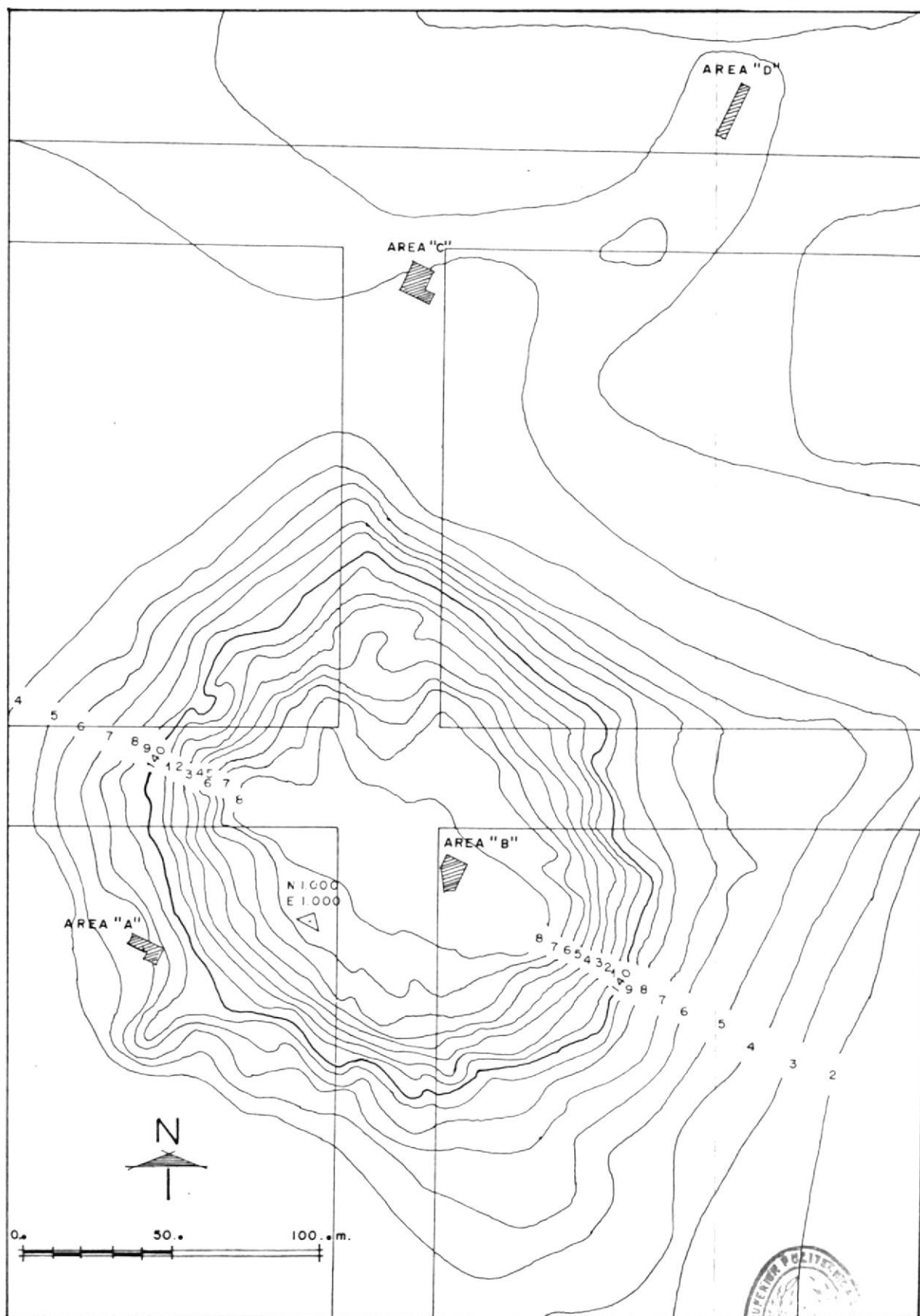

MAPA 3

extensión de la cuadrícula hacia el oeste al área A, hasta el punto Norte 985- Este 970. De la misma manera, pero con dirección hacia el norte del punto céntrico se extendió la cuadrícula hacia el Area C, marcando el primer punto con coordenadas Norte 1100- Este 954.

La nivelación en principio (temporada 1981/82) fue arbitraria. Se utilizó como estaciones varios puntos de la cuadrícula, ordenados con números romanos (del I al XIV), y se estableció un hito básico (B.M. # 1) con una cota arbitraria de 300 m. ubicados en la esquina noroeste de la cumbre del montículo. Posteriormente, esta nivelación fue corregida con cotas reales por el topógrafo del proyecto A. Iturralde, utilizando un B.M. 135.543 m. snm. establecido por el Instituto Geográfico Militar, y ubicado en el parque del poblado de San Isidro<sup>(3)</sup>. La cota verdadera de nuestro B.M. N° 1 fue 148.375 m. snm. dando un factor de corrección de 151.625 m. a todas las cotas arbitrarias previamente utilizadas.

---

(3) En la primera temporada de campo, años 1981 - 1982, se trabajó solamente en el montículo (Áreas A y B), con cotas arbitrarias; pero en las dos últimas temporadas años 1982 - 1983, 1983 - 1984, se excavó en el Area C, y se emplearon cotas del Instituto Geográfico Militar.

Las unidades de excavación establecidas son las siguientes<sup>(4)</sup>.

AREA A (Ver Mapa 4)

A2 : con coordenadas Norte 982-985  
Este 968 - 970 y 3 x 2 m. de extensión

A3 : con coordenadas Norte 979-982  
Este 968 - 970 y 3 x 2 m. de extensión

A4 : con coordenadas Norte 983-985  
Este 966 - 968 y 2 x 2 m. de extensión

A5 : con coordenadas Norte 985-987  
Este 964 - 966 y 2 x 2 m. de extensión

AREA C (Ver Figura 2 y 3)

C1, C2, C3, C5 - C10 con coordenadas Norte 1104-1110  
Este 954 - 960 y 6 x 6 m. de extensión

C4 con coordenadas Norte 1104 - 1106  
Este 960 - 962 y 2 x 2 m. de extensión

C11 con coordenadas Norte 1106 - 1108



**BIBLIOTECA**

(4) Todo el Area A, contiene cerámica de la cultura Valdivia Tardío. En el Area C, sólo en la unidad C11 se llegó hasta los depósitos Valdivia, y en la unidad exploratoria C4.

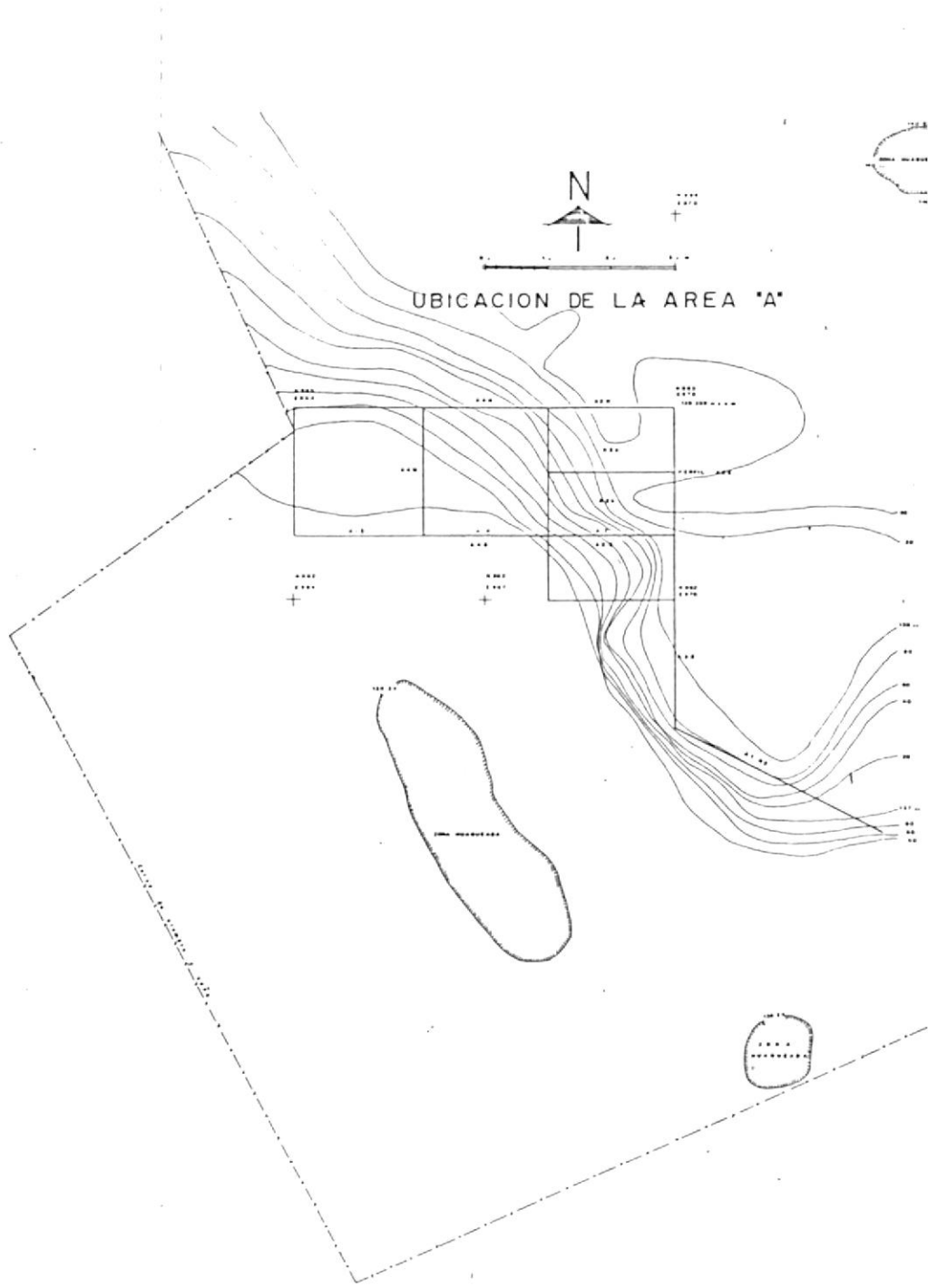

MAPA 4

## OMSCSI-001 Area "C"



FIGURA 2: CUADRICULACION Y ELEVACIONES EN EL AREA C. TEMPORADA (1982-83).

## OMSCSI - 001 Area "C"

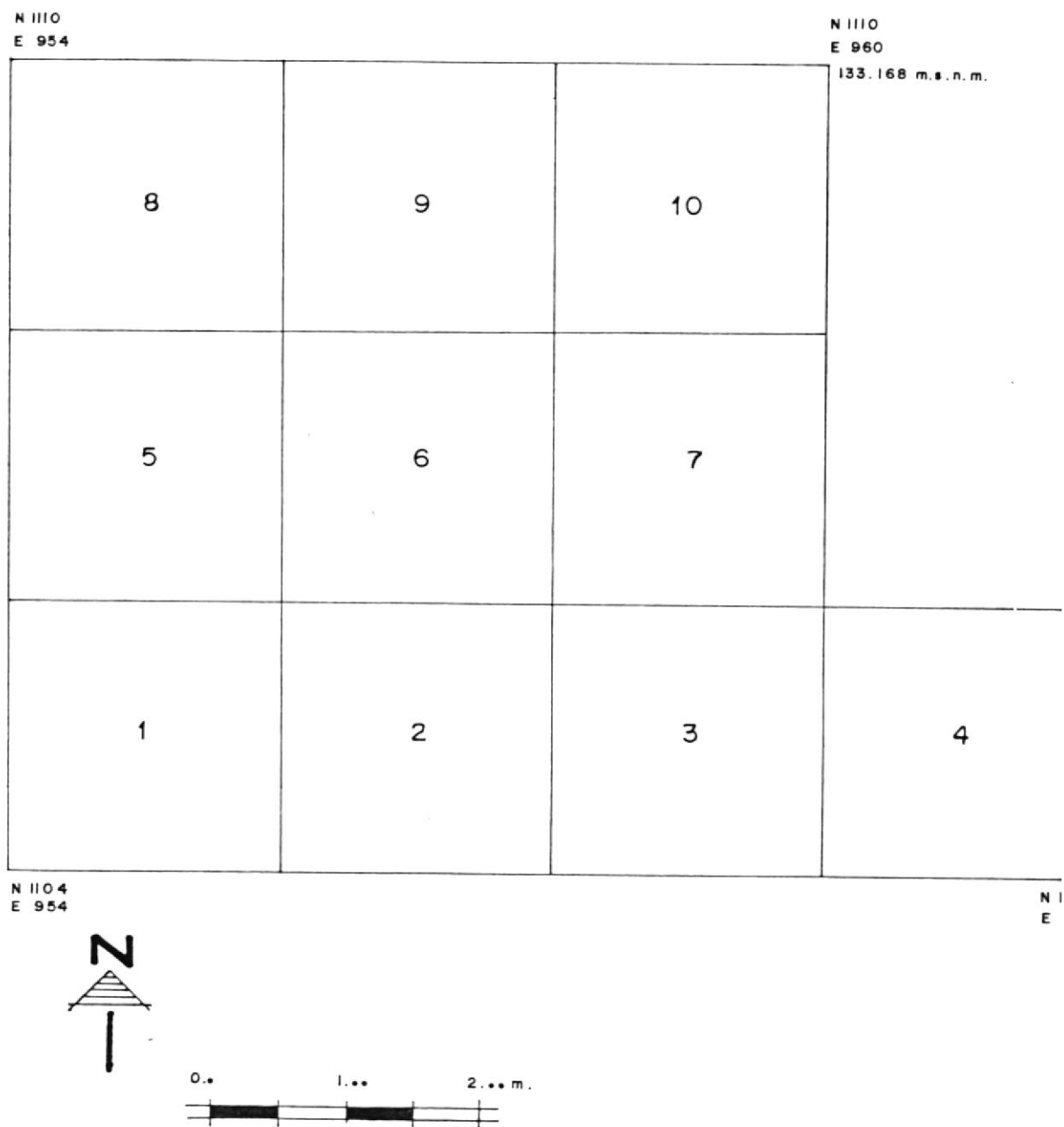

FIGURA 3: CUADRICULACION Y ELEVACIONES EN EL AREA C. TEMPORADA 1983-1984. NOTECE LAS UNIDADES DERRUMBADAS.

Este 960 - 962 y 2 x 2 m. de extensión

C12 con coordenadas Norte 1103 - 1104

Este 959.5 - 961 y 1 x 1.5 m. de extensión

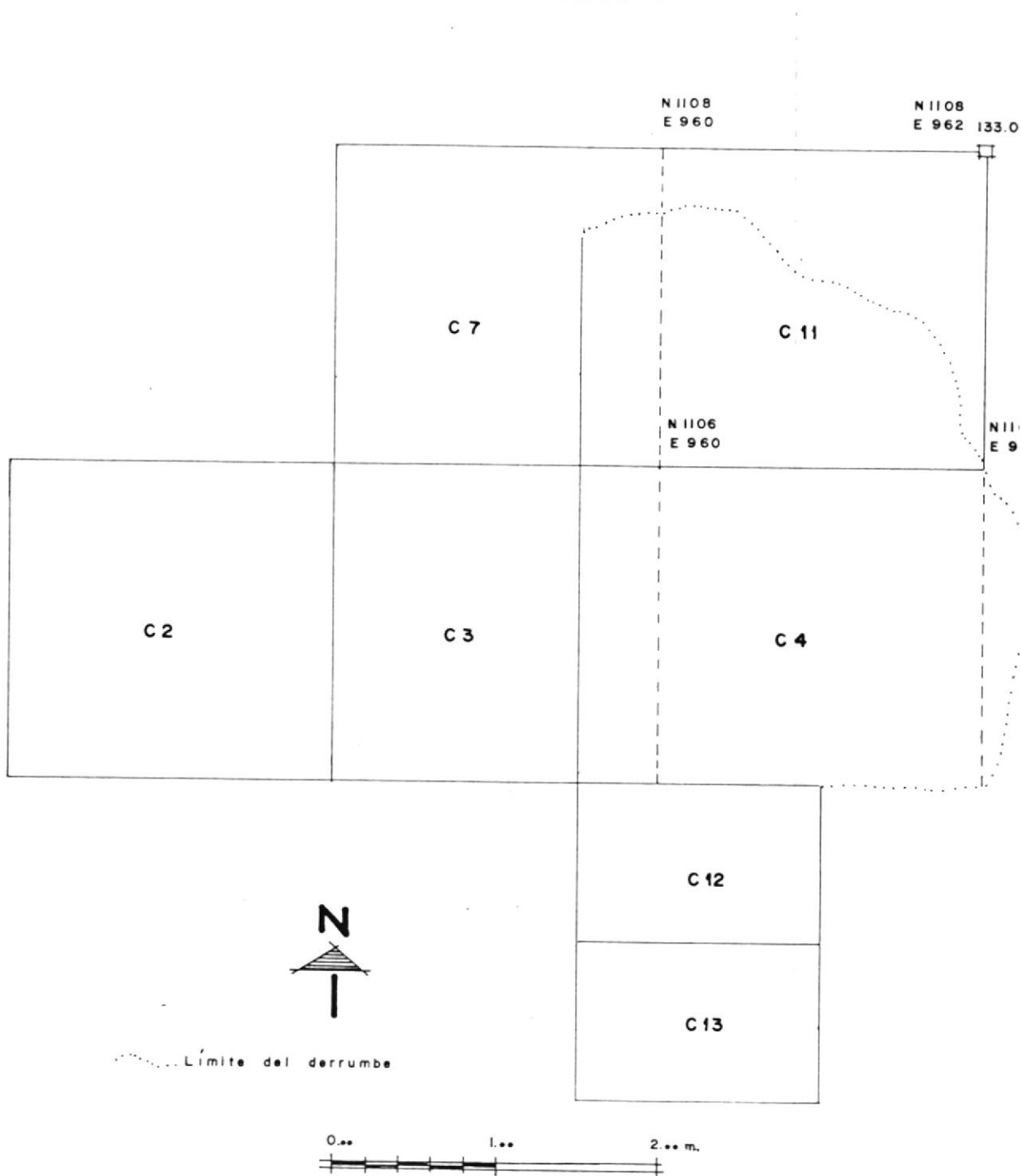
C13 con coordenadas Norte 1102 - 1103

Este 959.3 - 961 y 1 x 1.5 de extensión

El control de los datos arqueológicos se los realizó en hojas de registro confeccionados por el C.E. A.A. de la ESPOL. Además, al reverso de la hoja se hizo un dibujo en planta de cada uno de los depósitos excavados a una escala de 1:20, mientras que los dibujos de los perfiles extratigráficos fueron realizados en papel milimetrado a una escala de 1:10. Cabe anotar que el levantamiento topográfico básico del sitio fue elaborado en la escala de 1:1000; en cambio, un levantamiento topográfico más detallado del "Cerro de la Cruz" y sus alrededores, fue realizado a una escala de 1:200.

El suelo fue tamizado en zarandas con una apertura de 1/4" en el tamiz, recuperando de cada depósito o rasgo una muestra de 20 litros de suelo para flotación y recuperación de ecofactos. La descripción de los suelos fue realizada siguiendo las normas establecidas en la Guía para la Descripción de Perfiles de Suelos (ONU: s/f) y también el libro Munsell

Soil Colour Chart (1975) para obtener el color de los diferentes depósitos cuando el suelo estaba húmedo.

Para mantener un correcto registro de los hallazgos arqueológicos recuperados en la excavación, utilizamos una lista maestra de Números de Procedencia, separando los restos culturales de acuerdo a su unidad de procedencia específica, tales como depósitos, niveles arbitrarios, rasgos y elementos (ver definición más adelante). También utilizamos una serie de índices numerados con números arábigos para registrar las varias muestras (de suelo, flotación, polen, sedimentos y carbón para fechados de C14), los rasgos, hallazgos especiales y para el record fotográfico.

Los restos culturales recuperados fueron guardados en fundas plásticas membretadas con toda la información necesaria y su respectivo número de procedencia. Los hallazgos especiales que requerían más cuidado fueron forrados con algodón y papel aluminio. Igualmente las muestras C14 fueron forradas en papel aluminio. Todo este material cultural se encuentra actualmente en los laboratorios del C.E. A.A. de la ESPOL.



Detallamos a continuación las definiciones de las cuatro unidades analíticas de excavación utilizadas para designar procedencias:

#### NIVELES ARBITRARIOS

Son cortes realizados en niveles de 20 cm. o 40 cm. de profundidad, sin tomar en consideración depósitos estratigráficos naturales o culturales.

Esta técnica de excavación fue utilizada en el Area A para obtener perfiles estratigráficos que nos proporcionen información sobre la construcción del montículo. También fue utilizada en la excavación del Cateo C4 para explorar y definir la naturaleza de la deposición estratigráfica en este sector del sitio, y también en la Unidad C11 en el Depósito 29, para aislar unidades mínimas de excavación y tener un correcto control en el registro y recuperación de los datos arqueológicos, en ausencia de rasgos o elementos culturales.

#### DEPOSITOS ESTRATIGRAFICOS

Son capas de suelo de formación natural o cultural que se diferencian unas de otras por el color de la tierra, textura, dureza, contenido, etc. Deben con

tener un conjunto de materiales más o menos homogéneos, pero no necesariamente representan una unidad mínima de tiempo (Lumbreras [1981: 53]; ver también Hole y Heizer [1977], entre otros).

## RASGO

Utilizamos la definición de "rasgo" establecido por Hester et. al. (1975):

---

*La palabra "rasgo" es comúnmente usada para denotar esos materiales o ítems visibles en ó alrededor de un sitio arqueológico, que son o atípicos de la matriz general del depósito o no frecuentes en la superficie o en la vecindad de una habitación prehistórica. Por lo general, rasgos son cosas que no son trasladadas al laboratorio o museo. Así como lentes de ceniza, pisos de vivienda, almacenaje de piedras no trabajadas, hornos de barro, pozos de almacenaje y tales cosas son generalmente denominadas rasgos (ibid: 131).*

*Cualquier ítem no usual o asociación de ítems encontrados durante el transcurso de la excavación, deberá ser registrado en el campo como un "rasgo", precindiendo su aparente falta de importancia en el momento de su descubrimiento (ibid: 134).*

## ELEMENTO

Es una unidad menor de excavación, un fenómeno de posible interés analítico, de dudoso origen natural o cultural, y a veces incluido dentro de un rasgo.

Nosotros designamos los elementos con letras mayúsculas.

## 2.2 LA EXCAVACION EN EL AREA A.-

En la primera temporada de campo (años 1981-1982) comienza la excavación en el Area A, ubicada en la ladera oeste del montículo central (denominado "Cerro de la Cruz"), donde en el año 1980, había una fábrica de ladrillos.

Se comenzó limpiando los perfiles en la zona de la enladrilladura, y luego se abrieron dos unidades de 3 m. x 2 m. de extensión. Estas unidades fueron denominadas A2, con coordenadas Norte 982-985 Este 968-970 y Unidad A3, con coordenadas Norte 979-982 Este 968-970 medidas desde el punto N 1.000 - E. 1000, ubicado en la cumbre del montículo.

La excavación se concentró en la Unidad A2. Esta unidad tiene en el lado este, un perfil de aproximadamente 2 m. de espesor (medidos desde el piso de la enladrilladura: 137.138 m. snm.), hasta la parte superior en la superficie del montículo (esquina N.E.: 139.359 m. snm.). Este perfil fue limpiado (aquí se recuperó cerámica Valdivia Fase VIII, ver

Tabla 1), dejandõ una plataforma formada por depõsitos no perturbados que comprometen parcialmente la unidad en el lado este. Estos depõsitos fueron excavados en niveles arbitrarios de 20 cm., desde el Nivel 20 hasta el Nivel 30. (Figura N° 4).

El primer nivel fue denominado Nivel 20 (punto central: 137.338 m. snm.) por estar bajo 2 m. aproximadamente de la parte superior del montículo; aquí la cerámica Valdivia Terminal es escasa. Sin embargo, va aumentando conforme se excava el Nivel 22 (punto central: 137.147 m. snm.). En el Nivel 24 (punto central: 136.954 m. snm.) la cantidad de cerámica es mayor, y en la superficie aparecen incrustaciones de concha. En el Nivel 26 (altura central: 136.725 m. snm.) aparece en la superficie una mancha blanca, con un alto contenido de cal y poquísima arena blanca denominada Rasgo 1. Este rasgo está compuesto por un relleno estéril con sólo tres piedras naturales (no recuperadas) y tiene una profundidad de 14 cm. El Nivel 28 (altura central: 136.473 m. snm.) rindió mayor cantidad de restos culturales, presentando concentraciones de cerámica en el extremo de la unidad (se recuperaron cuatro lascas de obsidiana). Igualmente el Nivel 30 (altura central: 136.264 m. snm.) rindió restos de cerámica y dos lascas de

TABLA N° 1  
INVENTARIO CERAMICO DE LA LIMPIEZA DE LOS PERFILES EN EL  
AREA A

N° de Procedencia	1	2-3	4	5
NIVEL: Limpieza de Perfil	A	A2	A3	A4
Categoría del Inventario				
Bordes	19	27	2	3
Hombro	5	2	2	1
Cuerpo decorado	42	120	4	2
Cuerpo no decorado	67	156	7	14
Base	-	-	-	1
desconocido	-	2	-	-
Asa	-	1	-	-
polípodo	1	-	-	-
Cantidad total de cerámica	134	358	15	21
Peso total en gramos	4861.2	6926.5	475.4	338.8

obsidiana. En total la Unidad A2 Este Parcial comprendió alrededor de 2200 litros de relleno de un suelo de naturaleza arcillo-limoso.

Desde la superficie del Nivel 31 (esquina S.O. : 136.266 m. snm.), hasta el fondo del Nivel 34 (esquina S.O. : 135.878 m. snm.), la unidad ya tuvo una } área completa de 3 m. x 2 m. y fue excavada en niveles arbitrarios de 10 cm., para un mejor control de procedencias arbitrarias.

N 985  
E 968

Unidad A2 Este

N 985  
E 970

136.359 m. s. n. m.

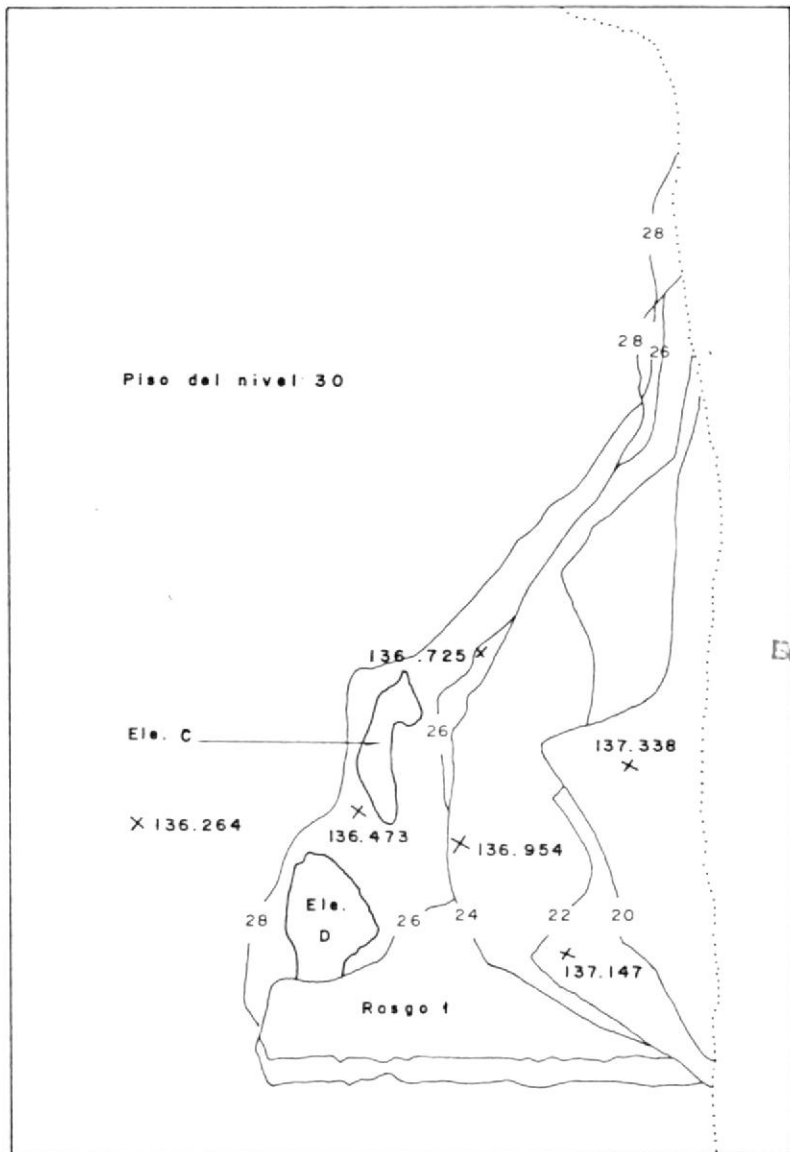

IVIC

N 982  
E 968

N 982  
E 970



--- Perfil excavado  
X Las cotas son en m. s. n. m.



FIGURA 4: SUPERFICIAS EXCAVADAS EN NIVELES ARBITRARIOS EN LA UNIDAD A2 ESTE. NOTECE LA ALTURA A LAS QUE SE LLEGO EN CADA NIVEL.

El relleno del Nivel 31, consiste en varios suelos diferentes denominados "Elementos"; éstos contienen cerámica Valdivia y otros restos culturales como una cuenta de Spondylus sp., y una lasca de obsidiana. En la esquina sur oeste, el suelo se encuentra perturbado por actividad moderna y fue debidamente aislado y separado para garantizar la recuperación de los artefactos en contextos primarios.

El fondo del Nivel 32 (esquina S.O.: 136.086m. snm.), revela la presencia de un pozo, denominado Rasgo 6. Tiene una profundidad de 13 cm., con un diámetro máximo de 25 cm., y contiene varios tuestos de Valdivia Tardío. También en este nivel, al igual que el anterior, las perturbaciones de roedores, los rasgos y los elementos se excavaron independientemente.

La excavación del Nivel 33 (esquina S.O.: 136.005m. snm.) exteriorizó una continuación de los depósitos anteriores (denominados elementos), y la aparición de otros depósitos de suelo distinto (Figura 5). Además, se delimitó en el lado oeste de la unidad un pozo de huaqueros denominado Elemento I, que corresponde al Depósito 8 del Perfil A2 Norte<sup>(5)</sup>; este

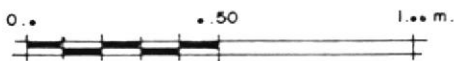
(5) Para fines de este trabajo no se incluyen las descripciones de los depósitos del Area A; éstos serán presentados por J. Zeidler en una monografía final.

N 985  
E 968

Unidad A 12 Nivel 33

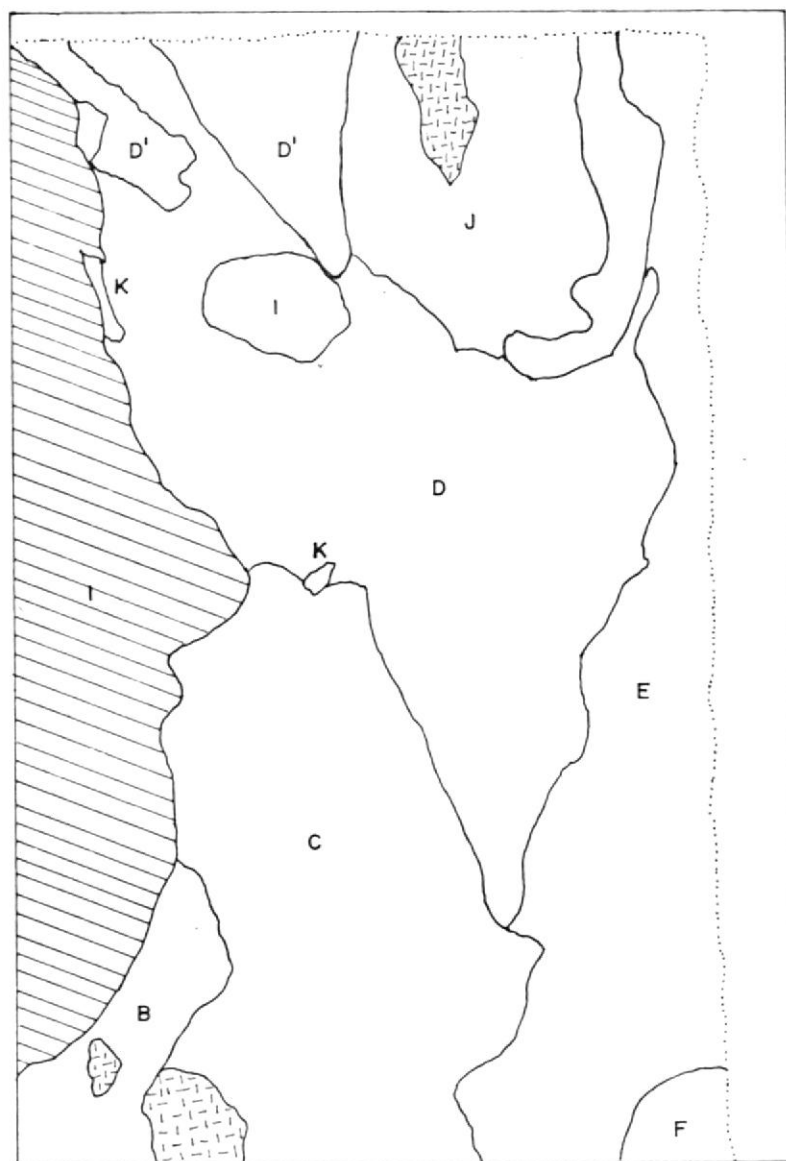

N 985  
E 970



N 982  
E 968

N 982  
E 970



- ..... Perfil excavado
-  Hueco de roedores
- B-K Elementos
-  Huaqueado

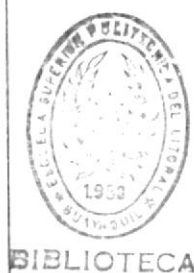

BIBLIOTECA

FIGURA 5: NIVEL 33 DIFERENTES ELEMENTOS EXCAVADOS

elemento tiene más de 1 m. de profundidad. En el Elemento D (perteneciente al Depósito 6 y de un suelo más oscuro) se recuperaron tres lascas de obsidiana, una cuenta de concha, fragmentos de carbón vegetal, y cerámica Valdivia.

El material cultural del Nivel 34 (esquina S.O.: 135.878m. snm.) es igual al nivel anterior. El fondo de este nivel revela la expansión del Elemento E (Depósito 2 del perfil A2 Este).

Posteriormente la unidad A2 fue dividida en dos unidades de 1 x 2 m" A2a con coordenadas Norte 984 - 985 Este 968 - 970; y A2b con coordenadas Norte 983-984 Este 968 - 970. Se excavó primero la unidad A2a con niveles arbitrarios de 20 cm. (esto con el fin de exponer más suelo del perfil A2 Norte) desde el Nivel 36 (esquina S.O. 135.878 m. snm. superficie) hasta el Nivel 42 (esquina S.O.: 135.976m. snm. fondo).

En estos niveles la cantidad de cerámica ha disminuido en relación a los niveles superiores. El Elemento E, formado por limo moteado y arcilla oscura compromete la mayor parte de la matriz de estos niveles (Depósito 2 del Perfil A2 Este), y solo apare

cen algunas manchas o cambios menores en la textura, producto posiblemente de la depositación durante la construcción del montículo o de la acción de roedores. (Figura 6).

En la segunda temporada se excavó la Unidad A2b, hasta el Nivel 42 que corresponde a la misma altura de la Unidad A2a (135.076m. snm.). Las dos Unidades A2a y A2b, se les denominó A2ab que fueron excavadas en niveles arbitrarios de 40cm., desde el Nivel 62 (aproximadamente hasta los 133.07m. snm.). En estos niveles los cambios consisten en la presencia de una mancha blanca con un alto contenido de carbonato de calcio ubicada en la esquina S.O., el hallazgo de una piedra de pirita ( $FeS_2$ ) (sulfuro de hierro), y la supresión de el área huaqueada (Elemento I) en el Nivel 62. (Ver inventario de la cerámica recuperada en la Unidad A2, Tabla 2).

Se abrieron además, en esta temporada dos nuevas unidades de 2 m x 2 m cada una: A4 con coordenadas Norte 983 - 985 Este 966 - 968; y A5 con coordenadas Norte 985 - 987 Este 964 - 966. Inicialmente estas unidades fueron excavadas como una sola trinchera, con el fin de extraer la tierra removida por huaqueos en este sector. Posteriormente, A4 fue excavada independientemente en niveles arbitrarios de 40cm.

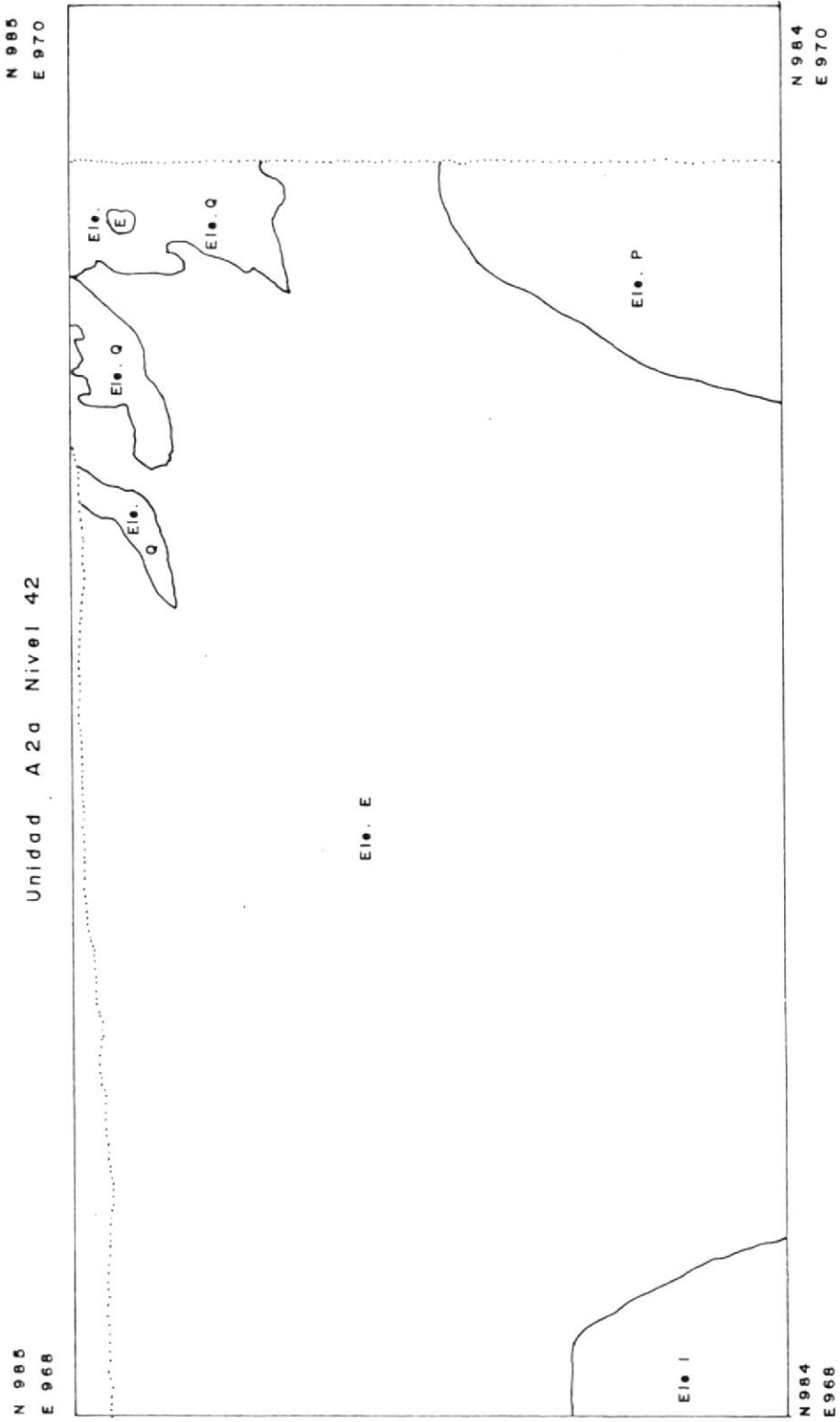

BIBLIOTECA

FIGURA 6: NIVEL 42 DIFERENTES ELEMENTOS EXCAVADOS



desde el Nivel 14 esquina (S.O.: 135.392m. snm. superficie), hasta el Nivel 31.5 (esquina S.O.: 133.221m. snm. fondo) que corresponde aproximadamente al Nivel 62 del Area A2ab ya excavada.

Los rellenos de estos niveles consisten en una mezcla de depósitos, denominados elementos, los cuales arrojaron gran cantidad de cerámica y otros restos culturales como restos faúnicos, obsidiana, carbón, etc. En los niveles más profundos (desde el Nivel 30, con altura en la esquina S.O. de 134.131m. snm.) aparece en el lado N.E. una mancha blanca (que también aparece en A2ab). Aquí el suelo de naturaleza limo arcilloso se mezcla con agregados de estructura moderada y fuerte, consistencia friable y extremadamente firme; la cantidad de cerámica disminuye considerablemente.

Al llegar al Nivel 31.5 en la Unidad A4, la zona de excavación fue nuevamente trasladada a la Unidad A2a, la cual fue excavada en niveles arbitrarios de 40 cm., desde el Nivel 66 (esquina S.O.: 133.275m. snm.) hasta el Nivel 74 (esquina S.O.: 132.083m. snm.).

En estos niveles continúan los diferentes depósitos de los niveles anteriores. Además en la esquina N.

0.3, aparece una roca de carbonato de calcio, que parece ser una continuación de la mancha blanca definida en la Unidad A2ab y A4, la cual desaparece en los Niveles 70 y 74. Igualmente en estos últimos niveles no existen restos culturales.

### 2.3 LA EXCAVACION EN EL AREA C: LA UNIDAD C11.-

El área "C" es una zona que da directamente a la supuesta "rampa" del montículo, a unos 50 m. de éste. Se ubica en un callejón público, de terreno plano, cubierto con vegetación superficial, hierba, pequeños arbustos y suelos generalmente no removidos. (Mapa 3).

Para delimitar la zona se extendió la red de cuadrícula establecida para todo el sitio, marcando cuatro puntos que delimitan una área de 6 m. x 6 m. con las siguientes coordenadas: Norte 1104 - 1110 Este 954 - 960. Todo este bloque fue dividido en nueve unidades de 2 m. x 2 m. cada una. A este bloque también se agregó otra unidad de 2 m. x 2 m. en la esquina Sur-Este, delimitada con coordenadas Norte 1104 - 1106 Este 960 - 962 (Ver Figura 2).

Las primeras excavaciones se hicieron en las unidades N° 1, 2, 5, 6, 8 y 9. El primer nivel de estas uni-

dades corresponde a un raspado superficial que reveló una mezcla y diversidad de artefactos, tanto antiguos como modernos, tales como: fragmentos de cerámica, torteros, sellos, piedra sin modificar, bajareque, vidrio, plástico, hierro, madera, etc.

Todo este bloque que corresponde en extensión a una área de 6 m. x 4 m. fue excavado posteriormente en niveles arbitrarios de 10 o 20 cm. utilizados debido a la falta de evidencia superficial de rasgos culturales. Hasta los 30 cm. excavados ninguna de las unidades presentaron rasgos socialmente significativos que motiven a continuar la excavación en esta zona.

Al mismo tiempo se excavó un cateo de control en la unidad denominado C4 de 2 m. x 2 m. de extensión ubicado en la esquina S.E. del bloque ya mencionado. Este cateo se trabajó con el objeto de conocer previamente la estratigrafía y así guiar la excavación posterior del área en niveles estratigráficos bien controlados.

En la temporada de campo 1983-1984, se extendió el área de excavación con tres nuevas unidades: C11, C12, C13 ubicadas al norte y sur del área de excavación antes mencionada. (Figura 3).

## UNIDAD C11

Debido al fuerte invierno del año 1983, el perfil norte del cateo C4 fue estropeado, formando una plataforma de aproximadamente 1.75 m. de profundidad hacia el norte del cateo. Es en esta zona derrumbada donde se extendió la unidad C11 que tiene las coordenadas Norte 1106 - 1108. Este 960 - 962, y una elevación de 133.055 m. snm., en la esquina N. E. (Ver Figura 3).

El desmoronamiento del suelo no permitió una buena definición de los primeros depósitos estratigráficos, por lo que se extrajo sin tamizar el suelo hasta el nivel de la plataforma, cuya elevación era de 131.058m. snm.

La excavación estratigráfica por depósitos culturales comenzó en el Depósito 18a (elevación 131.058m. snm.); posteriormente se quitó el Depósito 21a desprovisto de restos culturales. El próximo Depósito 21b proporcionó solamente un tiesto no-diagnóstico. En el siguiente Depósito 21c la cantidad de cerámica aumenta. Se caracteriza por tener vasijas de paredes no muy gruesas revestidas con engobe rojo y formas "chorreroides" correspondiente al Complejo

"Tabuchila" (Estrada, 1957). Esta cerámica disminuye conforme se profundiza en el depósito.

Desde la altura de los 129.712m. snm. hasta los 129.439m. snm. comprenden los Depósitos 25 y 26, los cuales son estériles en restos culturales debido a su formación fluvial. Este hecho está muy bien evidenciado en el Depósito 25, donde tenemos laminaciones finas de arena amarilla y gris alternándose. Después de estos estratos comienzan los depósitos pertenecientes a la cultura Valdivia. (Figura 7).

#### DEPOSITO 29

Este depósito abarca una altura de 129.328m. snm. (superficie) hasta los 128.556m. snm. (fondo) en la esquina N.O. de la unidad. Está compuesto de un suelo de naturaleza arcillo-limoso, de color café grisáceo muy oscuro (suelo húmedo, 10 YR 3/2, de estructura granular fina, y de consistencia adherente y ligeramente pegajosa. Su contacto con el Depósito 26 es muy brusco y bien definido, debido al fuerte cambio de color. En cambio su contacto con el Depósito 31 es menos definido en cuanto el Depósito 31 es más oscuro y más compacto.

El Depósito 29 tiene aproximadamente 1.20 m. de gro-



PERFILES DEL AREA C11: Depósitos Volcánica



FIGURA 71: DEPOSITOS VOLCANICA TAMBICO UNIDAD C11

sor, y fue excavado en niveles arbitrarios de 20 cm. con el fin de tener un mejor control sobre alguna evidencia cultural significativa dentro del depósito. Hasta los primeros 40 cm., de excavación el suelo es homogéneo. Entre los 40 y 60 cm. (Nivel 29-6) aparece una mancha de color oliva oscuro denominado Depósito 30, excavada separadamente al finalizar el Nivel 29-10. Este nivel muestra una concentración de tuestos que se los denominó Elemento A (Figura 8).

Posteriormente, se excavó el último Nivel 29-12 que comprende desde los 100 hasta los 120 cm.

Este depósito proporcionó abundantes restos culturales como cerámica, (Tabla 3) conchas, fragmentos de hachas de piedra pulida, lascas de pedernal, de basalto, piedra de molienda quemada, un mortero felínico, fragmentos de vasijas de piedra pulida finamente acabada, pulidores y un grano de maíz.

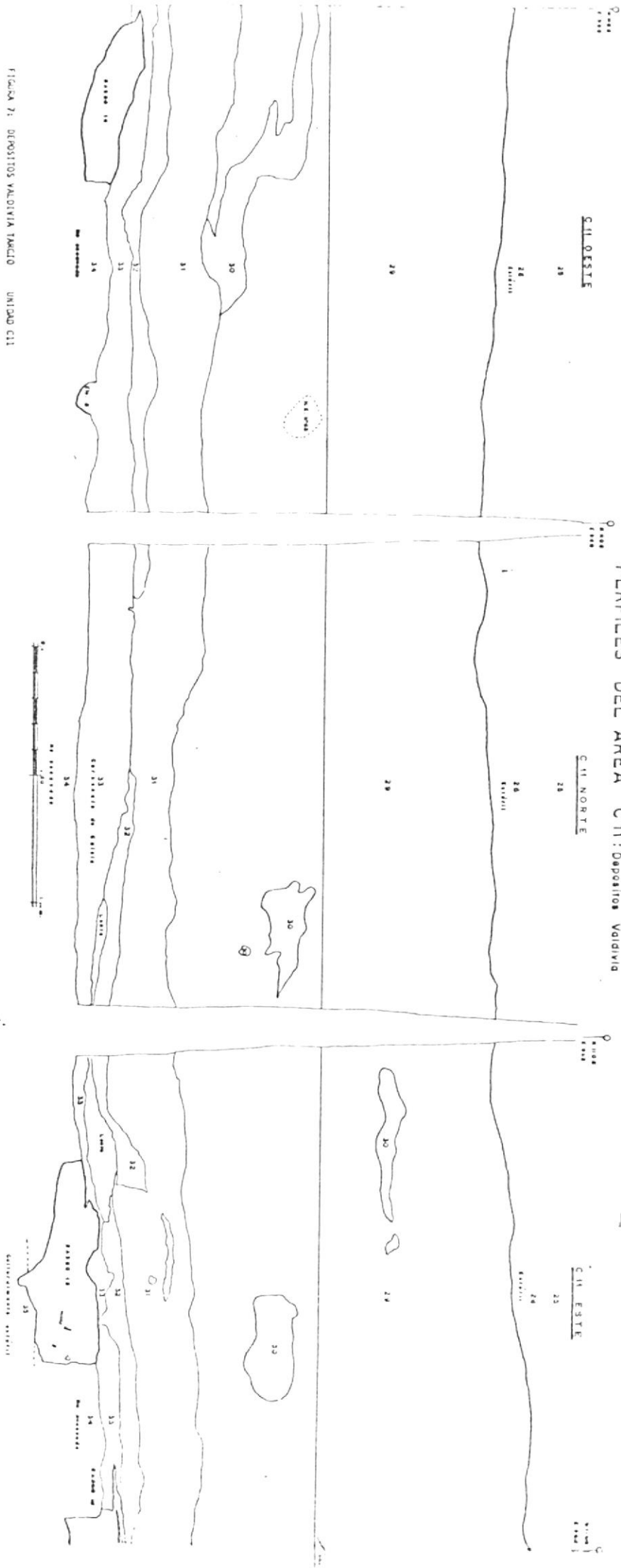
#### DEPOSITO 30

Este depósito está compuesto por un suelo de naturaleza arcillo-limoso de color gris oliva (5Y 4/2), compacto, ligeramente pegajoso, y de estructura granular fina, con inclusiones de terrones de arcilla y pedacitos de carbón.



FIGURA 8. DEPOSITO 29-12, MEZCLADO CON EL DEPOSITO 30.  
ELEMENTO A, CONCENTRACION DE TIESTOS.

TABLA N° 3  
INVENTARIO CERAMICO DEL DEPOSITO 29

CATEGORIA DEL INVENTARIO	Nº DE PROCEDENCIA NIVEL	334 29-2	338 29-4	340 29-6	342 29-8	348 29-10	355 29-12	346 Elem. "A" 29-10	
CERAMICA									
Vasijas cerámicas									
Borde dibujables		3	3	11	6	1	2	1	27
Borde no dibujable		23	87	154	57	3	12	1	337
Total de bordes		26	90	165	63	4	14	2	364
Cuerpo deco con P.C.		9	26	54	19	-	9	1	118
Cuerpo deco sin P.C.		162	409	690	212	20	57	4	1554
Cuerpo no deco con P.C.		17	60	100	41	4	7	1	230
Cuerpo no deco sin P.C.		331	824	1098	400	12	153	3	2821
Total de cuerpos		519	1319	1942	672	36	226	9	4723
Base			3	14	3				20
Polípodo					1				1
Otros			1	2					3
TIESTOS - CANTIDAD TOTAL		545	1413	2123	739	40	240	11	5111
TIESTOS - PESO TOTAL EN GR.		4529.1	14437.3	27168.3	9426.5	570.8	3169	244.4	59545.4

El Depósito 30 tiene una forma muy irregular, por lo cual su excavación fue muy difícil. Se presentó como una serie de manchas o lentes totalmente envueltas en los depósitos 29 y 29a. Con el fin de definir el Depósito 30, la unidad fue nivelada a una altura de 128.55m. snm.; en este nivel encontramos cuatro depósitos: D29, D 29a, D 30 y D 31. (Figura 9).

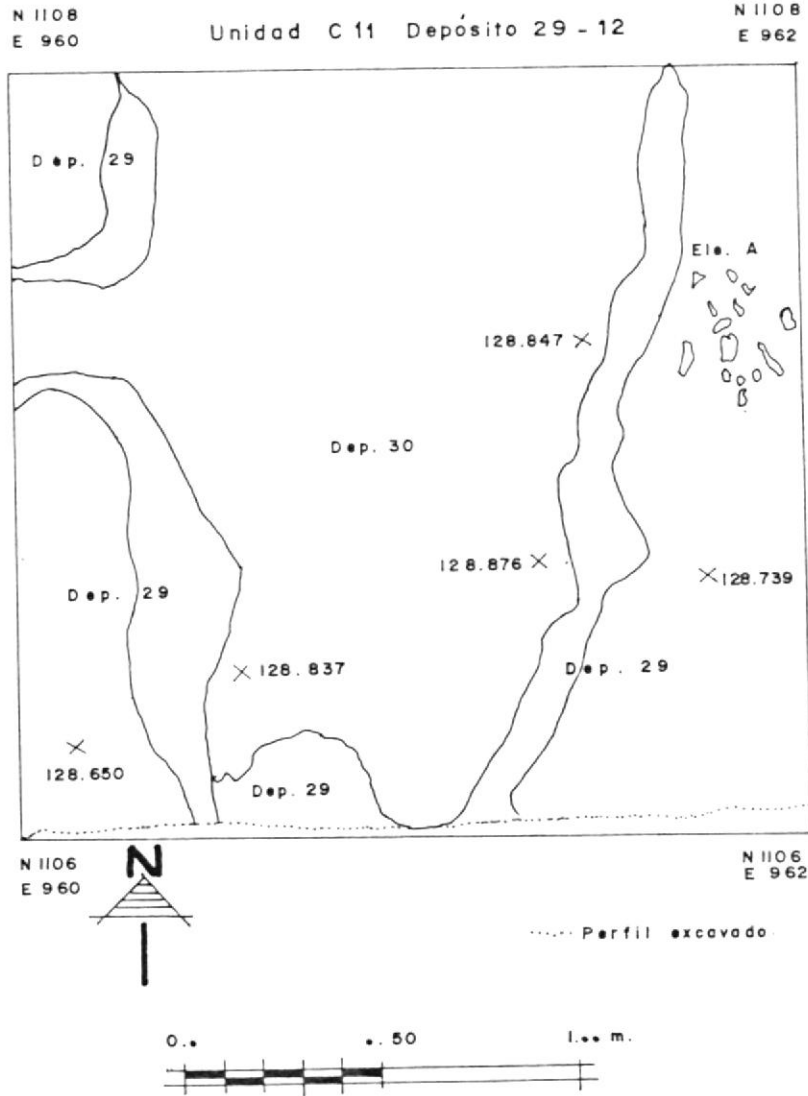
El Depósito 30 se limita al lado Este de la unidad, y la elevación varía en el perfil sur entre 128.90m. snm. y 128.37m. snm. (Tabla 4)

TABLA N° 4  
INVENTARIO CERAMICO DEL DEPOSITO 30

CATEGORIA DEL INVENTARIO	N° DE PROCEDENCIA 349
Bordes dibujables	11
Bordes no dibujables	145
Total de bordes	156
Cuerpos decorados con P.C.	57
Cuerpos decorados sin P.C.	616
Cuerpos no decorados con P.C.	132
Cuerpo no decorado sin P.C.	1184
Total de cuerpos	1989
Base	20
Otro	1
TUESTOS - CANTIDAD TOTAL	2165
TUESTOS - PESO TOTAL EN GR.	25877.6



BIBLIOTECA

N 1108  
E 960      Unidad C 11    Depósitos 29-29a-30-31      N 1108  
E 962

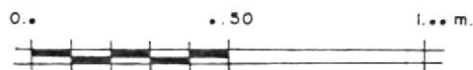
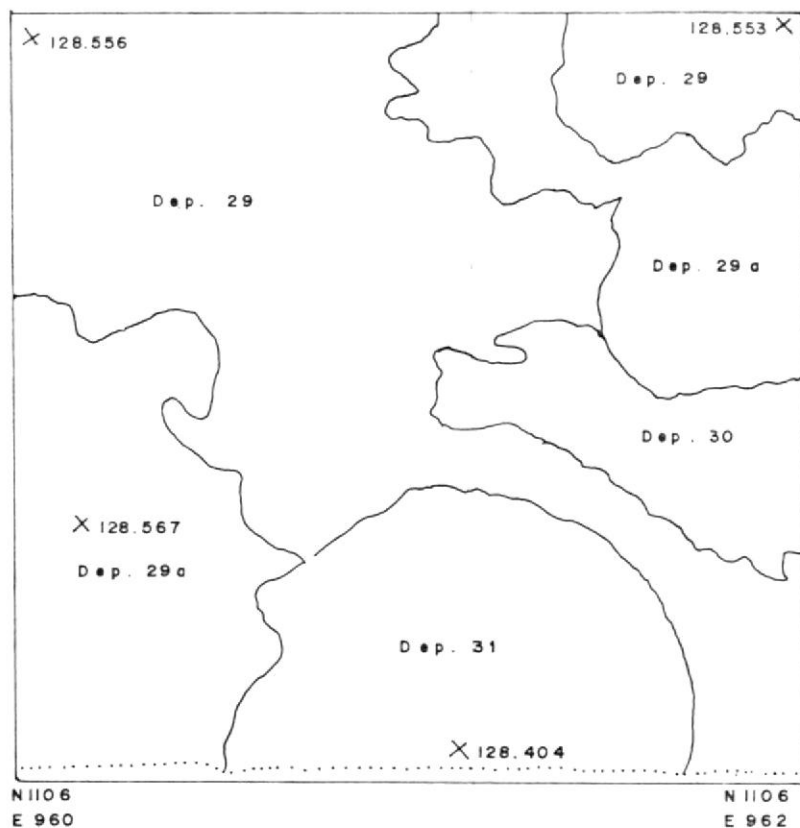

..... Perfil excavado



BIBLIOTECA

FIGURA 9. NIVELACION DE LA UNIDAD EN LOS 128.55m.snm. MOSTRANDO LA OCURRENCIA DE 4 DEPOSITOS 29, 29a - 30 - 31.

Además, de cerámica se recuperó gran cantidad de lítica como fragmentos de vasijas de piedra pulida, piedra de molienda quemada, hachas de piedra pulida, lascas. También se recuperaron concha, restos faúnicos y tierra quemada.

#### DEPOSITO 29a

Este depósito es de naturaleza muy similar al Depósito 29, diferenciándose por unas moteaduras de color café claro (10YR 6/2). D29a se presenta bajo D29, donde aparece como dos manchas ubicadas en la esquina N.E. y S.O. de la unidad (Figura 9) tiene una elevación superficial de 128.553m. snm. y 128.567m. snm. en las esquinas N.E. y S.O., respectivamente. Los restos culturales encontrados consisten en cerámica, concha, lítica (Tabla 5).

#### DEPOSITO 31

Tiene un grosor aproximado de 25 cm., posee un suelo de naturaleza franco-arcillo-limoso, de color café grisáceo muy oscuro (10YR 3/2), de estructura granular fina muy compacta. Contiene inclusiones de carbón muy pequeñas y moteaduras de color mostaza bastante homogéneas, tanto en tamaño como en can

TABLA N° 5  
INVENTARIO CERAMICO DEL DEPOSITO 29A

CATEGORIA DEL INVENTARIO	N° DE PROCEDENCIA 356
Bordes dibujables	2
Bordes no dibujables	16
Total de bordes	18
Cuerpos decorados con P.C.	10
Cuerpos decorados sin P.C.	124
Cuerpos decorados con P.C.	13
Cuerpos no decorados sin P.C.	163
Total de cuerpos	310
Base	5
TUESTOS-CANTIDAD TOTAL	333
TUESTOS-PESO TOTAL EN GR.	4437.8

tividad. El contacto con el Depósito 29 no es muy bien definido, pero con el Depósito 32 el cambio es evidente por el fuerte cambio de color.

Aunque los restos culturales en este depósito son abundantes y están distribuidos homogéneamente, especialmente la cerámica (Tabla 6), el suelo excavado en raspadas superficiales de 5 a 10 cm. de grosor no evidenció ningún rasgo cultural. Además de cerámica, encontramos fragmentos de morteros felínicos, lascas de basalto, fragmentos de hacha de pie-

dra pulida, vasijas de piedra pulida, restos faúnicos, y una gran cantidad de concha (mayor que los depósitos anteriores) como cuentas o fragmentos de concha Spondylus. Este depósito se extiende desde los 128.434m. snm. hasta los 128.180m. snm. medidos en la esquina S.O. de la unidad.

TABLA N° 6  
INVENTARIO CERAMICO DEL DEPOSITO 31

CATEGORIA DEL INVENTARIO	N° DE PROCEDENCIA 357
Bordes dibujables	18
Bordes no dibujables	185
Total de Bordes	203
Cuerpos decorados con P.C.	79
Cuerpos decorados sin P.C.	875
Cuerpos no decorados con P.C.	114
Cuerpos no decorados sin P.C.	1253
Total de cuerpos	2321
Base	12
TUESTOS-CANTIDAD TOTAL	2536
TUESTOS-PESO TOTAL EN GR.	42034.3

DEPOSITO 32

Tiene un grosor aproximado de 11 cm., el suelo de este depósito es de naturaleza franco-limoso, color

café pálido (10YR 6/3), de estructura granular fina y compacta con inclusiones de carbonato de calcio y carbón. La depositación del suelo es bastante irregular, tiene una elevación de 128.180m. snm. en la superficie y 128.069m. snm. en el fondo (esquina S. 0. de la unidad).

En la superficie del Depósito 32 encontramos los Rasgos 12 y 13. Son depresiones de poca profundidad y se extienden hasta la superficie del Depósito 33. (Figura 10).

El Rasgo 12 aparente ser un pozo. Tiene forma casi circular con 70 cm., de diámetro y 15 cm. de profundidad, y el fondo es más pequeño y de forma más redonda. Se encuentra ubicado en el lado Este de la unidad. Contiene un suelo franco-arcillo-limoso de color negro (10YR 2/1), con inclusiones de carbonato de calcio y carbón. Estratigráficamente este rasgo aparece en la superficie del Depósito 32 y es intrusivo dentro de este depósito. Horizontalmente está asociado al Rasgo 13. Los restos culturales se encuentran dispersos y son relativamente escasos.

El Rasgo 13 tiene forma desconocida, puesto que fue parcialmente expuesto en la esquina N.0. de la unidad. Esta porción mide 15.6cm., de profundidad, y



FIGURA 10. RASGOS Y ELEMENTOS PRESENTES EN LA SUPERFICIE DEL DEPOSITO 32.



62 cm. x 44 cm. de extensión. Contiene un suelo franco-arcillo-limoso de color negro (10YR 3/2). Está asociado a dos pequeñas manchas que contienen un suelo más negro, definidos como Elemento A y Elemento B, y se encuentra introducido en el Depósito 32.

Los restos culturales en el Depósito 32 han disminuido en relación a los depósitos anteriores. (Tabla 7).

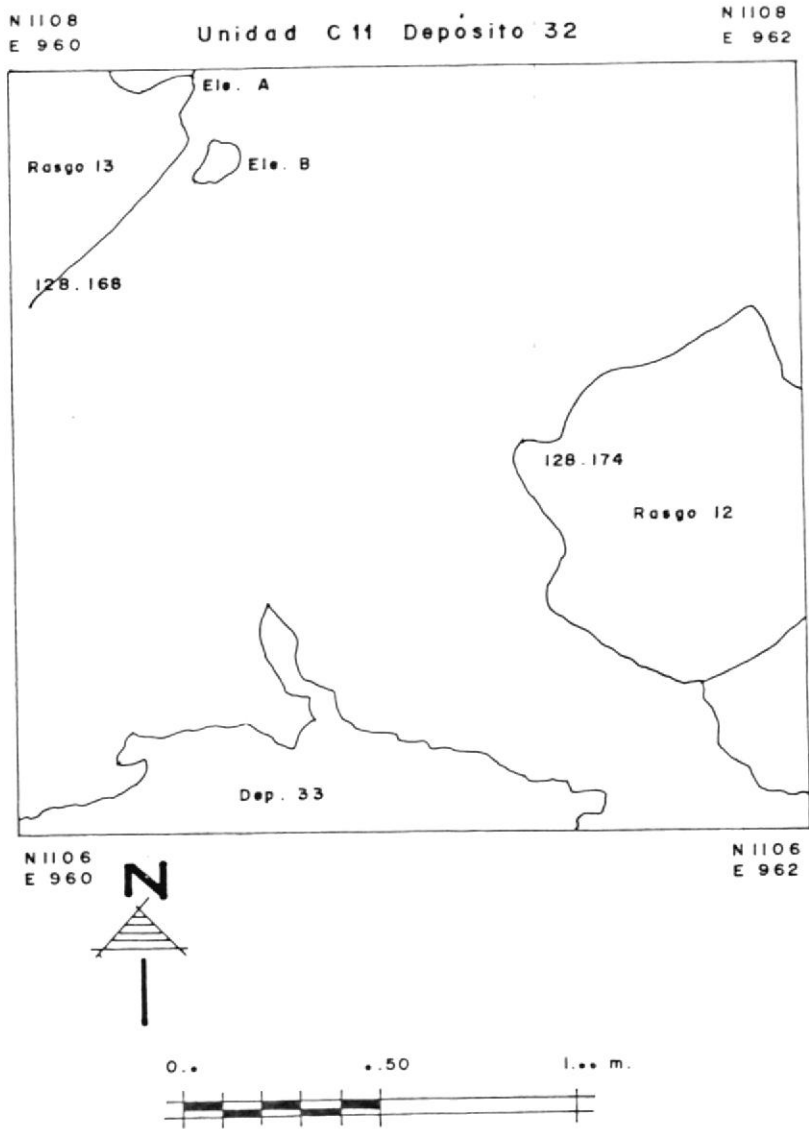
TABLA N° 7  
INVENTARIO CERAMICO DEL DEPOSITO 32

CATEGORIA DEL INVENTARIO	N° DE PROCEDENCIA 364	362 (R.12)	363 (R.13)
Bordes no dibujables	34	2	1
Total de bordes	34	2	1
Cuerpos decorados con P.C.	11	-	2
Cuerpos decorados sin P.C.	127	23	23
Cuerpos no decorados con P.C.	34	1	2
Cuerpos no decorados sin P.C.	243	24	20
Total de cuerpos	415	53	47
TIESTOS-CANTIDAD TOTAL	449	55	48
TIESTOS-PESO TOTAL EN GR.	5100.5	598.4	559.1

## DEPOSITO 33

Este depósito se caracteriza por tener un suelo de color blanco (10YR 8/1) de naturaleza limosa, con una estructura granular muy fina, y manchas de color café pálido (10YR 6/3) o de un color café amarillento claro (10YR 6/4), las cuales se entremezclan a la manera de láminas, unas veces ovaladas y otras veces en formas de estrías oblicuas. El grosor total fue ca. 12 cm., con elevaciones de 128.069m. snm. hasta los 127.951m. snm. en la esquina S.O. de la unidad. Los restos culturales son pocos.

En este depósito encontramos el Rasgo 10, que fue definido originalmente en el cateo C4 al Sur. El Rasgo 10 es un pozo de forma irregular ubicado en el S.E. de la Unidad C11, y en el N.E. de el Cateo C4. Contiene un suelo de naturaleza limoso, con dos tipos de relleno. El primer relleno es de color negro (10YR 2/1), poco profundo, y se extiende un poco hacia el norte. El segundo relleno de color café grisáceo oscuro (10YR 4/2) es más profundo y menos extenso y contiene inclusiones de color gris café claro (10YR 6/2) (Figura 7 y 11).

En la Unidad C11, el Rasgo 10 comienza en la superficie del Depósito 33, y es intrusivo en este depó-



FIGURA 11 SUPERFICIE DEL DEPOSITO 33, RASGO 10

sito y en el Depósito 34, mientras que en el perfil Este de la Unidad C4, tiene su origen en la superficie del Depósito 34 y compromete solo a este depósito. En la parte superior es tapado por el Depósito 32 a excepción de una pequeña porción en el perfil norte de el Cateo C4 (aquí el D32 se fracciona), donde se encuentra con el Depósito 31. Se encuentra a una altura de 127.856m. snm. hasta los 127.789m. snm. en la esquina S.E. de la Unidad C11.

Los restos culturales son pocos. En la Unidad C4 no hay cerámica, solo dos fragmentos de hueso y una piedra natural. En la Unidad C11 se encontró un tiesto, un fragmento de concha, un lítico, y un pedazo de tierra quemada. (Tabla 8).

#### DEPOSITO 34

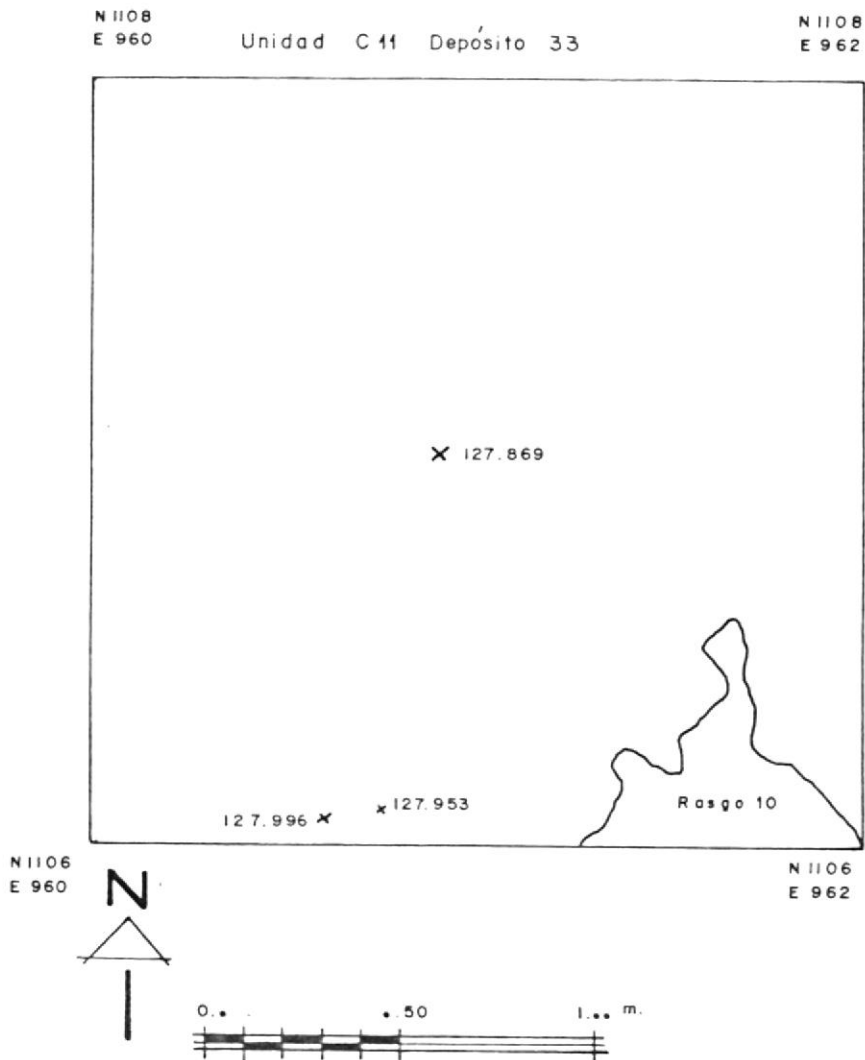
Tiene un suelo de naturaleza arcillo-limoso de color café grisáceo oscuro (10YR 4/2), es de estructura migajosa fina y de consistencia ligeramente adherente, con moteaduras de carbonato de calcio y carbón distribuidas homogéneamente. El contacto con el Depósito 33 es abrupto y bien definido por el cambio de textura y de color; en cambio el contacto con el Depósito 35 es gradual, aunque la composición y textura de cada uno es diferente.

TABLA N° 8  
INVENTARIO CERAMICO DEL DEPOSITO 33

CATEGORIA DEL INVENTARIO	N° DE PROCEDENCIA	366 (Matriz)	322 (R10)
Bordes no dibujables		-	1
Total de bordes		-	1
Cuerpos decorados sin P.C.		8	4
Cuerpos no decorados sin P.C.		11	5
Total de cuerpos		19	9
TIESTOS-CANTIDAD TOTAL		19	10
TIESTOS-PESO TOTAL EN GR.		171	117.5

El relleno del Depósito 34 no fue excavado, debido a factores logísticos, pero si se excavaron las pequeñas depresiones o pozos denominados Rasgos o Elementos que se encuentran en la superficie, y se introducen únicamente en este depósito (a excepción del R15, que se introduce ligeramente en la capa estéril del Depósito 35). (Figura 12).

El Rasgo 14 está pegado en la pared oeste hacia el sur de la unidad. Fue parcialmente excavado y es de forma semicircular con aproximadamente 74 cm. de diámetro y aproximadamente 17 cm. de profundidad, con tiene un suelo de naturaleza limo-arcilloso, pero carece de restos culturales.



FIGURA 12. RASGOS Y ELEMENTOS PRESENTES EN LA SUPERFICIE DEL DEPOSITO 34.

El Rasgõ 15 es la más profunda depresión, pero igual al R14, no pudo ser completamente excavado. Está ubicada en la mitad de la pared Este de la unidad y tiene una forma semicircular con 82 cm. de diámetro. Contiene dos tipos de relleno de un suelo limoso de diferente color. El primer relleno es de color café grisáceo oscuro (10YR 4/2); el segundo relleno es moteado de color gris café claro (10YR 6/2). El relleno total de este rasgo es de 94 litros de suelo, y tuvo una profundidad de 23 cm.

El Rasgo 16 está ubicado en el centro del perfil norte de la unidad, es de forma irregular con 120cm. de largo y aproximadamente 22 cm. de profundidad. Tiene un relleno de color café grisáceo oscuro (10YR 4/2).

Los elementos "A" y "B" están ubicados en las esquinas S.E. y N.O., de la unidad respectivamente. Tienen forma redonda y son poco profundos. El Elemento "A" tiene un suelo color negro (10YR 2/1) y contiene restos culturales; en cambio el Elemento "B" no contiene restos culturales y el suelo es de color café grisáceo oscuro. (Tabla 9).

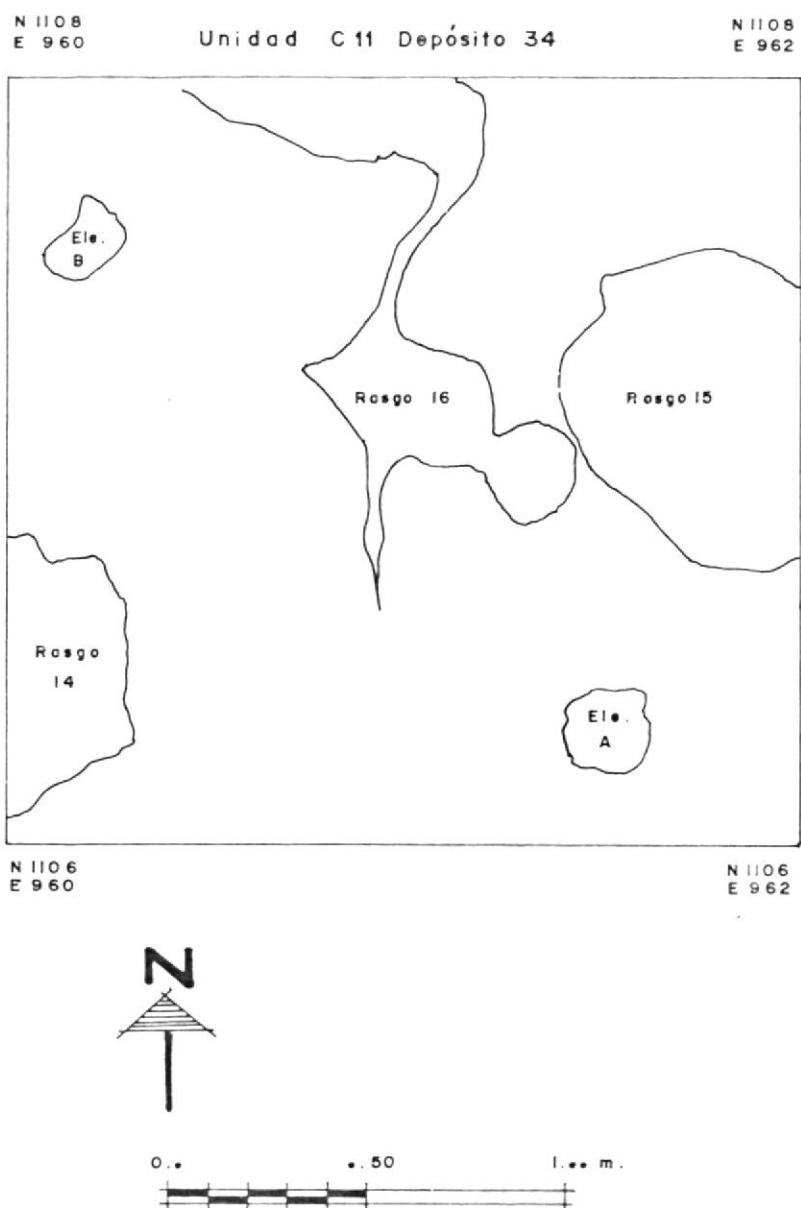
DEPOSITO 35

Este depósito es suelo estéril, de naturaleza arci-



TABLA N° 9  
INVENTARIO CERAMICO DEL DEPOSITO 34

CATEGORIA DEL INVENTARIO	N° DE PROCEDENCIA NIVEL	368 R14	367 R15	370 R16	369 Elemento A
Bordes dibujables		-	2	-	1
Bordes no dibujables		-	15	-	-
Total de bordes		-	17	-	1
Cuerpos decorados con P.C.		-	3	-	1
Cuerpos decorados sin P.C.		-	51	1	9
Cuerpos no decorados con P.C.		-	9	-	-
Cuerpos no decorados sin P.C.		2	94	1	1
Total de cuerpos		2	157	2	16
Bases		-	1	-	-
TIESTOS-CANTIDAD TOTAL		2	175	2	17
TIESTOS-PESO TOTAL EN GR.		4.5	226.2	3.8	190.4

llo-limoso de color café amarillento claro (10YR 6/4). Es de estructura granular fina y de consistencia adherente y ligeramente pegajosa. Contiene ocasionales inclusiones de terrones arcillosos y grava arenisca. Presenta una deposición regular y plana (en el perfil oeste del Cateo C4 es cortado por el Rasgo 9). El contacto con el Depósito 34 es gradual con moteaduras de los dos suelos; el contacto con el Depósito 36 también es gradual y puede ser parte del mismo proceso de sedimentación con la arcilla más pesada filtrándose hacia abajo. Grosor aproximado de 20 - 30 cm.

## DEPOSITO 36

Este depósito tiene un suelo arcilloso de color oliva (5Y 5/3) de estructura migajosa de consistencia muy adherente y plástica. Es totalmente estéril sin inclusiones. (6)

## 2.4 RESUMEN.-

Hemos descrito las dos áreas de excavación de las cuales proviene la cerámica Valdivia Fase VIII: el Area A ubicada en la ladera oeste del montículo, y el Area C, situada en terrenos planos hacia el norte.

En la zona del montículo donde se encuentra el Area A, la táctica de investigación consistió en la ejecución de un perfil estratigráfico que nos revelará las diferentes fases de construcción del montículo. Los cortes estratigráficos se concentraron en la Unidad A2. Se exteriorizó un perfil de 7.28 m. medidos desde la parte superior en la superficie del montículo

---

(6) Es de anotar que las descripciones de suelo hecha para los Depósitos 34 a 36, provienen del Perfil Norte del Cateo C4 (correspondiente al Perfil Sur de la Unidad C11). La profundidad máxima en el Depósito 36 (estéril), en el Cateo C4 es esquina N.E.: 126.715m. snm.

(139.359m. snm.), hasta el Nivel 74 (132.083m.snm.) en superficie excavada.

La naturaleza de los contextos arqueológicos en el Area A, nos revelaron que estos depósitos no fueron el resultado de ninguna actividad doméstica; es decir, la gente no utilizó para vivienda esta zona. Estos depósitos constituyeron suelos del "relleno del montículo" de los primeros episodios en su construcción. La gran mezcla de suelos en pequeñas concentraciones podrían ser el resultado de la remoción de depósitos de contextos distintos recolectados posiblemente en canastas, para el transporte y amontonamiento durante la construcción del montículo.

Por el contrario, la Unidad C11 del área C, excavada por depósitos estratigráficos con el propósito de evidenciar pisos de ocupación, nos revela siete depósitos culturales de la ocupación Valdivia Tardío (Depósitos 29, 29a y 30 a 34), los cuales están cubiertos por depósitos estériles (Depósitos 25 y 26) que son de origen fluvial, formados por piedra, arena y grava, sin restos culturales. En la parte inferior se encuentran los Depósitos 35 y 36 que igualmente son estériles, por encontrarse próximos a la capa freática. En total los depósitos Valdivia com

prenden aproximadamente 1.80 m. desde la superficie del Depósito 29 (esquina N.O.: 129.328m. snm.) hasta el fondo del Rasgo 15 que es la más profunda depresión del Depósito 34. Fondo: 127.556m. snm.

Los depósitos Valdivia de la Unidad C11 evidentemente son depósitos primarios, producto de actividades sociales de la gente viviendo en esta área. Aunque rasgos culturales como fogones, pisos habitacionales, etc., no fueron encontrados, sin embargo se localizaron una serie de pequeñas depresiones, las cuales posiblemente fueron producidas por la actividad de la gente que ocupaba la zona (de viviendas). A esto hay que añadir la variedad de restos culturales encontrados, especialmente la cerámica, toda de uso doméstico, que nos indica igualmente la proximidad del área de vivienda. La definición y el análisis contextual de los contextos arqueológicos Valdivia son desarrollados en el Capítulo 4.



## CAPITULO III.

### ANALISIS Y ELABORACION DE LOS DATOS

#### 3.1 METODOLOGIA DE ANALISIS.-

La definición de la cerámica ha sido realizada en base a la metodología de "análisis modal", iniciada por Rouse (1939) y modificada posteriormente por Lathrap (1962) entre otros (Raymond et. al 1975 ). La metodología consiste en clasificar sucesivamente un complejo cerámico según diferentes dimensiones, dentro de las cuales se distingue una serie de modos. Se utilizan tres conceptos: Dimensiones, Modos y Generación Modal.

9<sup>o</sup> Las dimensiones son características básicas de las vasijas y representan los ejes o rango dentro de los cuales el material cerámico muestra variabilidad formal (Lathrap, op.cit.: 223).

Los modos son definidos por referencia a las dimensiones, y son unidades mínimas de variación socialmente significativas. No solamente porque repre-

senten una conducta a costumbre del artesano<sup>(1)</sup>, si no también por sus implicaciones funcionales y estéticas respecto a la vasija. La vasija representa el producto de una actividad encaminada a satisfacer una necesidad vital de un grupo cultural.

La generación modal consiste en la combinación de diferentes modos para generar la forma final de la vasija.

Es posible definir las unidades mínimas de variación socialmente significativas, solamente cuando se examina "complejos cerámicos" que representan un punto particular a lo largo del tiempo y del espacio (Lathrap, op. cit.: 219<sup>(2)</sup>). En este caso nos

---

(1) "Rouse (1939) supone que el tipo y el modo refleja las normas de conducta del artesano... Rouse olvida que las normas de conducta y las formas de proceder al elaborar artefactos están determinadas, en última instancia por el carácter social del hombre, el cual es dado por el proceso de trabajo creador de medios indispensables para la existencia de la sociedad (alimento, habitación, etc.)" (Bartra, 1975: 55).

(2) La palabra tiempo, es utilizado en sentido cronológico, como una unidad de tiempo (relativa o absoluta) a la que pertenece el contexto de un grupo cultural; y el espacio es sinónimo de corología, definida como "el área o espacio social (no geográfico) del medio físico que ocupan los pueblos" (Lumbreras, 1981: 62, 68).

referimos al complejo cultural de Valdivia Fase VIII de San Isidro en el Norte de Manabí.

Además complementamos el análisis modal con una clasificación funcional de la vajilla cerámica Valdivia Fase VIII. Definimos probables categorías funcionales, las cuales reagrupan vasijas ya clasificadas en los criterios de análisis modal en términos de los criterios de producción, función y forma planteados por Lumbreras (1982a; 1982b; 1983c; 1984a).

---

*El criterio de producción implica la identificación de los recursos que el hombre obtuvo del medio que lo rodea, ya sea utilizándolos directamente o transformándolos en diversos niveles de complejidad y profundidades, que corresponderán al nivel de su desarrollo o capacidad productiva, el que se explicita en los instrumentos que suponen tal tipo de uso del medio. El criterio de producción, asimismo, permite rescatar la tecnología aplicada en la obtención de un objeto y por cierto todo lo que corresponde al sistema de relaciones y derivaciones del respectivo proceso de trabajo (ibid, 1982a: 10).*

*El criterio de función se refiere al ordenamiento de los materiales de acuerdo a la relación de uso y valor que éstos tienen dentro de la sociedad que las produjo (ibid).*

*El criterio de forma se refiere al ordenamiento de los materiales a partir de los aspectos externos de un objeto... segrega la forma en dos categorías clasificatorias: la primera correspondiente a la de clase (forma-función) y la segunda al estilo, que toca con las particularidades (ornamentación, colores, perfiles, etc.) (ibid).*

### 3.1.1 Procedimiento Analítico.- (Ver Figura 13)

Una vez lavada y rotulada la cerámica, procedimos a realizar el inventario del complejo cerámico de acuerdo a su procedencia. En esta etapa comienza la restauración de la cerámica, la cual es tarea constante en todas las etapas. Posteriormente, dibujamos todos los tiestos que proporcionaban mayor información sobre la cerámica, dando una mayor atención a los bordes y bases, cuyo diámetro en sus puntos terminales es igual o mayor al 10% de la circunferencia de la vasija, y con los cuales definimos las formas de las vasijas.

Consideramos cinco dimensiones en el análisis: Forma, Pasta, Acabado de Superficie, Técnicas Decorativas y Diseño. Iniciamos el análisis con la dimensión Forma. Para definirla, utilizamos los conceptos y criterios de Shepard (1971: 225-254) (Ver Figura 13).

La dimensión Forma nos permite reconstruir las características morfológicas de las vasijas y establecer diferentes asociaciones con las otras dimensiones. Por ejemplo, la asociación de una forma de vasija con diferente



FIGURA 13: PROCEDIMIENTO METODOLÓGICO DE ANÁLISIS CERÁMICO

tipo de pasta; con diferente acabado de superficie, etc.

Las dimensiones Pasta, Acabado de Superficie y Técnicas Decorativas, nos informan sobre las variaciones tecnológicas. En la dimensión Pasta rescatamos información sobre la materia prima utilizada, de acuerdo a la disponibilidad de los materiales naturales, condiciones medioambientales, etc. Aquí utilizamos un microscopio binocular para el análisis de toda la cerámica; y el examen de láminas delgadas para una muestra de 10 especímenes de cerámica. Esta última corroboró y detalló la información obtenida en el microscopio binocular.

En la dimensión Acabado de Superficie, se obtiene información sobre el tratamiento que se dá a las superficies cerámicas, incluye la utilización de diferentes instrumentos, técnicas, artificios y capacidad física del artesano, etc. En fin, se rescatan los modelos o patrones culturales seguidos en esta etapa de confección de la cerámica.

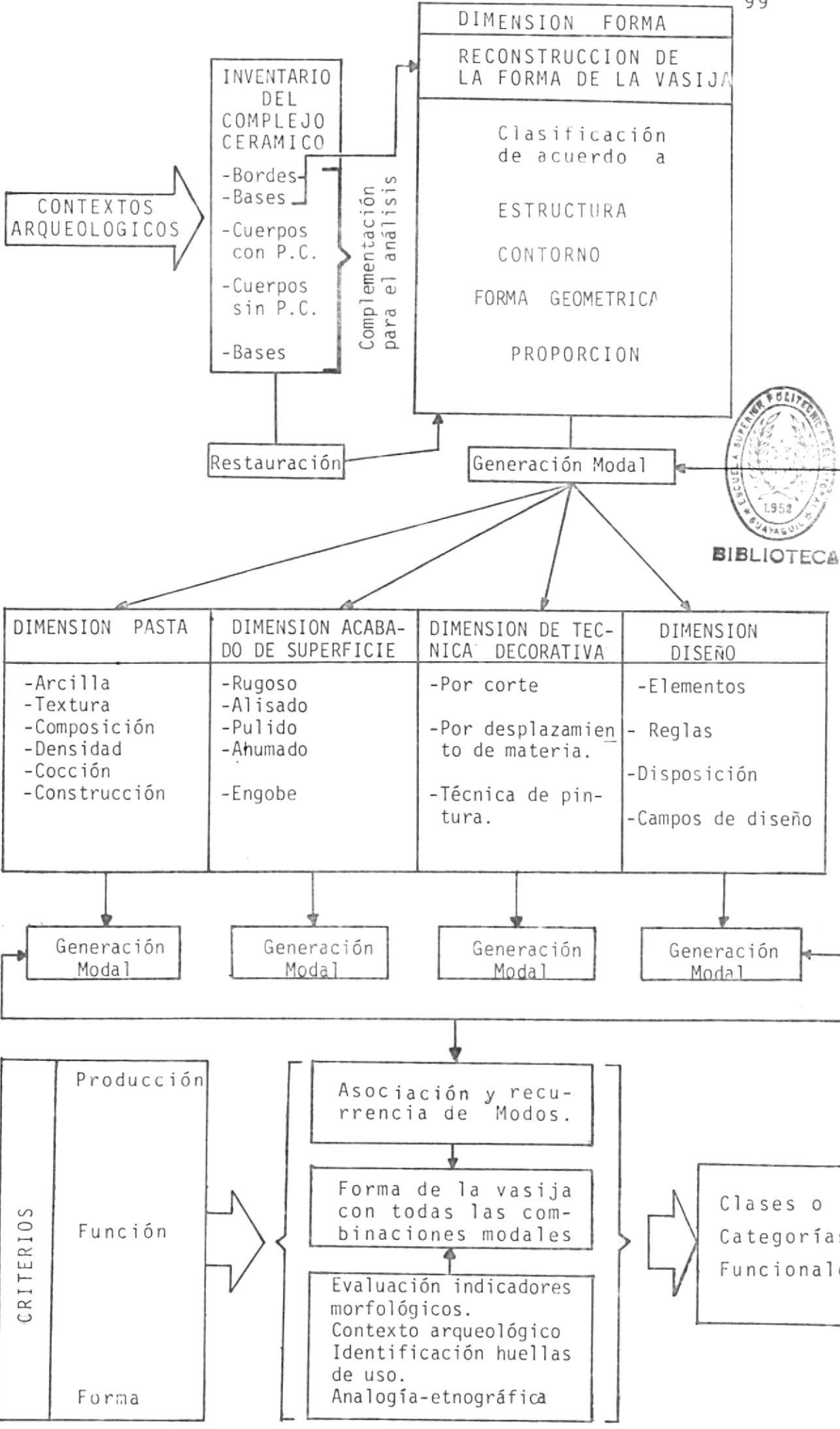
La dimensión Diseño refleja los cambios y di

ferencias estilísticas en la cerámica. Además, sirve para hacer análisis comparativo con otras colecciones cerámicas. Permite diferenciar la cerámica de la Fase VIII con otras fases o culturas. (Veáse Capítulo IV, acápite 4.3).

Al mismo tiempo realizamos la generación modal, que consiste en asociar los modos o unidades mínimas de variación, para generar la forma final de la vasija con todas sus características. Pero también la generación modal permite agrupar estadísticamente las unidades mínimas de variación más constantes en las vasijas. Por ejemplo en la Tabla 24 podemos ver como el modo "engobe y pulido" de la dimensión Acabado de Superficie se repite en un 70% en el interior del borde de las ollas (Formas 111A1, 111A2 y 111A3). Esta asociación y recurrencia de modos dentro de las formas definidas en el análisis modal, es importante para clasificar funcionalmente la vajilla cerámica de la Fase VIII de la Cultura Valdivia.

Otros aspectos muy importantes en la clasificación funcional de la cerámica, que han si-

do planteados por Lumbreras (1984: 3) y que los hemos aplicado en este trabajo, son:

- a) evaluación de los indicadores morfológicos, analizados en la dimensión Forma;
- b) evaluación crítica del contexto arqueológico del que proviene la cerámica;
- c) identificación de los indicadores vestigiales o huellas físicas de uso en la cerámica; y
- d) comparación (con ciertas limitaciones) con estudios experimentales y etnográficos (Shepard [1971]; Rye [1981]; Braun [1982]; entre otros).

### 3.1.2 La muestra de cerámica.-

La muestra cerámica está formada por 368 fragmentos entre bordes, bases y cuerpos de vasijas, que provienen de tres tipos de contexto arqueológico: basural, deposiciones ocupacionales y relleno del montículo. De estos fragmentos seleccionamos para el "análisis modal" 104 especímenes de bordes que

representan un diámetro mayor al 10% de la circunsferencia total de la vasija<sup>(3)</sup>. (Tabla 10).

El estudio también incorpora colecciones del Museo del Banco Central de Guayaquil, un total de 35 piezas arqueológicas provenientes de excavaciones clandestinas en la zona de San Isidro. También incluimos siete vasijas casi completas, pertenecientes al Sr. Armando Robles, morador del poblado de San Isidro, quien gentilmente nos la donó.

Debemos aclarar que la incorporación de estas piezas arqueológicas en nuestra investigación no implica una mezcla de estas en los contextos arqueológicos identificados en nuestras excavaciones. Su adición en el "análisis modal" es más que nada para tener una ejemplificación mayor sobre la variabilidad cerámica de Valdivia en su Fase VIII.

---

(3) Esta muestra incluye 14 bordes con diámetro ligeramente menores a 10%, que tienen formas definidas.

TABLA N° 10  
MUESTRA DE CERAMICA ANALIZADA

FORMA DE VASIJA	CANTIDAD DE CERAMICA					TOTAL
	Deposición ocu- pacional	Basural	Re lleno del Montículo	Museo	Colección Robles	
1A1	4	-	1	-	-	4
1A2	7	5	2	2	-	14
1A3	1	3	-	2	-	9
1A4	1	-	-	-	-	1
1A5	1	-	1	-	-	2
1B	-	-	1	1	-	2
1C	1	-	-	-	-	1
11A1	-	2	-	-	-	2
11A2	5	3	1	1	-	10
11A3	-	-	-	1	-	1
11B	-	-	3	12	7	22
111A1	11	4	-	-	-	15
111A2	5	4	20	-	-	29
111A3	7	3	4	2	-	16
111A4	1	1	-	-	-	2
111B	1	1	-	14	-	16
	45	26	33	-	-	146
	Sub-Total	104		35	7	



BIBLIOTECA

### 3.2 LA CERAMICA VALDIVIA VIII Y EL ANALISIS MODAL.-

#### 3.2.1 Dimensión forma de vasija.-

Esta dimensión hace referencia a los aspectos morfológicos de las vasijas. Para definirla hemos utilizado los conceptos planteados por Shepard, (1971: 225-254). Ella clasifica la forma de las vasijas de acuerdo a su simetría, estructura, tipo de contorno, forma geométrica y proporción. Esta clasificación se basa en la definición de los puntos de contorno o puntos característicos presentes en las vasijas definidos por Birkhoff (1933)<sup>(4)</sup>: a) puntos terminales de la curva en la base y en el labio; b) puntos donde la tangente es vertical; c) puntos de inflexión donde la curvatura cambia de cóncava a convexa; y d) puntos angulares donde la dirección de la tangente cambia abruptamente.

Basándose en estos criterios geométricos, Shepard (op. cit) define las tres siguientes clases estructurales de artefactos: vasijas

---

(4) Citado por Shepard (*ibid*)

no restringidas, vasijas restringidas simples y dependientes y vasijas restringidas independientes. Las vasijas no restringidas son las que tienen un orificio abierto marcado por una tangente al punto terminal que es vertical o inclinado hacia afuera. En las vasijas restringidas simples o dependientes, la tangente al punto terminal está inclinada hacia adentro. La vasija restringida independientemente está caracterizada por tener en su contorno un punto angular o de inflexión por encima de un punto mayor (punto en el ecuador del cuerpo) (ibid.).

Estas clases estructurales de acuerdo al contorno se subdividen en: Vasijas de formas simples, compuestas, inflexionadas y complejas. Las formas simples a menudo se aproximan a las figuras geométricas, y tienen solo puntos terminales o tantos puntos terminales como un punto de tangencia vertical. Las formas compuestas tienen un punto angular, un ángulo en el contorno que marca la unión de dos partes de las vasijas cada uno de las cuales es a menudo a una sección de una forma geométrica. Las vasijas inflexionadas en cambio tienen secciones cóncavas o convexas uni

das por una curva suave, caracterizadas por un punto de inflexión. Las vasijas complejas son aquellas que tienen dos o más puntos angulares o de inflexión, o puntos de inflexión y angular al mismo tiempo (ibid.).

La proporción de las vasijas fue definida de acuerdo a los siguientes criterios: Para las vasijas no restringidas la proporción fue obtenida utilizando la razón altura/diámetro de los puntos terminales. En el caso de las vasijas restringidas simples y dependientes, se utilizó la razón entre altura y diámetro máximo. Definimos, entonces, los siguientes índices:

#### VASIJAS NO RESTRINGIDAS DE CONTORNOS SIMPLES CON PUNTOS TERMINALES:

- Poco profundas: un índice menor a 0.15mm.
- Profundidad media: un índice que va desde los 0.15mm. a 0.25mm.
- Profundas: un índice mayor a 0.25mm.

VASIJAS NO RESTRINGIDAS DE CONTORNOS SIMPLES  
CON PUNTOS DE TANGENCIA VERTICAL, VASIJAS NO  
RESTRINGIDAS DE CONTORNOS COMPUESTOS Y VASI-

## JAS RESTRINGIDAS SIMPLES Y DEPENDIENTES:

- Poco profundo: un índice menor a 0.30mm.
- Profundidad media: un índice entre 0.30 y 0.50 mm.
- Profundas: un índice mayor a 0.50mm.

## VASIJAS RESTRINGIDAS INDEPENDIENTES:

No han sido definidas por proporción, debido a que los tiestos siempre están fragmentados en el P.C. (cuello) entre el borde y el cuerpo, perdiéndose la información sobre la proporción de el cuerpo de la vasija. Estas formas, sin embargo, han sido clasificadas de acuerdo a la forma del borde, definido igualmente por criterios geométricos. En este caso una medida fue tomada desde el punto de tangencia vertical (que se encuentra en la mitad del cuello de la vasija), hasta la línea horizontal que proyecta el borde en el dibujo. Según este criterio, tenemos los siguientes índices:

- borde corto evertido: una altura igual o menor a 0.20 m.

- borde campaniforme poco profundo: una altura mayor a 0.20mm.

El borde horizontal de las ollas esferoidales ha sido definido por su eversión completa, y cuyas paredes interiores son paralelas a la horizontal que se proyecta en el dibujo.

Los términos geométricos utilizados especialmente en las definiciones de los Modos, han sido definidos de acuerdo a terminología utilizada por Marcos (1978). Otros términos en cambio han sido redefinidos o incorporados por nosotros, con el fin de regirnos a los criterios geométricos propuestos por Shepard (op. cit.).

#### 3.2.1.1 Corte sección horizontal.-

La silueta de una vasija representada por un plano horizontal imaginario, cortado a través de las paredes del cuerpo. Todas las vasijas reconstruidas del complejo cerámico Valdivia VIII presentan un corte sección circular.

### 3.2.1.2 Corte sección vertical.-

La silueta de una vasija, representado por un plano vertical imaginario, cortado en el centro de la vasija. Hemos definido 16 formas diferentes en el conjunto cerámico Valdivia VIII.

#### I. VASIJAS NO RESTRINGIDAS

##### A. Contornos Simples

##### Vasijas con puntos terminales

IA1. Plato elipsoide poco profundo de paredes abiertas. Índice: menores a 0.15m.m. (Figura 14).

IA2. Plato elipsoide de profundidad media de paredes abiertas. Entre 0.15m.m. y 0.25mm. (Figura 14).

IA3. Plato, esferoidal profundo. Mayores a 0.25m.m. (Figura 14).

##### Vasijas con puntos de tangencia vertical.

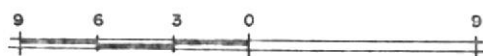
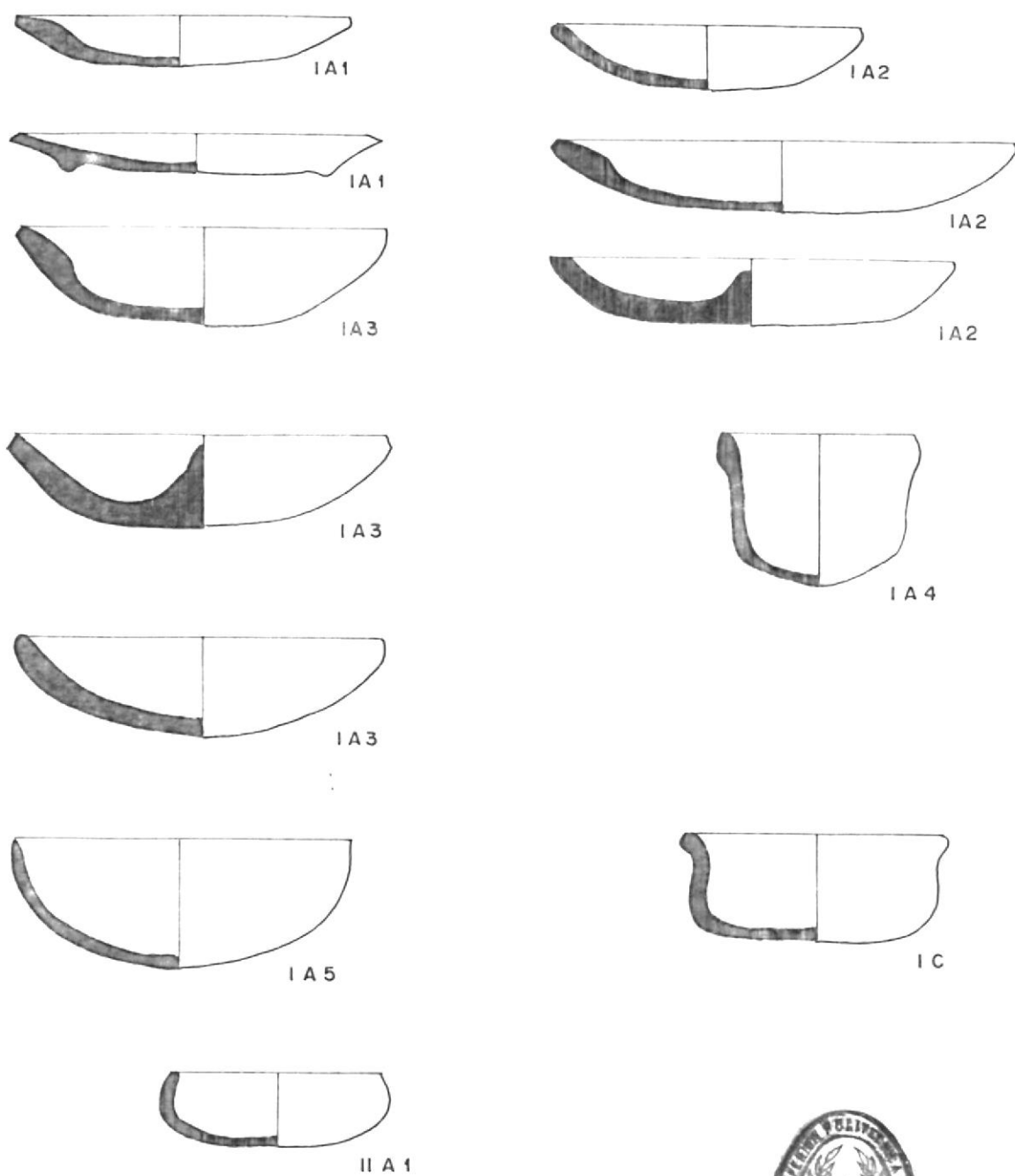

BIBLIOTECA

FIGURA 14. FORMAS DE VASIJA VALDIVIA FASE VIII

IA4. Pequeño cuenco profundo de borde engrosado. Mayores a 0.50m.m. (Figura 14).

IA5. Cuenco esferoidal de profundidad media. Entre 0.30m.m. y 0.50m.m. (Figura 14).

B. Contornos compuestos

IB. Cuenco Carenado de profundidad media, hombro bajo. Entre 0.30m.m. y 0.50 m.m. (Figura 15).

C. Contornos inflexionados

IC. Cuenco con borde (Figura 14)

II. VASIJAS RESTRINGIDAS SIMPLES Y DEPENDIENTES.

A. Contornos Simples

IIA1. Cuenco esferoidal poco profundo. Menores a 0.30m.m. (Figura 14).



FIGURA 15. FORMAS DE VASIJAS VALDIVIA FASE VIII

IIA2. Cuenco esferoidal de profundidad media. Entre 0.30 y 0.50m. m. (Figura 15).

IIA3. Cuenco esferoidal profundo. Mayores a 0.50m.m. (Figura 16).

B. Contornos compuestos

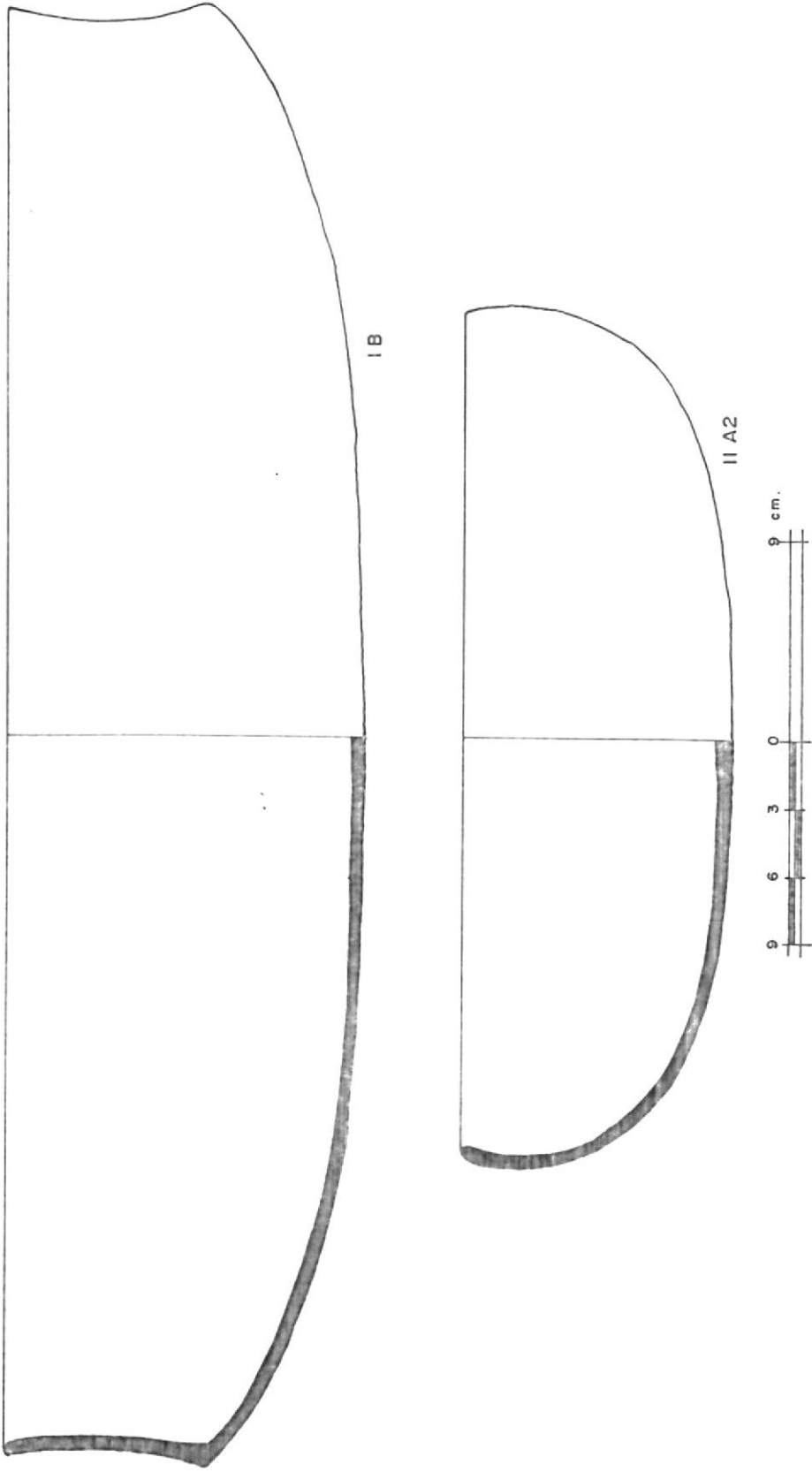
IIB. Cuenco carenado de profundidad media. Hombro bajo. Entre 0.30m.m. y 0.50m.m. (Figura 16).

III. VASIJAS RESTRINGIDAS INDEPENDIENTES.

A. Contornos inflexionados<sup>(5)</sup>

IIIA1. Olla esferoidal con borde corto evertido. Índice menor a 0.20m.m. (Figura 16).

---

(5) Sugerimos que por lo menos una parte de estas vasijas tuvieron una forma elipsoide. Todas las formas que hemos visto sobre la Fase VIII en el Museo del Banco Central, tiene forma elipsoide.



FIGURA 16: FORMAS DE VASIJAS VALDIVIA FASE VIII

IIIA2. Olla esferoidal con borde campaniforme poco profundo. Mayores a 0.20m.m. (Figura 16).

IIIA3. Olla esferoidal de paredes de borde horizontal. (Figura 17).

IIIA4. Olla elipsoide con cuello corto directo. (Figura 17)

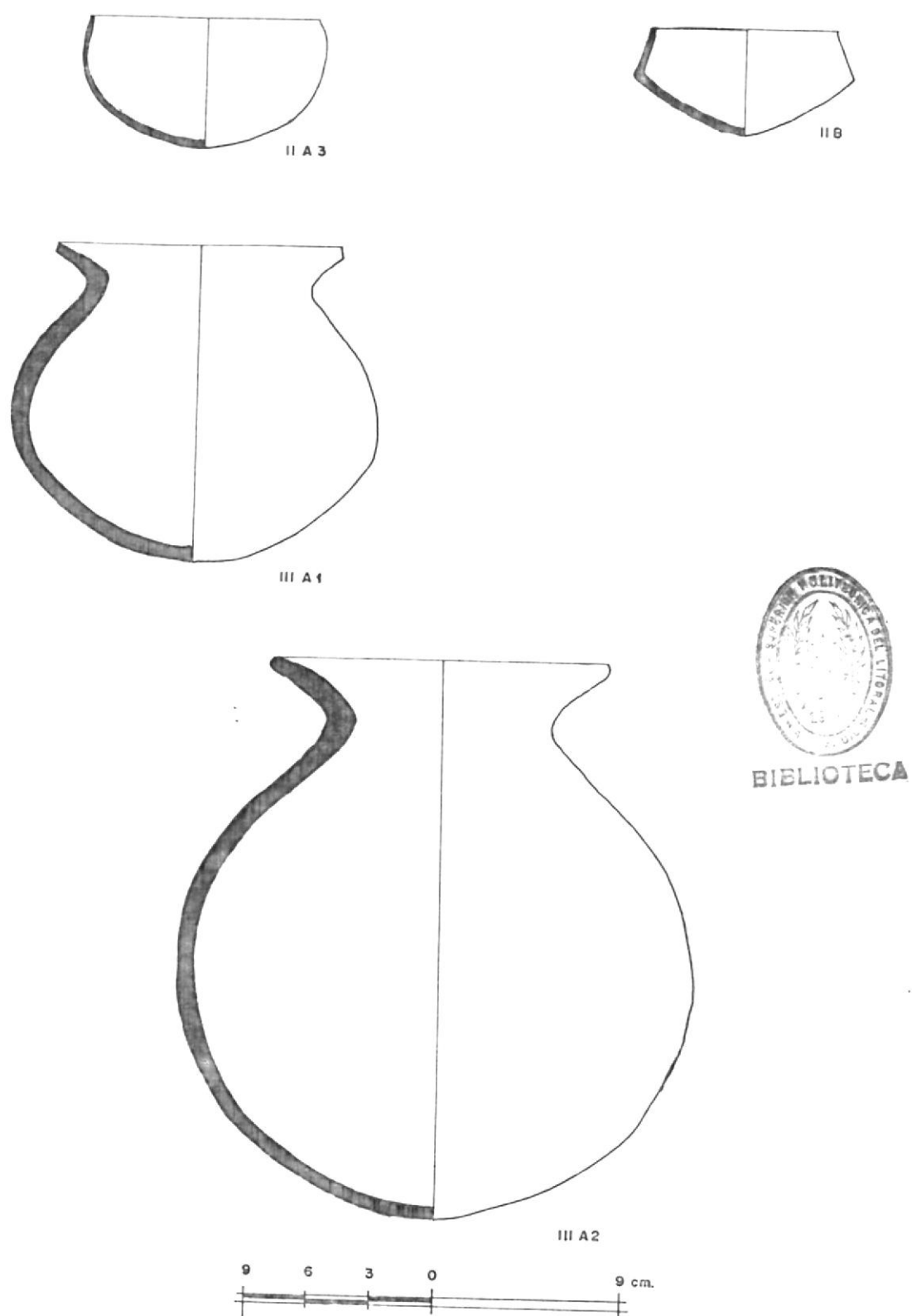
B. Contornos complejos

IIIB. Olla con borde carenado y cuello constriñido. (Figura 17).

3.2.1.3 Tratamiento del labio.-

Se refiere a la configuración más alta o más externa de la boca de la vasija (Raymond et. al. 1975: 6). Hemos definido cuatro modos en tratamiento del labio. (Figura 18):



FIGURA 17: FORMAS DE VASIJAS VALDIVIA FASE VIII







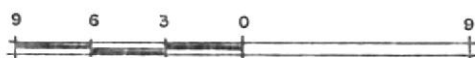
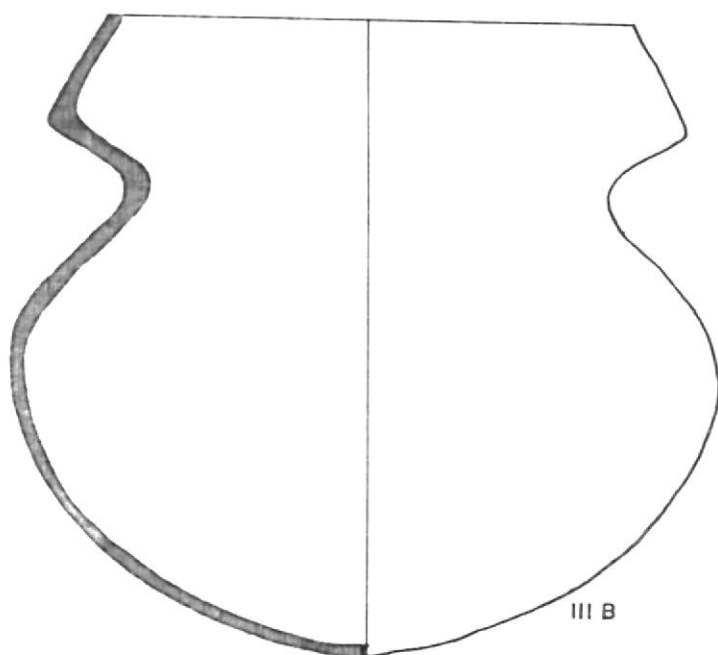
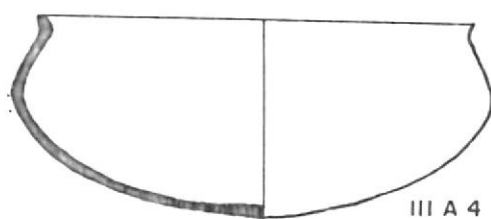
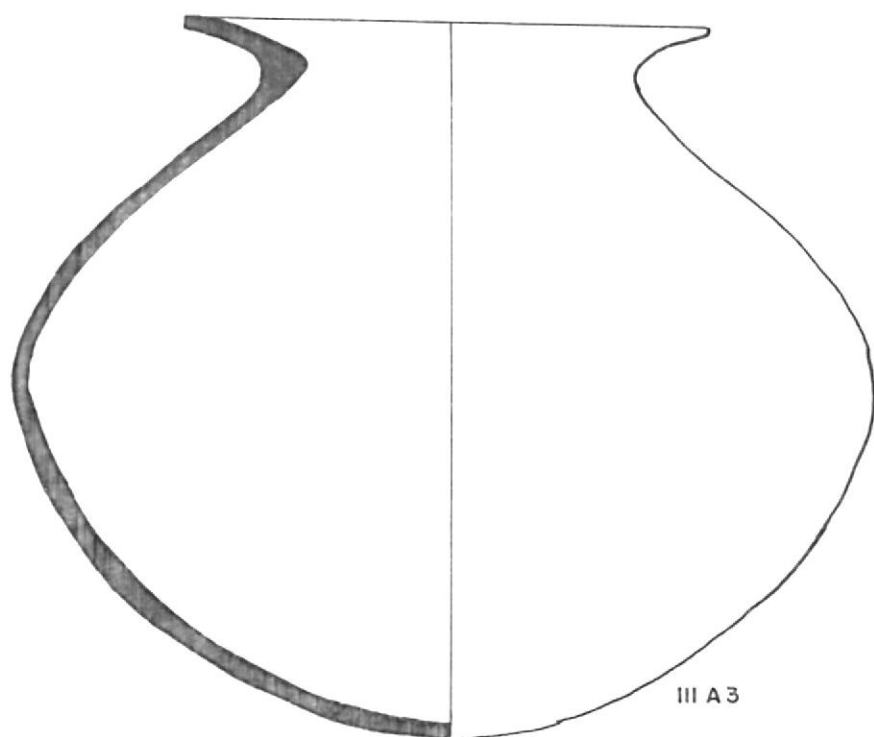





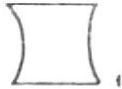

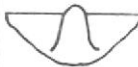



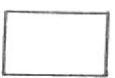



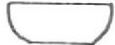

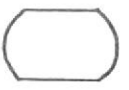

	LABIO	BORDE	CUELLO	CUERPO	BASE	APENDICE
1						
2						
3						
4						
						
						
						
						
						

FIGURA 18 MODOS FORMALES EN LAS VASIJAS VALDIVIA FASE VIII.

Modo 1

Moderado a simétricamente delgado,  
filo casi agudo.

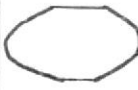
Modo 2

Moderado a simétricamente delgado,  
filo redondeado.

Modo 3

Uniformemente redondeado

Modo 4

Romo con cuatro variantes



- a) asimétrico filo redondeado
- b) simétrico filo plano
- c) simétrico filo exterior plano, y
- d) trapezoidal

#### 3.2.1.4 Modificación del borde.-

El borde se define como el margen del orificio de la vasija, marcado por un cambio en la dirección de la tangente (en relación al contorno de las paredes de la vasija) ó, por el grosor (Shepard 1971 : 245,

246). Tenemos ocho modos. (Figura 18):

Modo 1

Evertido directo

Modo 2

Evertido directo engrosado interiormente.

Modo 3

Evertido engrosado exterior

Modo 4

Evertido (diferentes grados de eversión).

Modo 5

Invertido directo

Modo 6

Invertido

Modo 7

Directo engrosado exterior

Modo 8

Recto

#### 3.2.1.5 Forma del cuello.-

Es el corte-sección vertical de la parte entre el borde de la vasija y el cuerpo (Raymond et. al, op. cit.) Tenemos cuatro modos. (Figura 18):

##### Modo 1

Paredes cóncavas

##### Modo 2

Forma de "S"

##### Modo 3

Paredes convexas

##### Modo 4

Ligeramente trapezoidal, boca ancha base angosta.

#### 3.2.1.6 Forma del cuerpo.-

Es la porción de la vasija entre la base y el cuello (ibid). Hemos definido seis modos en el tratamiento del cuerpo. (Figura 18).

Modo 1

Trapezoidal de paredes convexas boca amplia.

Modo 2

Paredes rectas

Modo 3

Trapezoidal de paredes convexas boca angosta.

Modo 4

Esferoidal

Modo 5

Lenfiforme



BIOTECA

Modo 6

Elipsoide

### 3.2.1.7 Forma de la base.-

La base comprende la parte baja del cuerpo (ibid). Tenemos cuatro formas generales de bases: (Figura 18)

Modo 1

Redonda

Modo 2

Anular, con dos variantes: a) de base plana; y b) de base cóncava.

Modo 3

Cóncava

Modo 4

Plana

3.2.1.8 Apéndice de la vasija.-

Representan agregados de partes en las vasijas, posiblemente con propósitos funcionales (Figura 18). Definimos dos modos:

Modo 1

Protuberancia central en el interior de la vasija (platos).

Modo 2

Concreciones en la superficie externa del borde (ollas).

3.2.1.9 Generación modal de las formas de vasijas.-

TABLA N° 11

GENERACION MODAL DE FORMA EN VASIJAS VALDIVIA FASE VIII

		SUBDIMENSIONES																													
FORMA DE VASIJA		LABIO				BORDE								CUELLO				CUERPO							BASE				APENDICE		TOTAL
		1	2	3	4	1	2	3	4	5	5	7	8	1	2	3	4	1	2	3	4	5	6	7	1	2	3	4	1	2	
VASIJAS NO RESTRINGIDAS	IA1				x																										
	IA1				x																										
	IA2			x																											
	IA2			x																											
	IA2			x																											
	IA2			x																											
	IA3		x																												
	IA3		x																												
	IA3		x																												
	IA3		x																												
VASIJAS RESTRINGIDAS SIMPLES Y DEPENDIENTES	IA4				x																										
	IA5			x																											
	IA5			x																											
	IA5			x																											
	IA5			x																											
	IA5			x																											
	IA5			x																											
	IA5			x																											
	IA5			x																											
	IA5			x																											
VASIJAS RESTRINGIDAS INDEPENDIENTES	IA5			x																											
	IA5			x																											
	IA5			x																											
	IA5			x																											
	IA5			x																											
	IA5			x																											
	IA5			x																											
	IA5			x																											
	IA5			x																											
	IA5			x																											
VASIJAS RESTRINGIDAS	IA5			x																											
	IA5			x																											
	IA5			x																											
	IA5			x																											
	IA5			x																											
	IA5			x																											
	IA5			x																											
	IA5			x																											
	IA5			x																											
	IA5			x																											



La Generación Modal de las formas de vasijas consiste en asociar los modos o unidades mínimas de variación socialmente significativas, presentes a lo largo de las "subdimensiones" (como labio, borde, cuello, cuerpo, base y apéndice) con el fin de generar la forma final de la vasija.

La Tabla 11, nos muestra objetivamente como una sola forma de vasija puede presentar una variabilidad en la combinación modal, así como también un agrupamiento de las vasijas puede tener ciertas combinaciones modales. Por ejemplo, la Forma IA1 (plato elipsoide poco profundo de paredes abiertas) tiene una variación modal en el borde, con un agrupamiento de las vasijas hacia el borde, Modo 2. Otras vasijas como la Forma 111A2 (olla esferoidal de borde campaniforme poco profundo) presenta una mayor variabilidad modal en el labio y algunas se diferencian por la adición de un apéndice

ce (Modo 2). Sin embargo, existe un agrupamiento marcado de estas formas, hacia tres tipos de combinaciones modales con respecto al labio; y son los labios Modos 2, 3 y 4.

#### 3.2.1.10 Tamaño.-

El tamaño de las muestras fue determinado midiendo el diámetro de cada una de las 16 formas de corte-sección vertical, pero su variación modal fue definida de acuerdo a las tres clases estructurales de Formas de vasijas definidas por Shepard (1971: 225-254). El motivo de esta decisión fue porque el tamaño de la muestra es pequeña en algunas formas de corte sección vertical, no presentando una variación modal lo suficientemente objetiva. No obstante cabe señalar que las particularidades de cada forma de corte sección vertical serán aclaradas en cada caso<sup>(6)</sup>.

---

(6) Este criterio se utilizó también para definir el espesor de las vasijas. Para los dos casos Tamaño y Espesor, se consideraron solamente los bordes con diámetro mayor o igual al 10%, un total de 132 especímenes.



FIGURA 19. VARIACION MODAL DEL TAMANO EN LAS VASIJAS NO RESTRINGIDAS.

La Figura 19 nos muestra que existen tres disposiciones o tendencias modales de tamaño en las vasijas no restringidas. La primera disposición modal comprende un rango entre los 81mm. a 240mm. y agrupa un total de 29 especímenes, que en su mayoría corresponden a las formas

IA1 - IA3 y IC. La segunda disposición modal va desde los 361mm. hasta los 440mm. y contiene tres vasijas de las formas IA2 y IB. La tercera tendencia modal sólo tiene una vasija de la Forma IB.

En la primera tendencia modal la media es de 151.8mm. con una desviación típica de 35.21, en un total de 29 especímenes. La muestra total es de 33 especímenes.

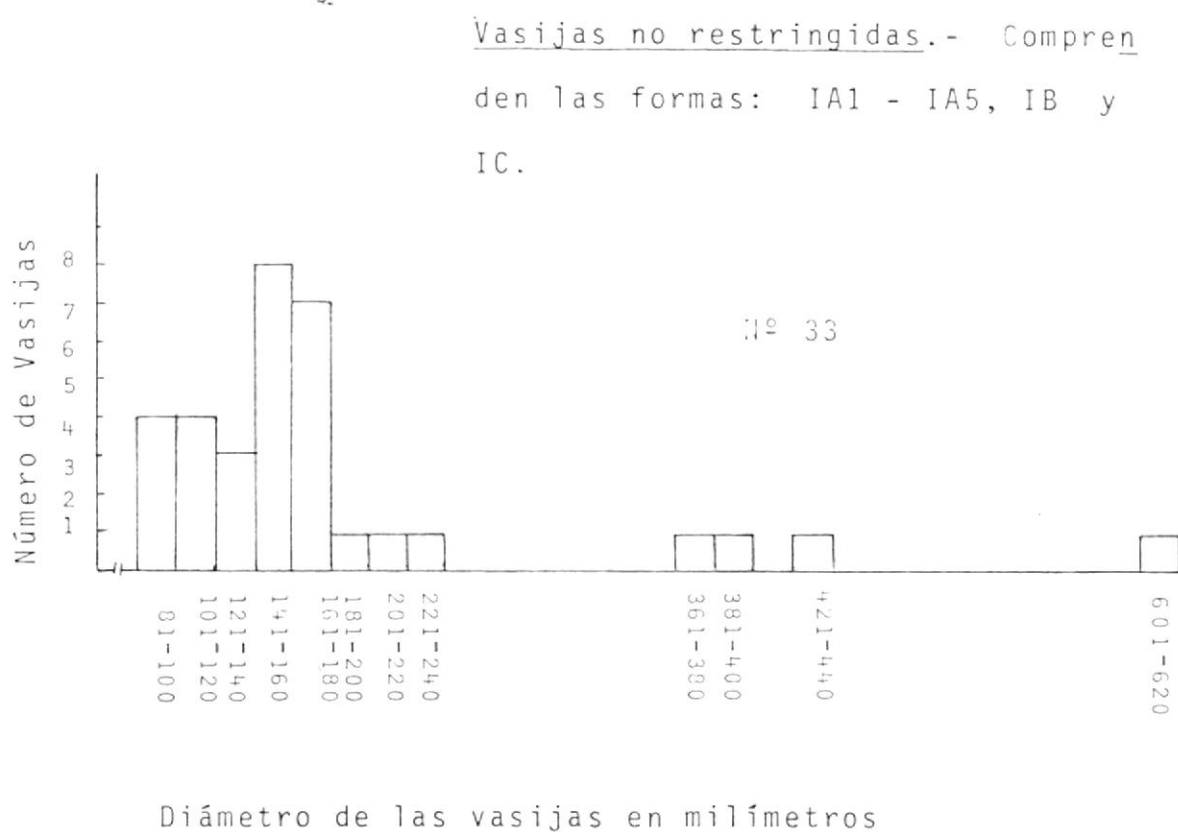
Vasijas restringidas simples y dependientes.- Comprenden las formas IIA y IIB.



FIGURA 20. VARIACION MODAL DE TAMANO EN LAS VASIJAS RESTRINGIDAS SIMPLES Y DEPENDIENTES.

Observemos que los modos de tamaño en esta clase de vasijas tienen una distribución asimétrica. La primera agrupación de modos varía en forma continua desde los 61mm., hasta los 140mm., comprende el 73% de la muestra, y tiene una media de 97.04 mm., con una desviación típica de 19.80. Después tenemos cinco pequeñas agrupaciones discontinuas de modos. Cabe mencionar que el tamaño más grande corresponde a la forma IIB. La muestra total es de 30 especímenes.

Vasijas restringidas independientes.- Comprenden las formas IIIA1 IIIA4 y IIIB.

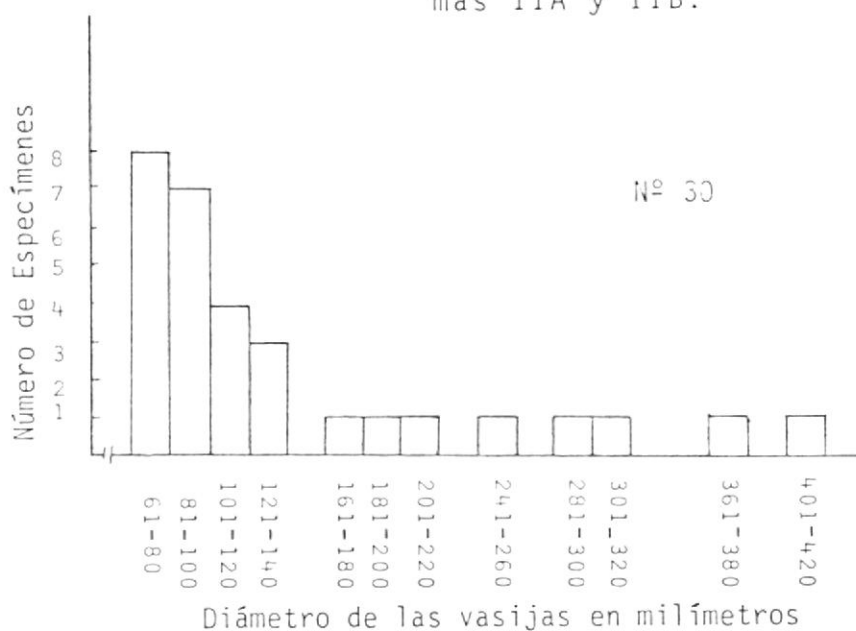

FIGURA 21. VARIACION MODAL DE TAMAÑO EN LAS VASIJAS RESTRINGIDAS INDEPENDIENTES.

La Figura 21, nos muestra que los modos de tamaño en las vasijas restringidas independientes, tienden a agruparse en un solo bloque desde los 60mm., hasta los 240mm.<sup>(7)</sup>, con ocho modalidades<sup>(8)</sup> de tamaño que comprenden el 96% de la muestra. Tienen una media de 161.21mm.

(7) Hemos tomado el rango de 60mm. y no el de 61mm. porque los especímenes tienen diámetros desde los 60 mm.

(8) La modalidad (la distinción del término modo), es utilizada en sentido estadístico. "Es el intervalo de clase que contiene el mayor número de observaciones" (Daniel, 1981: 28-29).

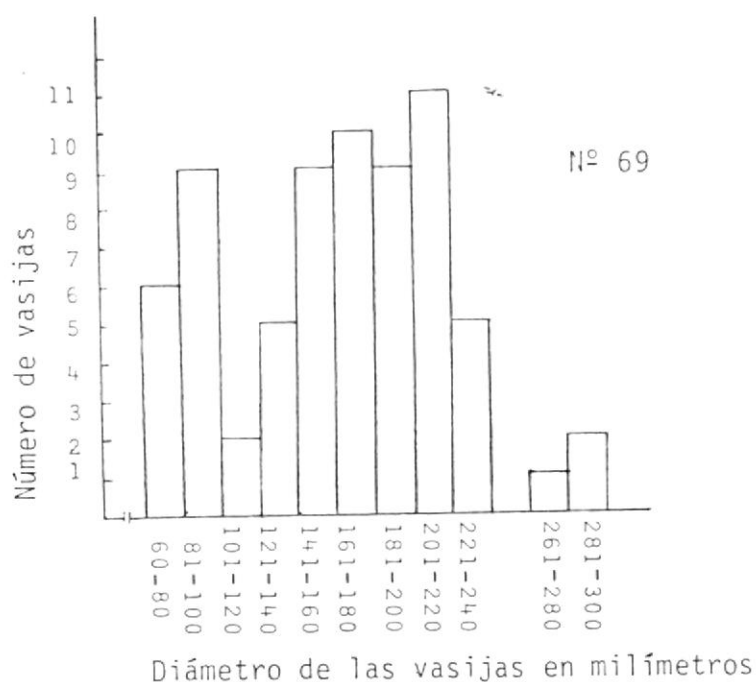
con una desviación típica muy alta de 50.15, en un total de 66 especímenes. Mencionaremos que 13 de los 15 especímenes comprendidos entre el rango de 60mm. a 100mm. pertenecen a la forma IIIB. La muestra total es de 69 especímenes.

#### 3.2.1.11 Espesor.-

El espesor de las vasijas fue determinado utilizando dos criterios según la naturaleza de la forma:

- Una medida fue tomada en el punto característico donde comienza el borde, marcado por un cambio brusco en la dirección de la tangente; o
- en los bordes que no presentan un cambio en la dirección de la tangente, el espesor fue medido dos centímetros bajo el labio de la vasija.

Vasijas no restringidas. - Compren  
de las formas: IA1 - IA5, IB y IC.



FIGURA 22. VARIACION MODAL DE ESPESOR EN LAS VASIJAS NO RESTRINGIDAS.

La figura 22, nos muestra una distribución de espesor un poco simétrica. Solamente dos especímenes tienen un grosor entre los 3.1mm. 4mm. El resto de especímenes tienen espesores que varían en forma continua desde los 6.1 a 15mm., con dos modalidades comprendidas entre el rango de 8.1 - 9mm. y 9.1 mm. - 10mm. Parece que esta clase de vasijas tienden a tener espesores un poco más gruesos que las otras dos clases de vasijas. En

estas la modalidad que abarca un mayor número de especímenes tiene un rango de 9.1mm. - 10mm. En las vasijas restringidas simples y dependientes la modalidad tiene un rango de 6.1mm. - 7mm. Y en las vasijas restringidas independientes, la modalidad con un mayor número de especímenes tiene un rango de 8.1mm. - 9mm.

La muestra total de 32 especímenes tiene una media de 9.68mm. y una desviación típica de 2.60.

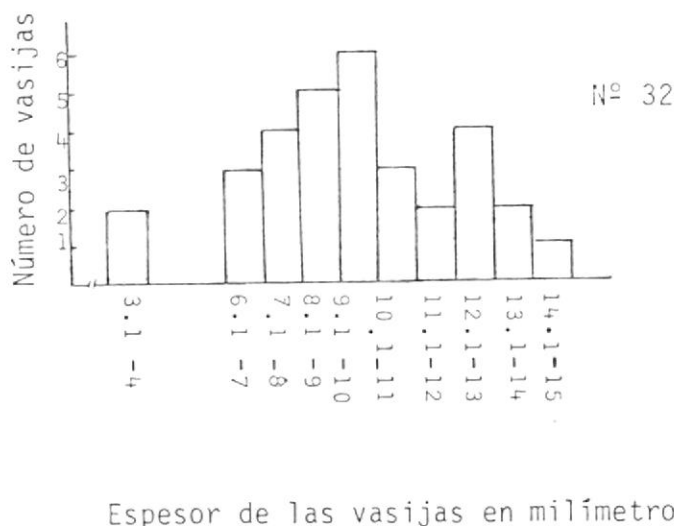
Vasijas restringidas simples y dependientes.- Comprende las formas IIA y IIB.

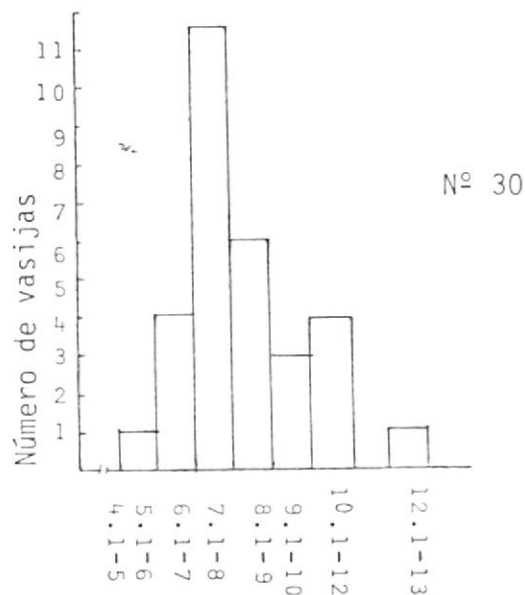

Espesor de las vasijas en milímetros

FIGURA 23. VARIACION MODAL DE ESPESOR EN LAS VASIJAS RESTRINGIDAS SIMPLES Y DEPENDIENTES.

En las vasijas restringidas simples y dependientes la distribución modal tiende a ser asimétrica. Existe una modalidad que abarca un 37% de la muestra y corresponde al modo que tiene 7.1mm. - 8mm. de espesor.

El total de la muestra, 30 especímenes exhibe una media de 9.29 y una desviación típica de 8.77.

Vasijas restringidas independientes

Comprende las formas IIIA1 a IIIA4 y IIIB.



FIGURA 24. VARIACION MODAL DE ESPESOR EN LAS VASIJAS RESTRINGIDAS INDEPENDIENTES.

La Figura 24, nos muestra que los modos de espesor en las vasijas restringidas independientes varían en forma continua desde los 4.1mm. hasta los 17mm., con dos modalidades que corresponden al rango entre 7.1mm. - 8mm. y 8.1mm. - 9mm., de espesor; lo que significa un 38% de la muestra. Cinco de los once modos restantes contienen aproximadamente iguales frecuencias

de vasijas y corresponden a un 45% de la muestra.

El total de la muestra, 69 especímenes, exhiben una medida de 9.34 mm. y una desviación típica de 2.87.

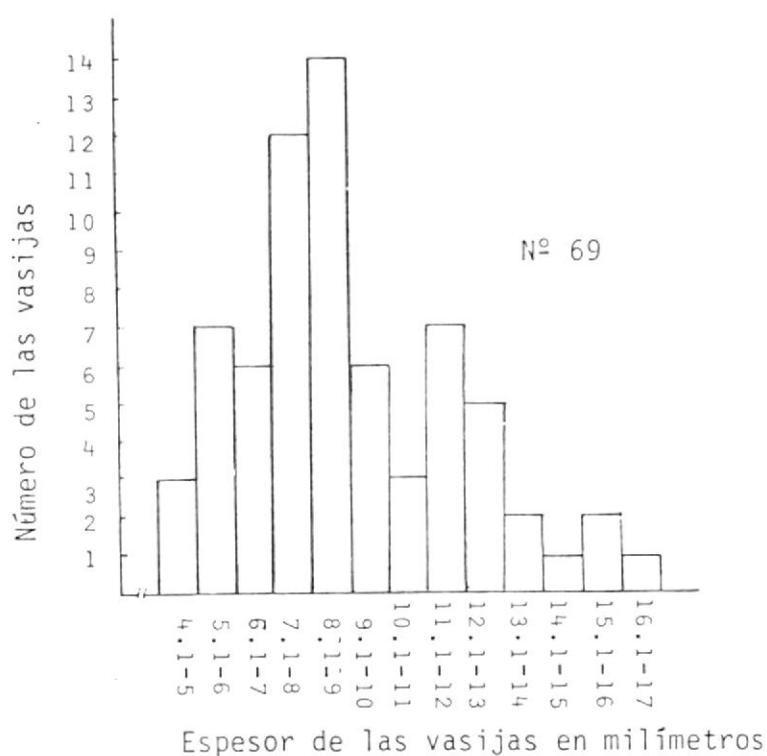
### 3.2.2 Dimensión Pasta.-

El análisis de esta dimensión nos permite identificar la materia prima que el hombre obtuvo de la naturaleza para confeccionar la cerámica, como arcillas, desgrasantes, combustible, etc., e inferir las técnicas de manufactura propiamente dicha, como prepara-ción de la arcilla, las técnicas de elabora-ción de la vasija, cocción, etc.

#### 3.2.2.1 Textura.-

La textura de la pasta depende principalmente del tamaño, gradación y forma de los desgrasantes; y del tamamaño de los granos y la porosidad de la arcilla. Otras variables que intervienen son las normas del alfa

rero, la necesidad de obtener una vasija lo suficientemente fuerte, y las características de los desgrasantes (Ver Shepard 1971: 117).

#### LAS ARCILLAS

La arcilla es el elemento básico para la construcción de la cerámica; es una sustancia mineral con estructura cristalina, en forma de lámina de grano fino. Sus componentes químicos esenciales son: sílice, alúmina y agua. Frecuentemente tiene cantidades considerables de hierro, álcalis y tierras alcalinas. Los tres principales grupos de minerales arcillosos son: el caolín, montmorillonita e illita. (Nuñez R. 1966: 31). En nuestro análisis de la cerámica Valdivia Fase VIII, no hemos realizado un análisis detallado de la arcilla. Lo que conocemos es que los suelos de los contextos de donde provienen los restos arqueológicos son suelos en su mayoría suelos arcillo-limosos de estructu-

ra granular fina y de consistencia adherente y pegajosa.

#### LOS DESGRASANTES

Son sustancias no plásticas que se agregan intencionalmente a la pasta, o que están contenidas en la arcilla. Las razones por las que se agregan desgrasantes a la pasta son: a) controlar la plasticidad mientras se va dando la forma de la vasija' b) servir como ligamento durante el proceso de secado anterior a la cocción, permitiendo un secado uniforme; c) reducir las tensiones internas que resultan del encogimiento de la arcilla, mejorando el proceso de dureza mecánica anterior a la cocción (Ver Shepard 1971: 25-29 ; Rye 1981: 16-24, 29-40 ; Braun 1981 ). Cuando se produce el encogimiento de la pasta durante el secado, los desgrasantes se convierten en focos donde se desarrollan las microfracturas, aliviando las tensiones y reduciendo la propagación de las fracturas (Braun op.cit).

Varios tipos de desgrasantes o antiplásticos son utilizados por los ceramistas: a) materiales de origen orgánico, como concha (que viene con la arena o es molida y agregada), bacterias, algas, espículas de esponjas, fragmentos de plantas, plumas, inclusiones silíceas de la célula de la corteza de árbol, etc.; b) materiales de origen igneo, sedimentario y metamórfico como arenas, rocas (basalto, feldespatos, calcita, etc.) (Shepard 1971: 26 ; Rye 1981: 36 ).

Este último tipo de desgrasantes son los que predominan en la cerámica Valdivia, Fase VIII y consisten principalmente en feldespatos, cuarzo, anfíboles, piroxenos, opacos y óxidos de hierro. Las ollas (formas IIIA1 a IIIA3), contienen además de estas inclusiones fragmentos de roca. Sólo dos muestras (forma IA1) presentaron materiales orgánicos (concha o restos de planta).

Tamaño.- Para determinar el tamaño del desgrasante, hemos utilizado el sistema de Wenworth (Shepard op. cit.: 118) en una forma abreviada.

TABLA N° 12  
SISTEMA DE WENWORTH (FORMA ABREVIADA)

GRUESO A MUY GRUESO MAYOR A 1/2mm.	guijarro ... 64-4mm. gránulo ... 4-2mm. muy grueso .. 2-1mm. grueso            1-1/2mm.
MEDIANO	..... 1/2 -1/4mm.
FINO A MUY FINO	fino            .... 1/4 -1/8mm. muy fino .... 1/8 -1/16mm. polvo           .... 1/16-1/256 mm.

De acuerdo con esta escala, (Tabla 12) determinamos tres tamaños de desgrasantes:

1. Granos que van de fino a muy fino, con un tamaño entre 0.10mm. a 0.25mm.
2. Granos medianos con un tamaño entre 0.25mm. a 0.50mm.

3. Granos gruesos a muy gruesos con un tamaño entre 0.85mm. a 2.0mm<sup>(9)</sup>.

Distribución.- Los granos de antiplástico se encuentran distribuidos en forma regular en la pasta, equidistantes uno de otro.

Densidad.- Se refiere a la cantidad de antiplásticos por unidad de superficie. La densidad de inclusiones varía de 10 a 25% con respecto a la matriz arcillosa. No existe una diferencia en porcentaje para cada una de las formas. Los promedios para cada uno de los antiplásticos son: feldespatos 52%, fragmentos de rocas 24%, cuarzo 21%, anfíboles 9%, opacos y óxidos de hierro 6% y piroxenos 5%.

La Tabla 13, nos resume la textura

---

(9) Los especímenes comprendidos entre el rango de 0.50mm. a 0.85mm., no ocurrieron en la muestra de cerámica Valdivia analizada en este trabajo.

TABLA N° 13  
 GENERACION MODAL ENTRE TEXTURA Y FORMA DE VASIJA

TAMAÑO DE LOS DESGRASANTES	FORMAS DE LAS VASIJAS										Total de especímenes
	Vasijas no restringidas				Vasijas restringidas simples y dependientes			Vasijas restringidas independientes			
	IA1a IA3	IA4	IA5	IB	IC	IIA1-IIA2	IIB	IIIA1a IIIA3	IIIA4	IIIB	
Fino a muy fino (1)	16	1	2	1	1	10	3	5	2	-	41
Mediano (2)	5	-	-	-	-	1	-	14	-	2	22
Grueso (3)	2	-	-	-	-	-	-	39	-	-	41
											104



BIBLIOTECA

de acuerdo al tamaño de los desgrasantes en las diferentes formas de vasijas.

La Tabla 13, nos muestra que el Desgrasante 1, se encuentra principalmente en las Formas IA1 a IA3 (platos). También está presente en las formas IA4, IA5, IB, IC, IIB (cuenco) y IIIA4 (olla elipsoide con cuello corte directo), pero en estas formas la muestra es muy pequeña.

El Desgrasante 2 en cambio corresponde principalmente a las Formas IIIA1 a IIIA3 (ollas esferoidales) en la forma IIB (olla de borde carenado y cuello construido) la muestra es pequeña. El Desgrasante 3 corresponde a las Formas IIIA1 a IIIA3.

Aproximadamente un 79% de la muestra contiene Desgrasante 1 y 3; y

sólo un 21% tienen desgrasante 2.<sup>(10)</sup>

Por su aspecto general las inclusiones se encuentran distribuidas de manera uniforme. La mayor parte de las pastas con Desgrasante 1 y 2 presentan una estratificación, y en menor proporción son de forma compacta y porosa. El Desgrasante 3 presenta una textura laminar porosa y ocasionalmente compacta.

La Tabla 13, nos muestra una relación de dependencia entre la forma de las vasijas y el tamaño de los desgrasantes. Esta dependencia vamos a comprobarla estadísticamente con una prueba de Chi-Cuadrado de Independencia, aplicada a una tabla de contingencia de 3 x 3 células que es la que corresponde en este caso, según los datos de la Tabla 13. En este caso, las varias for-

---

(10) En el análisis de la Dimensión Pasta no consideramos las colecciones del Museo del Banco Central, como tampoco la de Armando Robles.

mas están agrupadas bajo las tres clases estructurales de Shepard (1971: 225-254).

TABLA N° 14  
TABLA DE CONTINGENCIA



BIBLIOTECA

TAMAÑO DE DESGRASANTE	FORMA DE VASIJA			TOTAL
	Vasijas no restringidas	Vasijas restringidas simples y dependientes.	Vasijas restringidas independientes	
Fino a muy fino.	21	13	7	41
Mediano	5	1	16	22
Grueso a muy grueso.	2	0	39	41
TOTAL	28	14	62	104

La hipótesis nula y alterna son:

$H_0$  : La forma de las vasijas y el tamaño de los desgrasantes son independientes.

$H_1$  : Los dos criterios no son independientes.

$$\chi^2 = \sum_{i=1}^k \frac{(O_i - E_i)^2}{E_i} \quad \text{en donde}$$

$$E_i = \frac{(n1 - n1)}{N} \quad \text{tenemos}$$

$$\chi^2 = \frac{(21 - 11.03)^2}{11.03} + \frac{(13 - 5.92)^2}{5.92} + \frac{(39 - 24.44)^2}{24.44} = 82.62$$

Con grados de libertad

$$\begin{aligned} (gl) &= (r - 1) (c - 1) \\ &= (3 - 1) (3 - 1) \\ &= 4 \end{aligned}$$

Utilizando una tabla de percentiles de la distribución de chi-cuadrado, observamos que la probabilidad de que  $H_0$  sea verdadera (con 4 grados de libertad) es menor que 0.005.

Por lo tanto, rechazamos  $H_0$ , y concluimos que la forma de las vasijas y el tamaño de los desgrasantes son dimensiones dependientes en la cerámica Valdivia Fase VIII.

### 3.2.2.2 Fractura.-

La fractura es un rasgo secundario en la descripción de la cerámica, debido a que está condicionada por

muchas otras propiedades, tales como composición de la pasta, técnica de manufactura, condiciones post-cocción, etc. (Shepard 1971: 137). En la cerámica Valdivia, hemos encontrado mucha variabilidad. Tal es así, por ejemplo, que las vasijas de pasta fina tienen una fractura resistente y regular, quebradiza e irregular, o son deslucidas irregulares; igualmente las Pastas de textura gruesa pueden presentar las mismas características. Por lo tanto, la fractura de los tiestos no nos proporciona mucha información sobre la producción de la cerámica.

### 3.2.2.3 Color.-

Definimos el color de la pasta en la cerámica con el objeto de hacer inferencias sobre la atmósfera de cocción utilizada por los ceramistas Valdivia. Pero no olvidamos que el color es producto no solamente del tipo de cocción, sino tam

bién de las condiciones post-cocción, de la composición de la arcilla, etc. (Ver Shepard op. cit.: 103 - 106).

El color ha sido definido de acuerdo a la Tabla de colores Munsell (Munsell Soil Color Chart 1975), y en algunos casos se ha realizado interpolaciones con el objeto de tener una mayor regularidad en los resultados. Además, hemos utilizado los esquemas sobre atmósferas de cocción propuestos por Rye (1981: 116), pero con precauciones, por las limitaciones que ofrece éste en nuestro análisis.

La Tabla 15, nos muestra los diferentes colores presentes en cada una de las formas de vasijas.

#### PASTA COLOR 1

Núcleos : 5YR 3.5/1 (gris oscuro a gris muy oscuro), o, 10YR/ 6/1.5 (gris a café grisáceo claro). Filos

TABLA N° 15

ASOCIACION ENTRE LA FORMA DE LA VASIJA Y EL COLOR DE LA PASTA

COLOR DE LA PASTA	FORMA DE VASIJA										Total de especímenes			
	Vasijas no restringidas					Vasijas restringidas simples y dependientes.						Vasijas restringidas independientes		
	IA1a IA3	IA4	IA5	IB	IC	IIA1-IIA2	IIB	IIIA1a IIIA3	IIIA4	IIIB				
1	10	-	-	1	1	5	2	33	1	1	54			
2	5	1	-	-	-	-	-	1	-	-	7			
3	2	-	-	-	-	-	-	3	-	-	5			
4	3	-	-	-	-	1	-	7	-	-	11			
5	1	-	-	-	-	3	-	12	1	1	18			
6	2	-	2	-	-	2	1	2	-	-	9			
TOTAL	23	1	2	1	1	11	3	58	2	2	104			

10YR 6.5/6 (café amarillento a amarillo),  
o 2.5Y 6/4 (café amarillento claro).

#### PASTA COLOR 2

Núcleos : 2.5 3/0 (gris muy oscuro).  
Filos: 10YR 6/1.5 (gris a café grisáceo claro); 10YR 7/2 (gris claro) o, 10YR 6/3 (café pálido).

#### PASTA COLOR 3

La mayor parte de los filos exteriores del tiesto presenta un color 5Y 4.5/1 (gris a gris oscuro); y una fina capa interior 7.5YR 7/4 (rosado), o 7.5YR 5/6 (café oscuro).

#### PASTA COLOR 4

Colores irregulares mezclados :  
10YR 3.5/1.5 (gris oscuro o gris muy oscuro a un café grisáceo oscuro o un café grisáceo muy oscuro);  
10YR 6/5 (café amarillento claro y amarillo café).

## PASTA COLOR 5

5YR 2.5/1 (negro), o 2.5Y 4/2 (café grisáceo oscuro).

## PASTA COLOR 6

Pasta de color claro : 2.5 Y 6/6 (amarillo oliva), 2.5YR 5/8 (rojo), o 10YR 7/4 (café muy pálido).

Con el objeto de interpretar los resultados de la atmósfera de cocción, según el color de la pasta que presentan los tiestos, utilizamos los conceptos propuestos por Shepard (1971: 217-220, 370-372) sobre cerámica oxidada, cerámica de oxidación incompleta, y cerámica reducida, en lugar de los términos "cocción en atmósfera oxidante" y "cocción en atmósfera reducida". Estos últimos son demasiado simples y sugieren una uniformidad en la atmósfera de cocción (ibid).

En la cerámica oxidada, los constituyentes de la pasta han tomado múcho oxígeno; su color depende de la cantidad y tamaño de las partículas, su distribución y el estado y combinación de las impurezas, de las cuales el hierro es el más importante; el color de la cerámica es blanco, ante, anaranjado o rojo (ibid: 370-371).

La cerámica de oxidación incompleta es la que tiene oxidación corta y un contacto directo con los elementos de la combustión. La superficie muestra diferentes grados de oxidación... la materia no oxidada puede tener componentes originales de la arcilla, o carbón ocasionado por el humo del fuego. El hierro no es llevado a su más alto estado de oxidación (ibid).

En la cerámica reducida el óxido de hierro está presente en su más bajo estado de oxidación y es de color gris, aunque no toda cerámica gris es reducida, ya que podría ser colorada con materia carbonácea no oxidante o por depósitos de carbón en la cocción (ibid: 371-372).

La Pasta de Color 1, nos sugiere una oxidación incompleta con combinaciones de temperatura, tiempo, e inadecuada corriente de aire, con materia carbonácea probablemente presente (ibid: 103). Alternativamente, estos pueden ser efectos de enfriamiento cuando las variaciones en la atmósfera contribuyen de manera mar

cada al removido o deposición del carbón (Rye 1981: 109-118).

Un 52% de la muestra cerámica presenta este tipo de pasta. Algunos tiestos tienen superficies internas y externas ahumadas en forma desigual y en algunos el ahumado se centra más en los labios de las vasijas, lo que nos sugiere que el ahumado posiblemente fue causado durante el enfriamiento de la vasija.

Las dos condiciones de enfriamiento que pueden ocurrir son (ibid.):

1. Cuando la vasija es dejada fija y las superficies externas y posiblemente las internas son cubiertas con cenizas, carbón sin quemar y combustible sin quemar, con atmósfera no oxidante que es mantenida hasta que la temperatura cae cerca de los 350°C; en este caso, las superficies son ennegrecidas por deposición de car

bón. Si la deposición ocurre durante el cocimiento, las superficies ennegrecidas son mantenidas.

2. Cuando la vasija es movida y permite que se enfríe en el aire. En este caso la superficie sería oxidada durante el enfriamiento (esto no tiene efecto si las vasijas ya estaban previamente oxidadas). Si fue originalmente reducida por deposición de carbón, una capa delgada de arcilla de color natural se forma adyacente a la superficie.

La Pasta de Color 2 nos indica una oxidación parcial con condiciones de cocción inadecuadas para una completa oxidación (corriente de aire pobre, tiempo de cocción corto o temperaturas bajas). La arcilla posiblemente contiene material carbonáceo y óxido de hierro en su más bajo estado de oxidación que son los

que imparten los colores grises (Ver Shepard [1971: 104-106]; Rye [1981: 116, B8]). Algunos tiestos de Valdivia VIII que presentan este tipo de pasta tienen además superficies exteriores o interiores ennegrecidas, causadas posiblemente por efectos de enfriamiento.

La pasta de Color 3 nos indica posiblemente efectos de enfriamiento. En donde las superficies exteriores son cubiertas con ceniza, carbón sin quemar, etc. (Ver Rye [op. cit.: 116 - 118]).

La pasta de Color 4, tiene colores muy irregulares, que a veces se presentan mezclados. Lo que nos sugiere efectos de enfriamiento o de las condiciones de cocción (Ver Shepard [op. cit.: 103]; y Rye [op. cit.]).

La pasta de Color 5, nos indica que posiblemente se trata de cerámica no oxidada o ennegrecida; o alternativamente puede tratarse de cerámica reducida con material orgánico presente (Shepard [op. cit.: 106]; Rye [op. cit.: Fig. 104]).

Los colores claros, tales como, pasta Color 6, nos sugieren que la cerámica fue oxidada; o a la presencia de óxido de hierro en la pasta. (Shepard op. cit.: Rye op. cit.).

En conclusión, podemos decir que no existe una relación clara entre el color de la pasta y las formas de las vasijas. La cerámica Valdivia Fase VIII presenta una variabilidad de colores en la pasta que va desde los negros o grises, hasta ocasionales colores claros. Lo que nos sugiere una atmósfera no-uniforme propia de un fuego abierto. (Ver Rye op. cit.: 98).

### 3.2.3 Dimensión acabado de superficie.-

En esta dimensión identificamos las técnicas de acabado de superficie que el ceramista utilizó durante el proceso de fabricación de la vasija, o una vez que ésta fue terminada (excluyendo las técnicas decorativas). En Valdivia Fase VIII, esta dimensión comprende 5 subdimensiones: superficies rugosas, alisadas, pulidas, ahumadas y engobadas. (Ver Shepard [1971: 65, 186-190]; Nuñez R. [1966: 28-34]; Rye [1981: 24, 41]).

#### A. SUPERFICIE RUGOSAS.-

Se refiere al aspecto irregular que presenta la superficie de una pieza cerámica en forma de rugosidades notorias y a veces con antiplástico sobresaliente, como resultado de la ausencia de técnicas específicas de tratamiento de superficie (Nuñez R., 1966: 31).

#### B. ALISADO.-

Es una técnica de tratamiento de superfi-

cie, aplicada a una pieza cerámica cuando está formada y la pasta es todavía maleable. Se lo hace por frotamiento a mano con el corazón de una mazorca de maíz, con la cáscara de calabaza, guijarros, u otro instrumento con el propósito de quitar todas las irregularidades y nivelar o ensuavecer la superficie (Nuñez R., 1966: 29). Esta técnica combina los siguientes modos:

- B1. Alisado uniforme.- Se caracteriza por no presentar las estrías de alisamiento (Ver Shepard, 1971: 187-190).
- B2. Alisado en líneas.- Presenta líneas finas o medias (ibid).
- B3. Alisada con rebarba o reborde.- Presenta prepequeños canales formados cuando la arcilla es alisada en estado plástico (ibid).

### C. SUPERFICIES PULIDAS.-

Son superficies suaves y con brillo, obtenidas por el frotamiento de la superficie de una pieza cerámica, cuando ésta está casi seca, previamente alisada y nivelada mediante un instrumento. Es imprescindible que el pulido se realice sobre una pasta de textura fina, para evitar que los granos se desprendan. Puede hacerse el pulimiento con cáscara de calabaza, con el corazón de una mazorca de maíz, piedra pomez, etc. (Nuñez R., 1966: 29) (ver también Shepard [1971: 122, 191]). Encontramos los siguientes modos:

- C1. Pulido uniforme.- Se caracteriza por presentar todas las estrías del pulimiento borradas.
- C2. Pulido en líneas.- Presenta líneas pulidas, contrapuestas a líneas opacas y alisadas (ásperas por comparación), las áreas opacas cubren la mitad o más de la superficie.

C3. Pulido en estrías.- Las líneas del pulimiento son visibles y se imbrican en diferentes direcciones, las líneas son anchas y no quedan casi superficies sin pulir.

#### D. AHUMADO.-

Es una técnica que se logra por medio de una segunda cocción de la vasija a una baja temperatura y con una atmósfera con oxígeno reducido. (Lathrap et. al., 1975).

Tenemos los siguientes cinco modos:

- D4. Ahumado y pulido uniforme
- D5. Ahumado y pulido estriado
- D6. Ahumado y pulido en líneas
- D7. Ahumado y pulido con guijarro (Meggers et. al. 1965: 72, variante A).
- D8. Ahumado y alisado

#### E. ENGOBE.-

Consiste en una mezcla de arcilla, agua y pigmento y se presenta como una película

más o menos fina, de estructura, color y composición diferente a la de la pasta. (Ver Shepard [1971: 191-193]; Nuñez R., [1966: 31]; y Rye [1971: 41]):

E1. Engobe rojo y alisado

E2. Engobe rojo y pulido

### 3.2.3.1 Generación Modal de acabado de superficie y forma de vasija.-

(Ver sección 3.2.1.2)

La Tabla N° 16 nos muestra la asociación entre la dimensión forma de vasija, con las cinco subdimensiones de acabado de superficie.

Observamos en esta tabla que las superficies rugosas y alisadas son características de las superficies externas de las Formas IIIA1 a IIIA3 (ollas esferoidales). Las superficies pulidas ocupan el mayor número de muestras, y son características de las Formas IA1 a IA3 (platos);

TABLA N° 16  
 GENERACION MODAL DE ACABADO DE SUPERFICIE Y FORMA DE VASIJA

ACABADO DE SUPERFICIE	FORMA DE VASIJA												TOTAL DE COMBINACIONES MODALES.			
	VASIJAS NO RESTRINGIDAS				VASIJAS RESTRINGIDAS SIMPLES Y DEPENDIENTES.			VASIJAS RESTRINGIDAS INDEPENDIENTES.			TOTAL DE COMBINACIONES MODALES.					
	IA4	IA5	IB	IC	IIA1 a IIA3	IIB	IIIA1 a IIIA3	IIIA4	IIIB	ext./int.		ext./int.		ext./int.		
	ext./int.	ext./int.	ext./int.	ext./int.	ext./int.	ext./int.	ext./int.	ext./int.	ext./int.	ext./int.	ext./int.	ext./int.	ext./int.			
Rugoso	-	-	-	-	-	-	-	-	-	-	-	-	-	26	-	26
Alisado	3	4	-	-	1	1	-	-	1	4	-	-	-	27	4	45
Pulido	21	21	1	1	-	-	1	8	9	11	10	-	-	-	11	104
Ahumado	3	2	-	-	2	2	-	1	3	9	8	-	1	1	1	60
Engobe	-	-	-	-	1	1	-	-	1	1	-	-	2	1	6	57
TOTAL DE LA MUESTRA.	27	1	2	2	1	2	1	13	22	60	2	16	292			

IIA1 a IIA3 (cuencos esferoidales); IIB cuencos carenados. Las superficies ahumadas la encontramos principalmente en las Formas IIIB (olla con borde carenado y cuello constricto); como también en las Formas IIB. Las superficies engobadas la encontramos en el interior del borde de las Formas IIIA1 a IIIA3; en las Formas IIIA4 (olla elipsoide con cuello corto directo) y IA5 (cuenco esferoidal de profundidad media, no restringido).

Según la Tabla 12 existe una relación de dependencia entre la variable forma de vasija y la variable acabado de superficie. Esta dependencia vamos a comprobarla estadísticamente con una prueba de Chi-Cuadrado de independencia, aplicada a una tabla de contingencia de 5 x 3 células, que es la que corresponde en este caso según los datos de la Tabla 16.

TABLA N° 17

TABLA DE CONTINGENCIA DE ACABADO DE SUPERFICIE Y FORMA DE VASIJA

ACABADO DE SUPERFICIE	FORMA DE VASIJA			TOTAL
	VASIJAS NO RESTRINGIDAS	VASIJAS RESTRINGIDAS SIMPLES Y DEPENDIENTES.	VASIJAS RESTRINGIDAS INDEPENDIENTES	
Rugoso	0	0	26	26
Alisado	9	5	31	45
Pulido	45	38	21	104
Ahumado	10	25	25	60
Engobe	2	2	53	57
T O T A L	66	70	156	292

La hipótesis nula y alterna son:

$H_0$  : La forma de las vasijas y el acabado de superficie son independientes.

$H_1$  : Los dos criterios no son independientes.

$$\chi^2 = \sum_{i=1}^K \frac{(O_i - E_i)^2}{E_i} \text{ en donde}$$

$$E_i = \frac{(n_{1.} - n_{1.})}{N} \text{ tenemos}$$

$$\chi^2 = \left[ \frac{(0-5.88)^2}{5.88} + \frac{(0-10)^2}{10} \dots \frac{(53-30.45)^2}{30.45} \right] = 345.897$$

Con grados de libertad

$$\begin{aligned} (gl) &= (r-1)(c-1) \\ &= (4-1)(3-1) \\ &= 8 \end{aligned}$$

Utilizando una tabla de percentiles de la distribución de chi-cuadrado, observamos que la probabilidad de que  $H_0$  sea verdadera (con 8 grados

de libertad) es menor que 0.005. Por lo tanto, rechazamos  $H_0$ , y concluimos que la forma de las vasijas y el acabado de superficie son dependientes en la cerámica Valdivia Fase VIII, según la muestra analizada.

3.2.3.2 Generación modal de acabado de superficie en las vasijas no restringidas de contornos simples con puntos terminales.

(Formas IA1 a IA3)



TABLA N° 18

GENERACION MODAL DE ACABADO DE SUPERFICIE EN LAS FORMAS IA1 A IA3

Modo Exterior	Número de Especímenes	Modo Interior	Número de Especímenes	Total de combinaciones modales
B1	2	B1	2	4
B3	1	B1-B3	1	2
C1	17	C1	17	34
C3	4	B1	1	1
		C3	2	2
		FC3	1	1
D4	2	C1	1	1
		D4	1	1
				46

Total : 27 especímenes

Tenemos una sola modalidad C1 (pulido uniforme), que compromete a un 56% del total de la muestra. La combinación Modal B1 - B3 (alisado uniforme - alisado con rebarba o reborde) corresponde al interior del borde y base respectivamente. Solamente un espécimen tiene en el interior un baño de pigmento rojo y agua (F).

3.2.3.3 Generación Modal de acabado de superficie en las vasijas no restringidas de contornos simples con puntos de tangencia vertical.-

(Formas IA4 y IA5)

TABLA N° 19

GENERACION MODAL DE ACABADO DE SUPERFICIE EN LAS FORMAS IA4 Y IA5

Modo Exterior	Número de Especímenes	Modo Interior	Número de Especímenes	Total de combinaciones modales
B1	1	B1	1	2
C3	1	B1	1	2
E2	1	E2	1	2

6

Total: 3 especímenes

Las combinaciones B1 (alisado uniforme) y E2 (engobe y pulido) están presentes en las Formas IA5; y C3 (pulido en estrías) y B1, en la Forma IA4.

3.2.3.4 Generación modal de acabado de superficie en las vasijas no restringidas de contornos compuestos.-

(Forma IB)

TABLA N° 20

GENERACION MODAL DE ACABADO DE SUPERFICIE EN LAS FORMAS IB

Modo Exterior	Número de Especímenes	Modo Interior	Número de Especímenes	Total de combinaciones
D7-D4	2	D6	2	4

Total: 2 especímenes

La superficie exterior de esta forma, combina los Modos D7 - D4 (ahumado y pulido con guijarro/ahumado y pulido uniforme) dispuesto sobre y bajo la carenación de la vasija.

La superficie interior presenta el Modo D6 (ahumado y pulido en líneas).

3.2.3.5 Generación modal de los acabados de superficies en las vasijas no restringidas de contornos inflexionados.

TABLA No. 21

GENERACION MODAL DE ACABADO DE SUPERFICIE EN LAS FORMAS IC

Modo Exterior	Número de Especímenes	Modo Interior	Número de Especímenes	Total de combinaciones modales
C1	1	D5	1	2

Total: 1 espécimen

3.2.3.6 Generación modal de acabado de superficie en las vasijas restringidas simples y dependientes de contornos simples.-

(Forma IIA1 a IIA3)

Un 46% de las muestras presentan en su parte externa un pulido uniforme (C1), un 38% de las muestras un ahumado y pulido uniforme (D4), combinado en su parte interior con un pulido uniforme (C1), un pulido estriado (C3), un ahumado y pulido unifor-



TABLA N° 22  
 GENERACION MODAL DE ACABADO DE SUPERFICIE EN LAS FORMAS  
 IIA1 A IIA3

Modo Exterior	Número de Especímenes	Modo Interior	Número Especímenes	Total de combinaciones modales.
C1	6	C1 C3	3 3	12
C2	1	C2	1	2
C3	1	C3	1	2
D4	5	C3 D4 E2	1 3 1	10

Total: 13 especímenes

me (D4) y un engobe y pulido (E2). Dos formas presentan un pulido en líneas (C2), o un pulido estriado (C3) tanto en su parte exterior como interior.

3.2.3.7 Generación modal de acabado de superficie en las vasijas restringidas simples y dependientes de contornos compuestos.-

(Forma IIB)

Los modos que caracterizan a esta

TABLA N° 23

GENERACION MODAL DE ACABADO DE SUPERFICIE EN LAS FORMAS IIB

Modo Exterior	Número de Especímenes	Modo Interior	Número de Especímenes	Total de combinaciones modales
B1	1	B1	1	2
C1	11	B1 C1 D4	1 9 1	22
C3	1	C3	1	2
D4	6	D1 D4	1 5	12
D7	1	C1	1	2
D7-D4	1	D6	1	2
E2	1	B1	1	2
				44

Total: 22 especímenes

forma en su superficie externa son pulido uniforme (C1) con un 50% de muestras, y ahumado y pulido uniforme (D4) con 27% de muestras. Estos modos están combinados en su superficie interior con alisado uniforme (B1), pulido uniforme (C1) y ahumado y pulido uniforme (D4). La combinación modal D7-D4 (ahumado y pulido con guijarro-ahumado y pulido uniforme) en el exterior se presenta

sobre la carenación y bajo la carenación respectivamente.

3.2.3.8 Generación modal de acabado de superficie en las vasijas restringidas independientes de contornos inflexionados.-

(Formas IIIA1 a IIIA3)

TABLA N° 24

GENERACION MODAL DE ACABADO DE SUPERFICIE EN LAS FORMAS IIIA1 A IIIA3

Modo Exterior	Número de Especímenes	Modo Interior	Número de Especímenes	Total de combinaciones modales.
A	26	B2 C1 C3 E2 E1-B1	1 4 1 18 2	52
B1	10	E2	10	20
B2	13	B1 C1 E2	1 5 7	26
B3	4	C1 C2 E2	2 1 1	8
E2	3	E2	3	6
E1	3	E3	3	6
D4	1	D4	1	2
				120

Total : 60 especímenes

Observamos que los modos predominantes en la superficie externa son rugoso con un 43% de las muestras y alisado (uniforme, en líneas o estriado) con un 45% de muestras. En la superficie interior el modo predominante es el engobe-pulido (E2) con un 70% de las muestras. Las superficies rugosas se encuentran combinadas de la siguiente manera: rugoso 16 muestras, baño y rugoso 16 muestras, rugoso y/o pulido en líneas una muestra.

3.2.3.9 Generación modal de acabado de superficie en las vasijas restringidas independientes de contorno inflexionado.-

(Forma IIIA4)

TABLA N° 25

GENERACION MODAL DE ACABADO DE SUPERFICIE EN LAS FORMAS IIIA4

Modo Exterior	Número de Especímenes	Modo Interior	Número de Especímenes	Total de combinaciones modales.
E2	2	E2 D4	1 1	3 1
				4

Total : 2 especímenes

Esta forma a pesar de pertenecer al grupo de vasijas "restringidas independientes de contornos inflexionados" presenta un acabado de superficie (pasta, decoración, etc.) diferente, razón por la cual la analizamos separadamente. Esta forma presenta una superficie exterior con engobe, y en el interior una superficie ahumada-pulida (D4) o engobe y pulido (E2).

3.2.3.10 Generación modal de acabado de superficie en las vasijas restringidas independientes de contornos complejos.-

(Forma III B)

TABLA N° 26

GENERACION MODAL DE ACABADO DE SUPERFICIE EN LAS FORMAS III B

Modo Exterior	Número de Especímenes	Modo Interior	Número de Especímenes	Total de combinaciones modales.
C1	5	C1	3	10
		C1-B1	2	
D4	11	D4-B1	11	22
				32

Total : 16 especímenes

En la superficie externa los dos modos comprenden un número significativo de muestras. Las combinaciones modales C1-B1, o D4-B1, se refieren al interior de la vasija, al borde y al cuerpo respectivamente.

#### 3.2.4 Dimensión técnica decorativa.-

Esta dimensión comprende el análisis de las técnicas o procedimientos que el ceramista utilizó para llevar a cabo un determinado diseño. Para los fines de nuestro análisis de Valdivia VIII definimos tres técnicas decorativas, siguiendo los criterios de Rye (1981: 89-94):

Técnicas por corte, Técnicas por desplazamiento de materia, y Técnica de pintura.

##### 3.2.4.1 Técnicas por corte.-

Esta técnica consiste en la remoción y en la

extracción de materia; se la realiza en diversos momentos del secado o cuando la arcilla está seca. Dentro de esta técnica encontramos los tres modos siguientes:

- A1. Excavado.- Consiste en la extracción de arcilla en diversos momentos del secado (ibid: 90). Esta técnica es aplicada especialmente en los patrones zonales geométricos de cuencos (Formas IB, IIB y IIA3), y olla de borde carenado y cuello constriñido (Forma IIIB). Meggers et. al. (1965: 49) lo denominan Valdivia Inciso Línea Ancha.
- A2. Grabado.- El grabado se lo realiza con un instrumento filoso cuando la pasta de la pieza cerámica está dura, antes o después de la cocción; deja líneas ásperas y bordes irregulares (Nuñez R., 1966: 36). Esta técnica es aplicada en el patrón de bandas de líneas inclinadas o en el patrón de bandas triangulares de platos (Formas IA1 y IA2), cuencos (Formas IC, IIA) y olla elipsoide cuello corto directo (Forma IIA4) Meggers et.al. (op. cit.: 117) lo denominan Ayanque Inciso, técnica 1 y 2.

Esta técnica también la encontramos aplicada en arreglos de círculos y semicírculos de la olla elipsoide con cuello corto directo, combinados con superficies engobadas, y en los patrones zonales geométricos de cuencos (Formas IIA1, IIA2 y IIB) y olla de borde carenado y cuello construido (Forma IIIB).

- A3. Peinado.- Es una forma especial de incisiones realizada con un instrumento de múltiples dientes sobre pastas húmedas, o en diversos momentos del secado, (Rye, 1981: 90). Esta técnica es aplicada en los patrones de bandas de líneas paralelas sobre la superficie externas de las ollas esferoidales (Formas IIIA1 a IIIA3). Meggers et. al. (op. cit.: Lámina 49, Técnica 1), la denominan Valdivia Peinado.

#### 3.2.4.2 TECNICAS POR DESPLAZAMIENTO DE MATERIA

Esta técnica decorativa consiste en desplazar la arcilla hacia los lados cuando está todavía húmeda (Rye, 1981: 92). Encontramos los siguientes seis modos:

B1. Líneas incisas.- Efectuadas con un instrumento de 1 a 2 mm. de ancho. La tenemos aplicada en los patrones de bandas de líneas inclinadas, bandas de líneas triangulares de las ollas esferoidales (Formas IIIA2 y IIIA3), platos (Forma IA3). Meggers et. al. (op. cit.: 65) le denominan Valdivia Inciso.

B2. Impresiones.- Este modo tiene dos variantes.

B2a) Puntuaciones hechas con un instrumento de punta triangular u ovoide, de diferente tamaño (6, 8, 15 mm. de largo por 3 a 5 mm. de ancho) sobre las ollas esferoidales (Forma IIIA1) formando patrones de repetición paralela. Meggers et. al. (ibid: 80, Lámina 101) le llaman a Valdivia Punteado, Técnica 2.

B2b) Puntuaciones realizadas con una caña de punta redonda de 1 a 3 mm. de ancho sobre la arcilla aún plástica. Esta técnica es utilizada

en las bandas lineales simples de las ollas esferoidales (Formas IIIA1 a IIIA3).

- B3. Combinación de las Técnicas de Impresiones y modelado.- El modelado consiste en presionar con un instrumento el interior de la vasija cuando la pasta es aún plástica para formar medallones (o tiras largas de arcilla) los cuales quedan en relieve en la superficie externa (Rye 1981: 92-93). Este modo presenta dos variantes:

B3a) Impresiones combinadas con tiras largas de arcilla.

B3b) Impresiones combinadas con protuberancias circulares, presentes posiblemente en las ollas esferoidales (esta decoración solamente la hemos encontrado en fragmentos de cuerpos de vasijas). El tipo denominado Valdivia Listón Mellado por Meggers et. al. (1965: 69) es parecido a esta técnica.

- B4. Corrugado.- Son impresiones (de 10 x 20 mm.) suaves y espaciadas, efectuadas con los dedos o con un instrumento, con rollos incompletos y borrosos (Raymond et. al. 1975: 6).  
Corresponde al tipo Valdivia Pulido con Guijarro Variante B (Meggers et. al. op. cit.: 71-72, PL. 25).
- B5. Hundimiento de materia.- Esta técnica consiste en pequeños hoyos logrados presionando la arcilla desde el exterior. Se presenta combinada con la técnica de impresiones y posiblemente está presente en las ollas esferoidales (algunos fragmentos del cuerpo de la vasija presentan esta decoración). Esta técnica corresponde al Tipo Valdivia Modelado (ibid: 66)..
- B6. Nódulos y Córcavas.- Técnica decorativa lograda presionando la arcilla desde el interior hacia afuera (Lathrap et. al., 1975). Los cuencos carenados hombro bajo (Forma IIB) y las ollas de borde carenado y cuello

constrañido (Formas IIIB) presentan esta técnica decorativa asociada con las técnicas de excavado y grabado.

#### 3.2.4.3 TECNICA DE PINTURA

En la cerámica Valdivia VIII hay un engobe que consiste en una mezcla de arcilla agua y pigmento rojo, aplicado en las ollas elipsoidales de cuello corto directo (Formas IIIA4). Este engobe exterior es un importante elemento del diseño en cuanto hace destacar los grabados de círculos y semicírculos presentes en la Forma IIIA4.

Otra utilización de la pintura son las franjas rojas de 3 a 5 mm. de ancho realizadas sobre superficies pulidas (pintura pre-cocción). Esta técnica la hemos encontrado solamente en fragmentos de cuerpos de vasijas, y no en los bordes de las 16 formas definidas. Meggers et. al. (1965: Lámina 149 m,j) definen esta técnica decorativa como el Tipo Machalilla Bandas Rojas, pero solo dos fragmentos definidos por ellos en su publicación son parecidos a los analizados en este trabajo.

### 3.2.5 Dimensión diseño.-

Consideramos al Diseño como la expresión gráfica o plástica de un conjunto de ideas naturalistas, geométricas o simbólicas que tienen determinada significación para la sociedad que elaboró la cerámica (Shepard, 1971: 256) . En este estudio, vamos a considerar el Diseño de acuerdo a sus características formales, las cuales comprenden: a) el campo decorativo, b) la estructura o composición del diseño, c) los elementos y motivos del diseño (Ver Shepard [ibid: 255-305]).

El campo decorativo, se refiere a la adaptación del diseño a la forma de la vasija, sus ángulos de contorno y su curvatura (ibid: 261-263).

La composición y la estructura del diseño, comprenden la manera como fue planeado el diseño, el esbozo original, líneas primarias, secundarias, divisiones del espacio, etc. (ibid: 264-266).

Los elementos y motivos, son las formas o figuras con las cuales se rellenan los espa-

cios. Los elementos son las partes más regulares y simples del diseño. Los motivos son los arreglos de uno o más elementos (o agrupaciones de elementos), y son más variados que los elementos. La aplicación del concepto de elemento en la cerámica prehistórica es beneficioso debido que en los tios (que es lo que siempre encuentra el arqueólogo) casi nunca presentan el motivo completo, y desafortunadamente nosotros dependemos de ellos para hacer el análisis (ibid: 266-267).

La simetría en un diseño ocurre cuando la parte fundamental de éste se repite en forma regular. Existen tres clases de simetría: bilateral, rotacional y radial. Cada clase de simetría se define por el movimiento empleado en la repetición, que puede ser de rotación, de reflexión o de traslación. La repetición de una serie de ejes a lo largo de una línea recta da lugar a la formación de una banda. De la combinación de movimientos y motivos resultan siete clases regulares de bandas y patrones (ibid: 268-269).

### 3.2.5.1 Reglas de generación de diseño.-

Basándonos en los conceptos anteriormente mencionados definiremos seis reglas de generación de diseño presentes en la cerámica de Valdivia VIII de San Isidro:

1. Traslación horizontal, consiste en la traslación de una o dos unidades (sin cambio alguno en la orientación) de manera continua o discontinua:

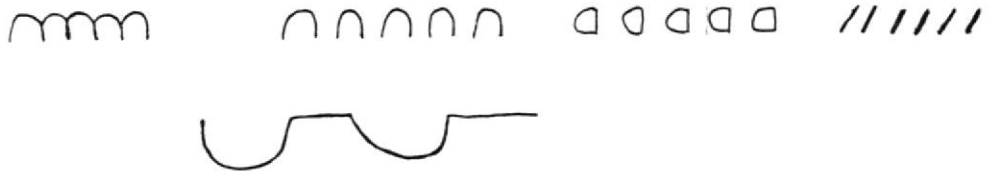

2. Traslación horizontal paralela, una unidad se traslada horizontalmente, y al mismo tiempo se repite en forma paralela alrededor del cuerpo de la vasija:



### 3. Traslación y rotación:

- a) Una línea realiza una rotación entre un ángulo menor de  $90^\circ$  y mayor de  $270^\circ$ , y luego se traslada, y sus unidades rara vez convergen en alguno de sus puntos:



- b) Es igual a la regla anterior, pero aquí las unidades convergen en alguno de sus puntos dando lugar a la formación de bandas geométricas triangulares:



- ### 4. Reflexión y traslación horizontal, una unidad se traslada y se refleja horizontalmente:

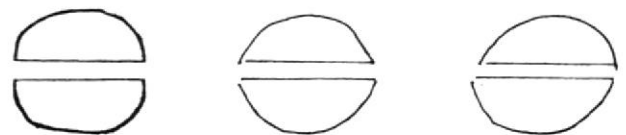

5. Reflexión y traslación vertical, consiste en la traslación y reflexión vertical de una unidad:

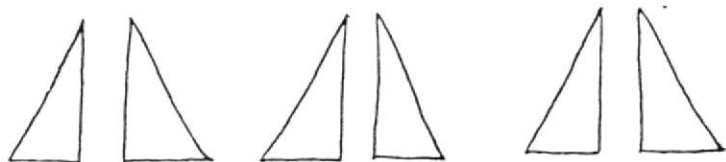

6. Reflexión de slide o movimiento de tornillo, se refiere a la repetición paralela de un elemento siguiendo un movimiento de tornillo:



### 3.2.5.2 Elementos formativos del diseño.-

#### A. Divisiones

Líneas horizontales



#### B. Unidades:

##### 1) Triángulos

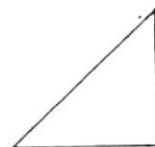

##### 2) Líneas inclinadas



3) Semicírculos



4) Doble línea semicircular cerrada.



5) Medialuna







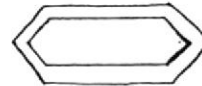

6) Estrella



7) Exágono inscrito



8) Unidades pequeñas:

- a. círculos 
- b. medialuna 
- c. triángulos 
- d. línea inclinada 
- e. semicírculos 
- f. ovoide 

9. Protuberancias

- a. horizontales
- b. vertical
- c. redonda

10) Triángulo con un lado cóncavo.



11) Círculos



12) Hoyos circulares



### 3.2.5.3 Arreglos de los diseños.-

#### 1. Bandas lineales simples:

a) Bandas formadas por puntuaciones realizadas con un instrumento de punta redonda, y cuando la arcilla es todavía plástica. Estas puntuaciones aparecen como pequeños semicírculos (elemento 8e) ubicados de manera continua o discontinua en el labio de las vasijas restringidas, independientes de contornos inflexionados (Formas IIIA1 a IIIA3) (Regla de diseño 1) (Figura 25; 1a).



FIGURA 25: DISEÑOS EN LA CERAMICA VALDIVIA FASE VIII

b) Incisiones de pequeñas líneas (Unidad 8d) realizadas con un instrumento de punta fina, grabadas cuando la arcilla esta seca o en estado de cuero. El campo de diseño se encuentra en los labios romos de las vasijas no restringidas con puntos de tangencia vertical (Formas IA2, IA3) (Regla 1) (Figura 25;1b). Esta decoración también la encontramos bajo el punto de inflexión donde comienza el cuerpo de las Formas IIIA1, y IIIA3, aquí el diseño se efectuó cuando la arcilla es ta ba a ún pl ás t i c a.

## 2. Patrón de repetición paralela:

Esta formado por impresiones he chas con un instrumento de punta triangular de diferente tamaño, 6, 8, 15mm. x 3 a 5mm. (dejando huellas en forma de triángulos pequeños (unidad 8c) o de forma

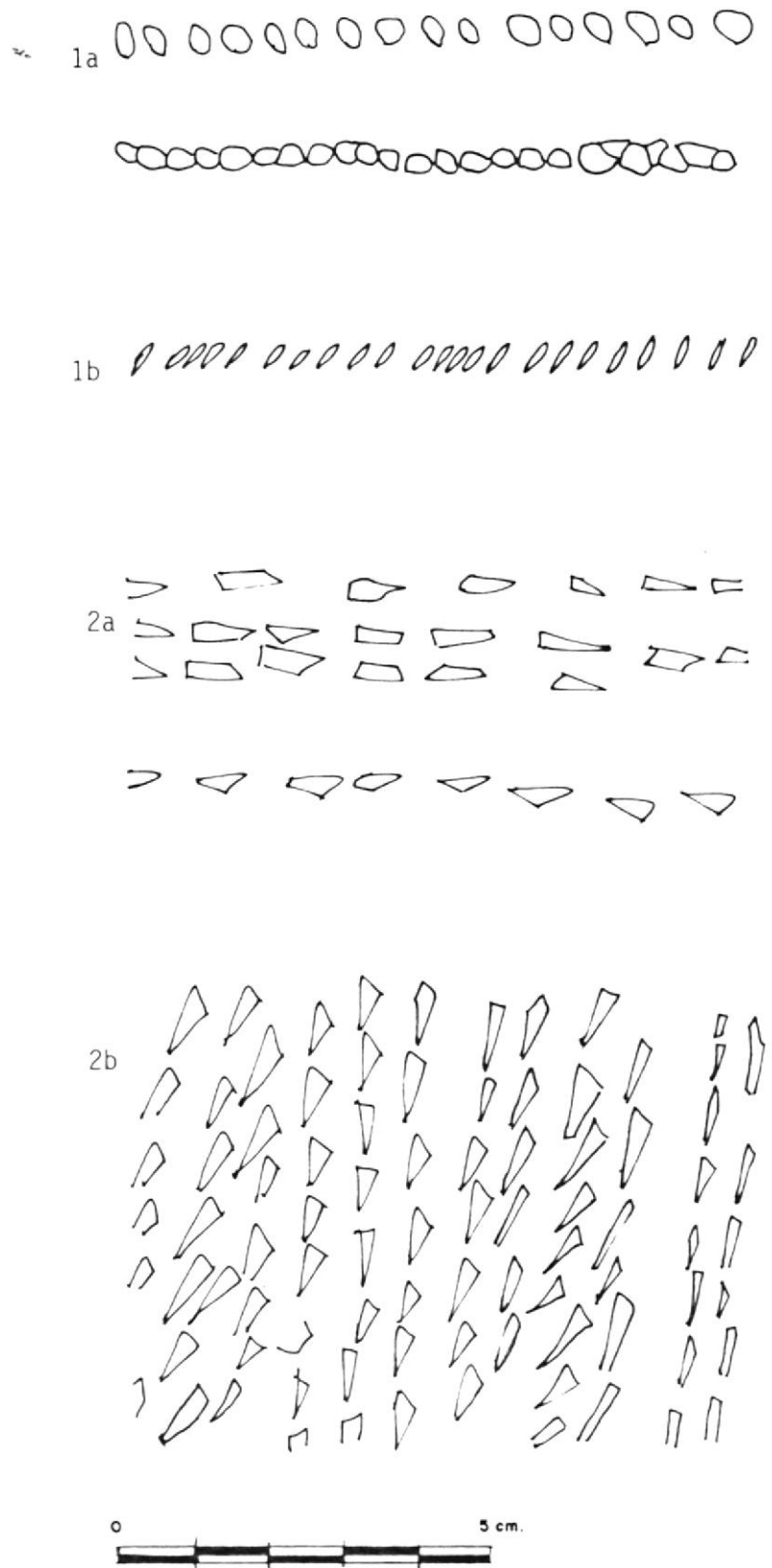
ovoide (unidad 8f), los cuales se repiten de manera lineal y paralela en todo o parte del cuerpo de las Formas IIIA1 y IIIA3. Esta decoración se la realiza cuando la arcilla es aún plástica. Tenemos algunas variantes que se refieren a la orientación de la Unidad 8c y a la combinación con otras técnicas decorativas (Regla 2):

a) Arreglo formado por anchas franjas horizontales de triángulos orientados (las unidades) horizontalmente, los cuales están combinados con angostas protuberancias horizontales (Unidad 9a)<sup>(9)</sup> (Fig. 25; 2a).

b) Franjas de triángulos orien-

---

(9) Los arreglos 2a y 2b, no se presentan en ninguna forma de vasija definida en este análisis. Inferimos que esta decoración está presente en las vasijas restringidas independientes de contornos inflexionados, por la recurrencia de ésta en una gran cantidad de fragmentos, los cuales tienen el mismo tipo de pasta y acabado de superficie de las vasijas anteriormente mencionadas.

tados verticalmente y combinados con una angosta protuberancia vertical (Unidad 9b) (Figura 25: 2b).

c) Franjas de triángulos orientados en diferente dirección y combinados con aplicaciones redondas (Unidad 9c) (Figura 26: 2c).

d) Combinación de dobles franjas de triángulos, cada una de las cuales están orientadas en diferentes dirección (Figura 26: 2d).

e) Franja de triángulos orientados en diferente dirección y combinados con hoyos circulares (Unidad 12) presionados desde afuera (Figura 26: 2e).

### 3. Bandas de líneas inclinadas:

Formadas por líneas inclinadas (Unidad 2) en diferente número,



FIGURA 26. DISEÑOS EN LA CERAMICA VALDIVIA FASE VIII

que dan la apariencia de un diseño al azar. Este patrón lo encontramos en los labios romos; en el interior del borde evertido directo engrosado interior de las vasijas no restringidas de contornos simples con puntos de tangencia vertical (Forma IA1, IA2, IA3); en el cuerpo de las vasijas no restringidas de contornos inflexionados (Forma IC); y de las vasijas restringidas independientes de contornos inflexionados (Forma IIIA3). Este diseño es efectuado con un instrumento de punta fina cuando la pasta esta seca o en diversos momentos del secado excepto en las formas IIIA3 en donde la decoración se efectúa cuando la pasta es aún plástica. (Regla 3a) (Figura 26; 3).

#### 4. Patrón de bandas triangulares:

Formado por incisiones de líneas

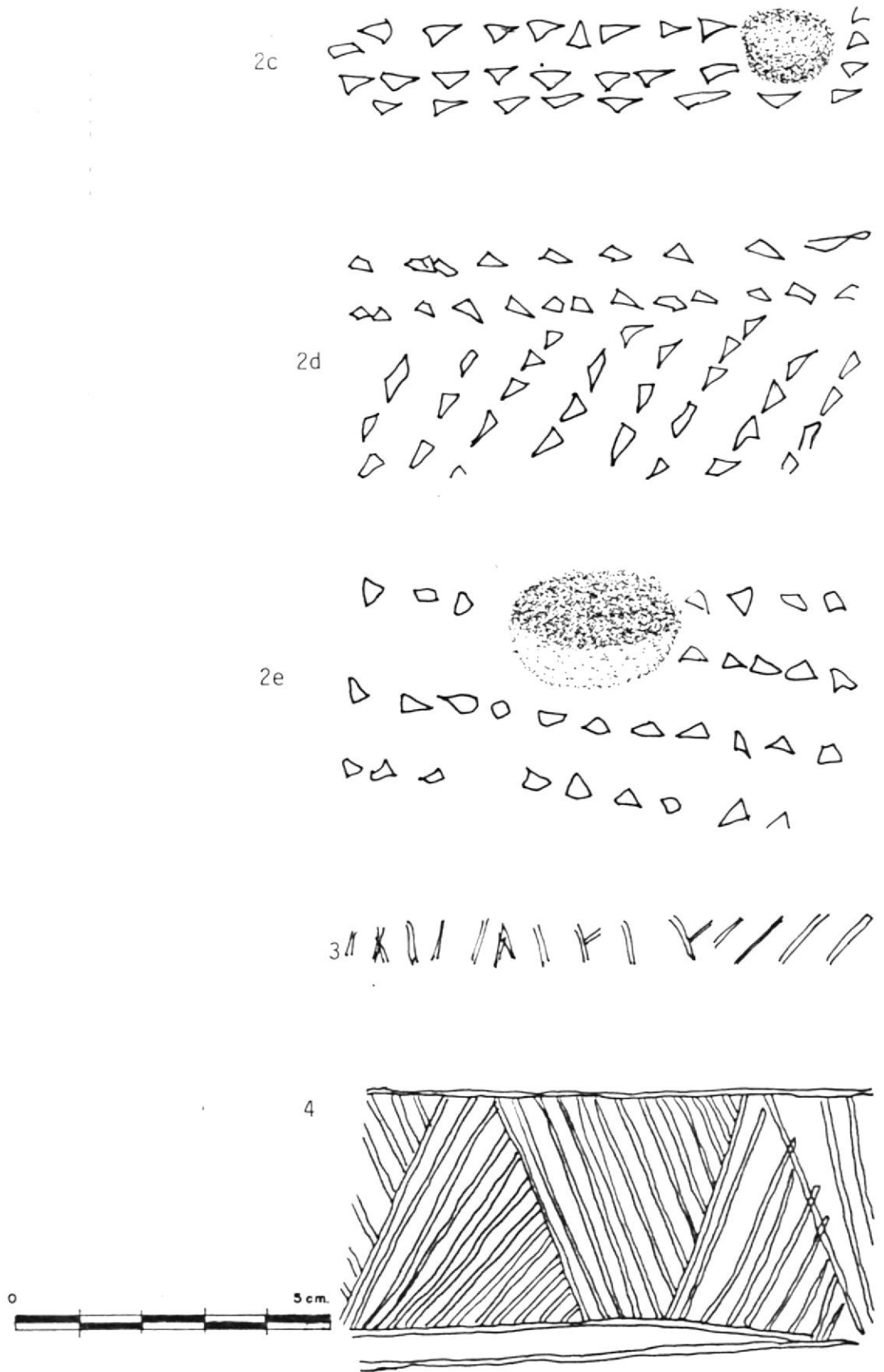
de 1 a 2 mm. (Unidad 2) efectuados cuando la pasta es plástica o en diversos momentos del secado. Estas líneas se encuentran cuidadosamente espaciadas, dando lugar a la formación de bandas de triángulos continuos. Lo encontramos en la Forma IA3, cuyo campo de diseño es el borde evertido engrosado interior. No se utiliza líneas divisorias del diseño, y el diseño se efectúa cuando la arcilla es aún plástica. En cambio en las vasijas restringidas independientes de contornos inflexionados (Forma IIIA4), y en el borde de las vasijas restringidas de contornos simples y dependientes (Forma IIA2) se lo efectúa cuando la pasta es seca y la banda es encerrada por una o dos líneas horizontales divisorias. Este patrón lo encontramos también en las Formas IIIA3, pero aquí las incisiones se realizan cuando la pasta es aún plástica y la decoración se ubica en la parte su-

perior del cuerpo, combinado con decoración corrugada posiblemente en el cuello (Regla 3b) (Figura 26; 4).

## 5. Patrones zonales geométricos:

5.1 El patrón zonal geométrico simple e independiente comprende diferentes arreglos con diferentes figuras geométricas, algunas rellenas con líneas reticuladas (hachura) ejecutadas por la técnica del grabado. Los ángulos del contorno son utilizados como campos decorativos y son recargados con decoraciones plásticas, las cuales, resaltan aún más dichos ángulos. Esta decoración está representada por los nódulos y cóncavas presentes en el ángulo de la carenación de las vasijas restringidas simples y dependientes de contornos com



FIGURA 27: DISEÑOS EN LA CERAMICA VALDIVIA FASE VIII

puestos (Formas IIB), y de las restringidas independientes de contornos complejos (Formas IIIB). El ángulo de la carenación o las dobles líneas horizontales ubicadas en el borde y en el límite de la base sirven como elementos divisorios. (Regla 4, 5, 6):

- a) Banda formada por la traslación y reflexión vertical de triángulos reticulados (Unidad 1), complementados con nódulos o cóncavas en ángulo de la carenación (Figura 27; 5.1.a).
- b) Traslación y reflexión horizontal media luna reticulada (Unidad 5) (Figura 27; 5.1.b).
- c) Traslación y reflexión horizontal de estrellas reti

culadas (Unidad 6). Los nódulos o córcavas en la carenación, circundados con dobles líneas de semicírculos complementan el diseño. Además las dobles líneas en el borde y en el límite de la base sirven como elementos divisorios (Figura 27; 5.1

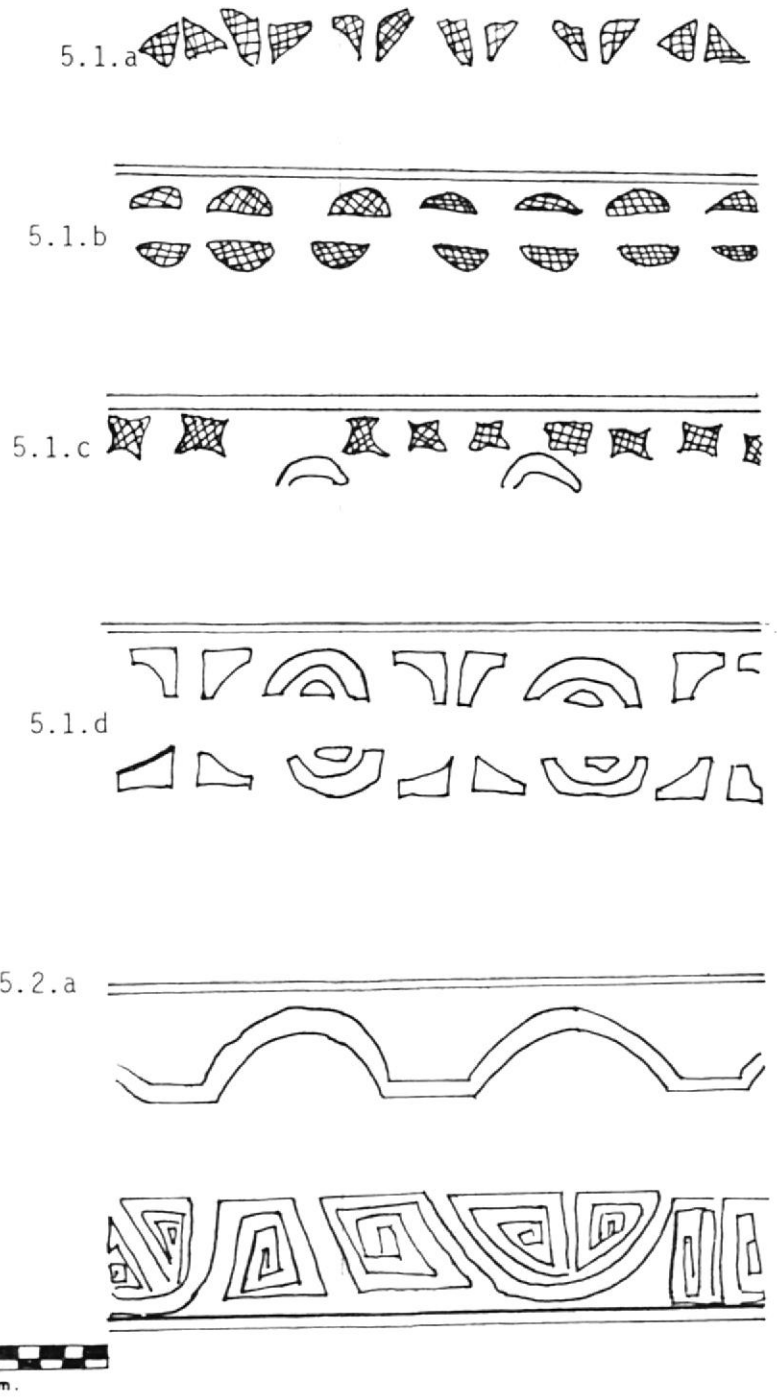
- d) Banda formada por tres unidades: triángulo de laado cóncavo (Unidad 10), doble línea semicircular cerrada (Unidad 4), y media luna (Unidad 5). Este arreglo incluye la reflexión vertical y horizontal (Figura 27; 5.1.d.)

5.2 Patrones zonales geométricos compuestos.- Formados por figuras geométricas enlazadas entre sí, las cuales cubren una parte o toda la superficie externa de las vasii

jas simples y dependientes de contornos simples (Forma IIA3), de contornos compuestos (Forma IIB), y de las vasijas restringidas independientes de contornos complejos (Forma IIIB). Las dobles líneas horizontales o el ángulo de la carenación sirven como elementos divisorios, y los nódulos y cóncavas complementan el diseño. La decoración se efectúa cuando la pasta está seca (Reglas 5, 6).

a) Arreglo formado por la unión de tres unidades: líneas encuadradas (Unidad 2), triángulos (Unidad 1), y semicírculos (Unidad 3). Estas unidades son enlazadas por un movimiento de tornillo. Este movimiento se repite reflejándose verticalmente y da lugar

a la formación de una banda. Dobles líneas horizontales en el límite de la base y bajo la carenación sirven de elementos divisorios. Este arreglo lo encontramos bajo la carenación de las Formas IIB; sobre la carenación en cambio el arreglo es más simple, siendo formado por dobles líneas semicirculares y una recta las cuales siguen un movimiento de tornillo. En este caso una doble línea en el borde sirve como elemento divisorio (Figura 27; 5.2.a).

b) Arreglo formado por triángulos de lado cóncavo (Unidad 10) relleno con líneas y círculos los cuales encierran pequeños semicírculos y líneas que se reflejan vertical y ra

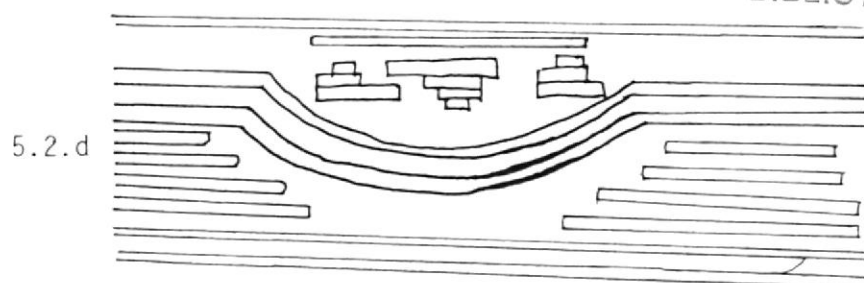
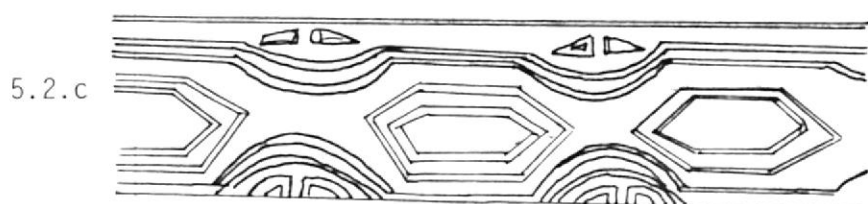
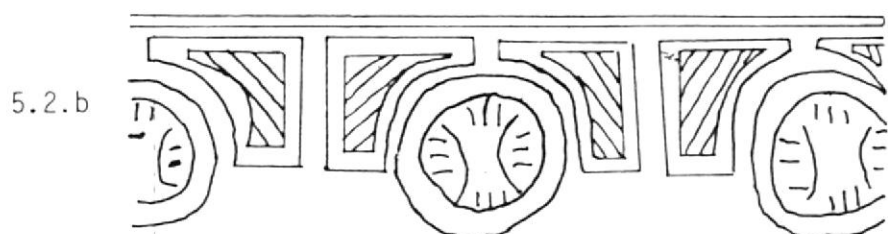

5 cm.



BIBLIOTECA

FIGURA 28. DISEÑOS EN LA CERAMICA VALDIVIA FASE VIII

dialmente en el interior de la Unidad 11. Este arreglo se repite y también se refleja verticalmente, dando lugar a la formación de una banda. Dobles líneas horizontales en el ángulo de la carenación sirven como elementos divisorios. Este arreglo lo encontramos en la vasija restringida simple y dependiente (Forma II3 y IIB). Lathrap et. al. (1975: Fig. 25) muestra la Forma II3 como diagnóstica de la Fase VIII. (Figura 28;5.2

- c) Arreglo formado por exágonos inscritos (Unidad 7) encerrados por un movimiento de tornillo de dobles líneas semicirculares (Unidad 4) y líneas rectas, las cuales a su vez encierran pequeños

~ triángulos (Unidad 1)  
(Figura 28;5.2.c.).

d) Arreglo formado por líneas semicirculares (Unidad 4) y líneas rectas unidas por un movimiento de tornillo. Este arreglo es complementado con un conjunto de gruesas líneas horizontales dispuestas bajo la carenación de las Formas IIB, mientras que sobre la carenación se presenta un pulido con guijarro que sirve como elemento decorativo (Figura 28; 5.2.d).

6. Patrón de bandas de líneas paralelas:

Formado por incisiones hechas con un instrumento de borde afilado dentado, deslizado sobre la superficie de las formas IIIA1 a

IIIA3 con un movimiento oscilante para producir líneas curvas (Regla 6, Fig. 28; 6).

7. Arreglo formado por círculos y semicírculos grabados sobre superficies engobadas de rojo (este patrón no está muy bien definido debido que los fragmentos de este tipo son muy pequeños). Este diseño es parecido al tipo Valdivia Rojo Punteado en zonas (Meggers et. al. 1965: Pl. 165,f) (Forma IIIA4, Fig. 28; 7).

Corrugado<sup>(10)</sup>, lo encontramos en el cuello de las Formas IIIA3, combinado con bandas triangulares.

#### 3.2.5.4 Asociación entre Forma de Vasija, Técnica Decorativa y Diseño.-

La Tabla N° 27 nos muestra una rela

(10) El corrugado no es un diseño, sino una técnica decorativa, pero nos a ella en esta sección, por su relación con el campo de diseño.

TABLA Nº 27

Generación Modal: Diseño - Técnica decorativa y Formas de Vasijas

DISEÑO		TECNICA DECORATIVA	FORMAS DE VASIJAS										
			VASIJAS NO RESTRINGIDAS					VASIJAS RESTRINGIDAS - Simples y Dependientes.		VASIJAS RESTRINGIDAS INDEPENDIENTES			
Arreglo	Campo decorativo		IA1, IA2 IA3	IA4	IA5	IC	IB	IIA1, IIA2 IIA3	IIB	IIIA1 IIIA2 IIIA3	IIIA4	IIIB	
Bandas lineales simples	Labio	Grabado Puntuaciones	7							7			
Bandas de líneas inclinadas o triangulares.			Interior borde	Grabado Líneas Incisas	7								
Patrones zonales geométricos, líneas inclinadas o triangulares.	exterior sobre el P.C.	Excavado Grabado							1 4	10			
Patrones zonales líneas inclinadas			Bajo el P.C.	Excavado <del>Grabado</del>	1			2	2	1			
Bandas de líneas paralelas inclinadas, triangulares patrón de repetición paralela, zonales, geométricas y círculos.	Cuerpo	Peinado Líneas incisas Puntuaciones Excavado Grabado Excavado - Grabado								2 7 5			
							1					2	
						1		1	1	2		2	2 2 12
	Cuello	Corrugado								2			
			17	-	-	1	2	9	13	23	2	16	

Total de especímenes decorados: 83

ción entre las dimensiones de: Forma de Vasija, Técnica Decorativa y Diseño (que comprende el arreglo y campo decorativo). La técnica decorativa está representada de acuerdo al campo de diseño.

Cuando el campo de diseño es el labio, éste es romo o uniformemente redondeado. Aquí el arreglo del diseño es el patrón de bandas de líneas simples representado como incisiones de pequeñas líneas en los platos (Formas IA1, IA2, IA3) o puntuaciones en las ollas esferoidales (Formas IIIA1, IIIA2, IIIA3).

En el interior del borde, solamente son decorados los platos con grabados o líneas incisas, formando patrones de bandas de líneas inclinadas o patrones de bandas triangulares.

En el exterior de la vasija, el campo de diseño comprende:

1. La parte superior del ángulo de carenación, como es el caso de los cuencos carenados (Formas IIB). En los cuencos esferoidales es la parte superior del cuerpo. Los arreglos de diseño utilizados son los patrones zonales geométricos, las bandas de líneas inclinadas o triangulares.
2. En la parte inferior de la vasija (bajo el P.C.), los arreglos utilizados consisten en patrones zonales geométricos (Formas IB y IIB) y las bandas de líneas inclinadas (Formas IA2 y IIA2). En los cuencos carenados (Forma IIB), el ángulo de contorno es recargado con decoraciones de nódulos o córcavas y líneas dobles grabadas en el contorno de éstos.
3. Otro campo decorativo es la superficie total del cuerpo de la vasija (excluyendo la base); este campo de diseño es el más común, y lo encontramos en casi todas formas

de vasijas. En este campo, los arreglos están formados por bandas de líneas paralelas, líneas inclinadas, triangulares; en las siguientes vasijas: ollas esferoidales (Formas IIIA1 a IIIA3), platos elipsoides (Forma IA1), cuencos con borde (Forma 1C) y cuencos esferoidales (Forma IIA2). Los cuencos carenados (Formas IIB) y las ollas de borde carenado y cuello constriñido (Formas IIIB) se caracterizan por presentar patrones zonales geométricos. La olla elipsoide con cuello corto directo (Forma IIIA4) tienen arreglos formados por bandas triangulares o grabados de círculos y semicírculos sobre superficies engobadas de rojo.

La técnica decorativa de corrugado la encontramos en el cuello de las ollas (Forma IIIA3), donde se presenta combinada con arreglos de bandas triangulares que cubren todo el cuerpo de la vasija.

## CAPITULO IV

### LA IMPLICACION SOCIAL DEL CONTEXTO ARQUEOLOGICO

#### 4.1 DEFINICION Y ANALISIS CONTEXTUAL.-

Intentamos en este capítulo analizar el contexto arqueológico del que procede la cerámica Valdivia, con el objeto de hallar una mejor posibilidad para inferir actividades sociales. Así un contexto arqueológico es definido como "un conjunto de elementos que se encuentran dispuestos unos en relación con otros de tal manera que identifiquen una actividad social dada en un tiempo dado" (Lumbreras, 1981a: 51).

En el sitio San Isidro se han excavado dos zonas que evidencian tres tipos de contexto de la ocupación Valdivia. La primera zona es el área "A" en la ladera oeste del montículo, y comprende un contexto de "relleno del montículo". La segunda es el área "C" en donde encontramos un contexto de "basural" y una serie de "deposiciones ocupacionales".

#### 4.1.1 Las deposiciones ocupacionales.-

Una deposición ocupacional es un contexto formado por el uso regular y constante de un espacio, por parte de un grupo cultural en un tiempo dado. Los depósitos Valdivia que comprenden este tipo de contexto se encuentran en la parte más profunda del área de excavación, y son los Depósitos 31 - 34.

La deposición ocupacional más profunda es el Depósito 34 y contiene un conjunto de depresiones de poca profundidad denominadas Rasgos 14, 15 y 16 y Elementos A y B.

Siendo este depósito producto de la utilización continua de un espacio por parte de un grupo cultural, es lógico encontrar en él una serie de depresiones u hoyos, que la gente ocasiona en su diario vivir, los cuales pueden ser resultados indirectos de actividades sociales. Aunque algunos huecos como son los R 14, R 16 y Elemento B, casi no contienen restos culturales, otras depresiones como el R 15 y el Elemento A (que se encuentran juntos) contienen una cantidad considerable de restos culturales como son fragmentos de con

cha y cerámica. La cerámica en su mayoría tiestos pertenecientes a vajilla utilitaria como ollas, platos, etc., algunos ennegrecidos posiblemente por el uso. Las superficies están alisadas y los tiestos decorados tienen incisiones de líneas paralelas, muescas en los labios de los bordes, las superficies ahumadas y pulidas exhiben decoraciones de líneas grabadas. También encontramos un tiesto decorado con bandas rojas sobre ante. Tenemos una fecha radiocarbónica de 1610 años A.C. (ISGS-1223:  $3560 \pm 70$  A.P.) para este evento.

El Depósito 33 es definido asimismo, como una deposición ocupacional. Su proceso de formación es diferente ya que se trata de una superficie preparada rellena intencionalmente con carbonato de calcio. Desconocemos el propósito por el cual se realizó este relleno; lo que podemos anotar es que este depósito contiene pocos restos culturales, entre los que tenemos cerámica (19 tiestos) y dos pendientes líticos (bien pulidas y talladas (posiblemente jadeita). Estos últimos artefactos por su naturaleza, sugieren un carácter suntuorio.

Además, debemos anotar que en el Depósito 33 del Cateo C4 (cateo excavado en niveles arbitrarios para conocer los diferentes depósitos de la zona de excavación) existe una fosa de aproximadamente 1m. de profundidad con 80 cm. de ancho, denominada Rasgo 9. Este rasgo estratigráficamente se origina en el Depósito 33, y penetra hasta los Depósitos 34 y 35, siendo éste último estéril. En la parte superior es cubierto por el Depósito 32. El relleno de esta fosa contiene un pendiente de concha y poca cerámica. También en el Depósito 33 (de la Unidad C11 y C4) encontramos el Rasgo 10 que es una depresión de aproximadamente 7 cm. de profundidad y de forma irregular que contiene pocos restos culturales.

El análisis contextual de esta deposición ocupacional no permite interpretaciones finales con respecto a las actividades sociales llevadas a cabo aquí, puesto que el área total de excavación (2m x 2m) es muy limitada. Sin embargo nos sugiere que este depósito fue utilizado para una actividad distinta a las actividades domésticas.

La deposición ocupacional correspondiente al Depósito 32 es muy irregular, en cuanto el relleno no está distribuido uniformemente (el grosor del depósito es muy variable). Los restos culturales, especialmente la cerámica, van aumentando (449 tiestos) en relación con las deposiciones anteriores. Encontramos en este depósito dos depresiones (R 12 y R 13) ocasionadas posiblemente por factores naturales por su naturaleza del suelo revuelto y a su poca profundidad. La mayoría de los tiestos son fragmentos pertenecientes a vajilla utilitaria decorados con líneas incisas paralelas, incisiones hechas con instrumentos de punta triangular formando patrones paralelamente repetidos efectuados cuando la pasta está húmeda. También encontramos tiestos con decoración grabada efectuados cuando la pasta está seca o en estado de cuero y tiestos decorados con bandas rojas sobre ante, etc. Tenemos un fechado de 1670 años A.C. (ISGS 1222:  $3620 \pm 70$  A.P.) para este evento deposicional.

El Depósito 31 es una deposición ocupacional muy regular (lo contrario que el Depósito 32) tanto por su relleno, como por la manera homo

génea en que están distribuidos los restos culturales. La cantidad de restos culturales es alta y diversa, con un total de 2536 tiestos. Entre los fragmentos encontramos bordes de platos, cuencos tiestos con pintura post-cocción, etc. Asimismo la cantidad de lítica es mayor que las deposiciones anteriores, y muy diversa, incluyendo fragmentos de morteros felínicos, pedazos de hacha de piedra pulida, lascas grandes de basalto, basijas de piedra pulida. También encontramos fragmentos de Spondylus trabajados, etc.

La gran cantidad de restos culturales encontrados en este depósito nos sugiere una ocupación intensa y permanente de esta superficie, que implica a su vez un conjunto de actividades sociales, como son las actividades domésticas (posiblemente este sector estaba muy cerca a una área de vivienda), trabajo de fabricación de instrumentos etc. Para este evento deposicional tenemos una fecha de 1680 años A.C. (ISGS. 1221: 3630 + 70 A.P.) (Figuras 29- 52 ).

## FIGURA 29

PROCEDENCIA: 367 ARTEFACTO N° 1  
 CLASE ESTRUCTURAL: Restringida independiente, contornos inflexionados

Corte Horizontal: circular  
 Corte vertical: IIIA1  
 Diámetro de los puntos  
 terminales: 140 mm.  
 Espesor: 7mm.  
 Largo del arco: 88mm.  
 % del arco: 14  
 Modos formales  
 labio: 4  
 borde: 4  
 cuello: 1  
 cuerpo: 4?  
 base: ?  
 Acabado de superficie  
 exterior: Alisado uniforme  
 interior: Engobe rojo y pulido (borde y pulido uniforme)  
 Técnica decorativa  
 exterior: incisiones  
 interior: -  
 Diseño: patrones lineales simples

PROCEDENCIA 367 ARTEFACTO N° 2  
 CLASE ESTRUCTURAL: Restringida independiente, contornos inflexionados

Corte horizontal: circular  
 Corte vertical: IIIA3  
 Diámetro de los puntos  
 terminales: 190mm.  
 Espesor: 8mm.  
 Largo del arco: 88 mm.  
 % del arco: 13  
 Modos formales  
 labio: 4  
 borde: 4  
 cuello: 1  
 cuerpo: 4?  
 base: ?  
 Acabado de superficie  
 exterior: rugoso  
 interior: alisado uniforme  
 Técnica decorativa  
 exterior: incisiones  
 interior: -  
 Diseño: Patrones lineales simples

## SIMBOLOGIA UTILIZADA EN LOS DIBUJOS DE LA CERAMICA



Perfil del Borde



Fractura

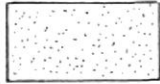

Engobe rojo



Erosionado



FIGURA 29: CONTEXTO DEPOSICIONES OCUPACIONALES

RASGO 15

## FIGURA 30

PROCEDENCIA: 357 ARTEFACTO N° 3  
 CLASE ESTRUCTURAL: Restringida independiente, con contornos inflexionad

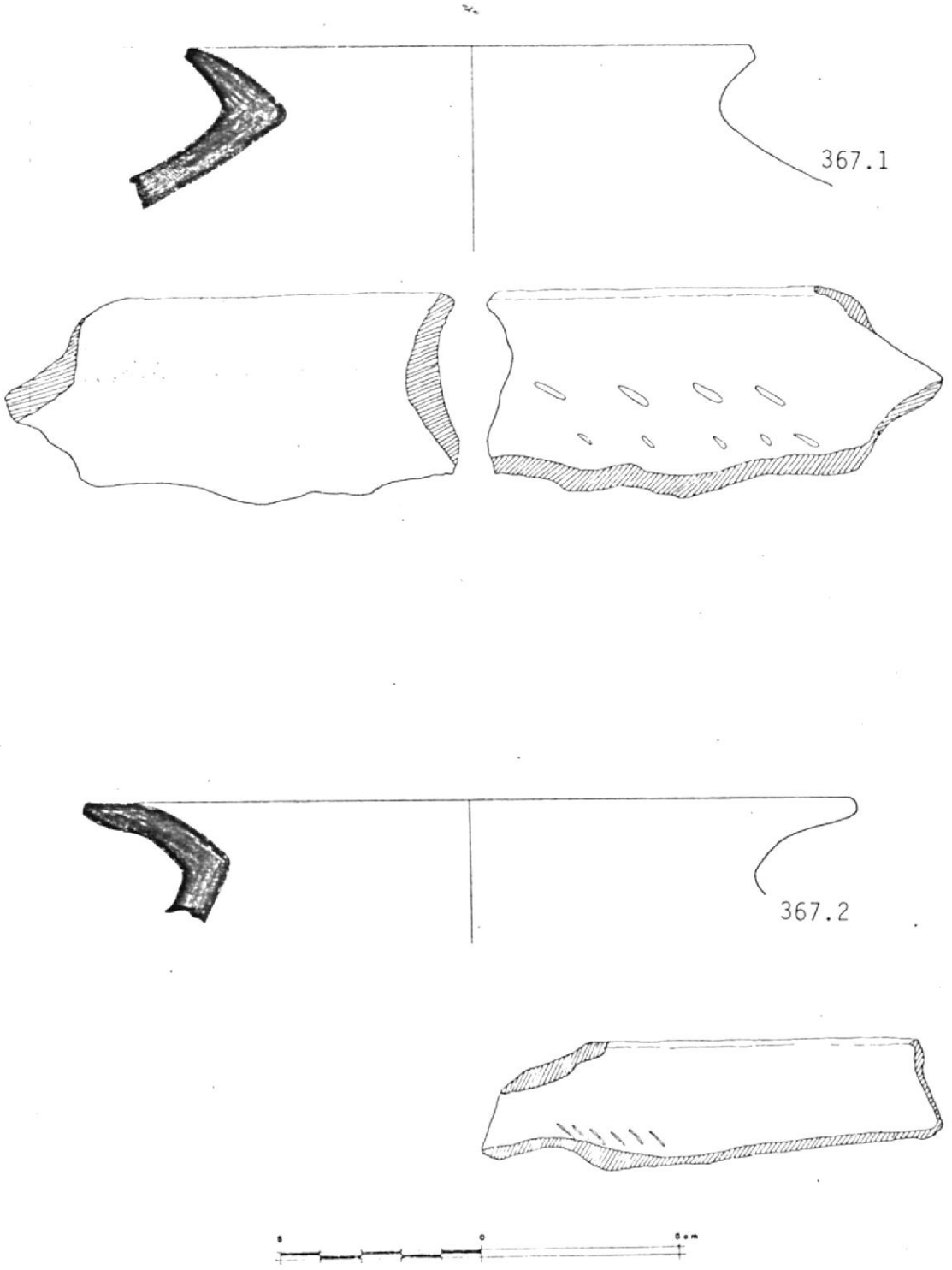
Corte Horizontal: circular  
 Corte vertical: IIIA2  
 Diámetro de los puntos  
 terminales: 160mm.  
 Espesor: 12.2mm.  
 Largo del arco: 75mm.  
 % del arco: 16  
 Modos formales  
 labio: 2  
 borde: 4  
 cuello: 1  
 cuerpo: 4?  
 base: ?  
 Acabado de superficie  
 exterior: rugoso  
 interior: alisado en línea

Técnica decorativa  
 exterior: incisiones  
 interior: -  
 Diseño: Patrones zonales simples

PROCEDENCIA 357 ARTEFACTO N° 2  
 CLASE ESTRUCTURAL: No restringida contornos simples

Corte horizontal: circular  
 Corte vertical: IA2  
 Diámetro de los puntos  
 terminales: 210mm.  
 Espesor: 12.1mm.  
 Largo del arco: 84mm.  
 % del arco: 13  
 Modos formales  
 labio: 4  
 borde: 2  
 cuello: -  
 cuerpo: 1  
 base: ?  
 Acabado de superficie  
 exterior: pulido uniforme  
 interior: pulido uniforme

Técnica decorativa  
 exterior: -  
 interior: grabado  
 Diseño: Bandas de líneas inclinadas



FIGURA 30: CONTEXTO DEPOSICIONES OCUPACIONALES DEPOSITO 31

FIGURA 31

PROCEDENCIA: 357 ARTEFACTO N° 12  
 CLASE ESTRUCTURAL: Restringida independientes con contorno inflexionado

Corte Horizontal: circular  
 Corte vertical: IIIA3  
 Diámetro de los puntos  
 terminales: 150mm.  
 Espesor: 8mm.  
 Largo del arco: 51mm.  
 % del arco: 11  
 Modos formales  
 labio: 3  
 borde: 4  
 cuello: 1  
 cuerpo: 4?  
 base: ?  
 Acabado de superficie  
 exterior: alisado en líneas  
 interior: alisado uniforme  
 Técnica decorativa  
 exterior: impresiones  
 interior: -  
 Diseño: Patrones lineales simples

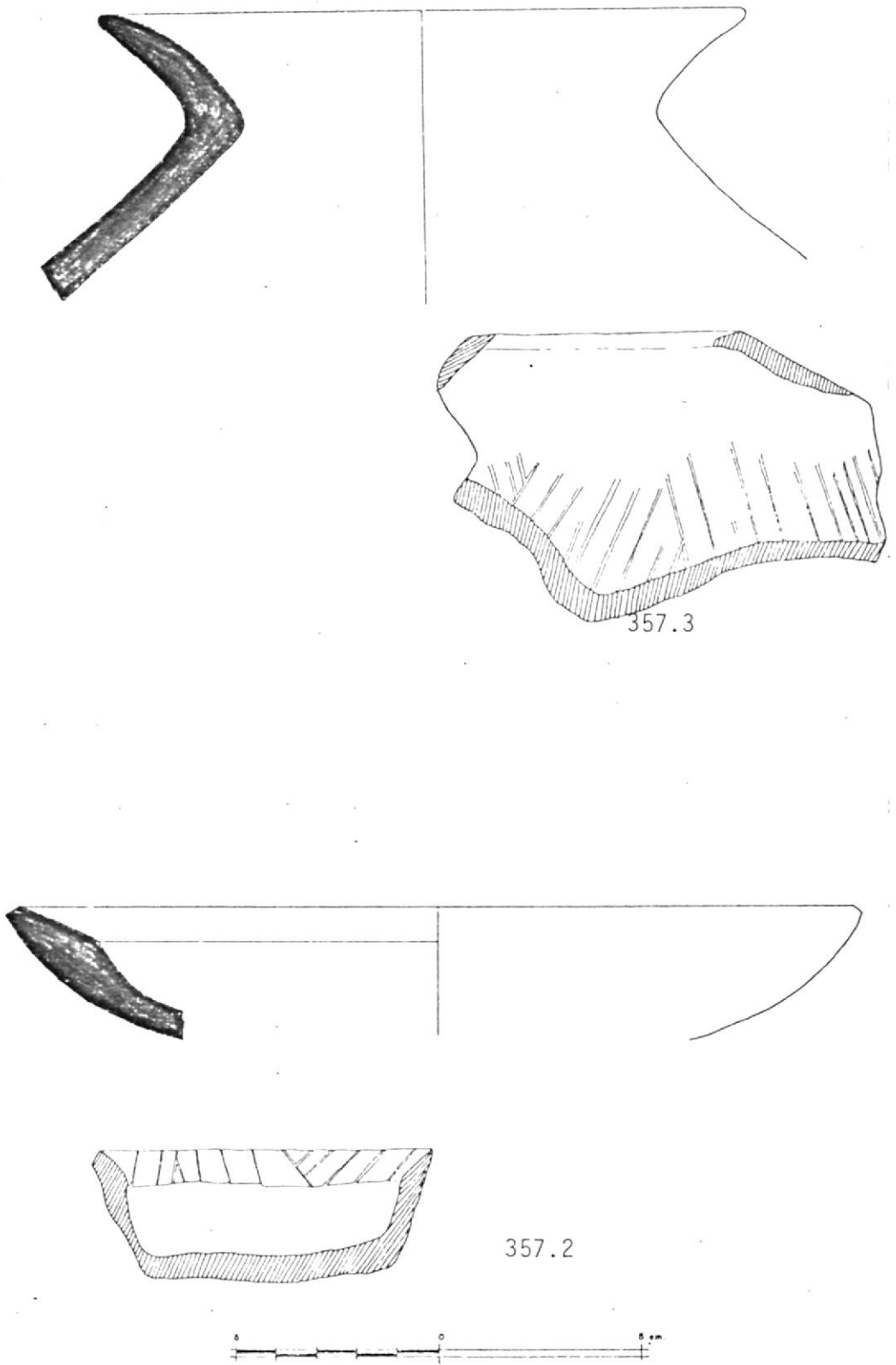
PROCEDENCIA 357 ARTEFACTO N° 6  
 CLASE ESTRUCTURAL: Restringida independiente contornos inflexionados

Corte horizontal: Circular  
 Corte vertical: IIIA3  
 Diámetro de los puntos  
 terminales: 130mm.  
 Espesor: 8.6mm.  
 Largo del arco: 87mm.  
 % del arco: 23  
 Modos formales  
 labio: 4  
 borde: 4  
 cuello: 1  
 cuerpo: 4?  
 base: ?  
 Acabado de superficie  
 exterior: alisado en líneas  
 interior: pulido uniforme  
 Técnica decorativa  
 exterior: -  
 interior: -  
 Diseño: -

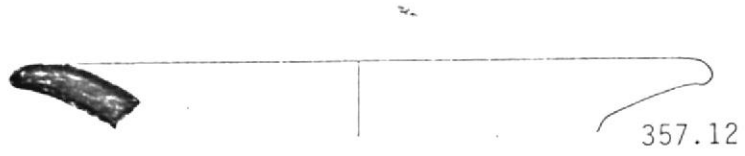

CONTEXTO  
FIGURA 31: DEPOSICION OCUPACIONAL DEPOSITO 31

PROCEDENCIA: 357 ARTEFACTO N<sup>o</sup> a  
 CLASE ESTRUCTURAL: Restringida independientes contornos inflexionados

Corte Horizontal: circular  
 Corte vertical: IIIA4  
 Diámetro de los puntos  
 terminales: \*  
 Espesor: -  
 Largo del arco: -  
 % del arco: -  
 Modos formales  
 labio: 4  
 borde: 8  
 cuello: 1  
 cuerpo: 6?  
 base: ?  
 Acabado de superficie  
 exterior: engobe rojo y pulido  
 interior: engobe rojo y pulido  
 Técnica decorativa  
 exterior: grabado  
 interior: -  
 Diseño: Patrón no definido



FIGURA 32

PROCEDENCIA 357 ARTEFACTO N<sup>o</sup> 13  
 CLASE ESTRUCTURAL: Restringida independiente contornos inflexionados

Corte horizontal: circular  
 Corte vertical: IIIA1  
 Diámetro de los puntos  
 terminales: 180mm.  
 Espesor: 7.6mm.  
 Largo del arco: 17mm.  
 % del arco: 25  
 Modos formales  
 labio: 4  
 borde: 4  
 cuello: 1  
 cuerpo: 4?  
 base: ?  
 Acabado de superficie  
 exterior: rugoso y pulido en líneas  
 interior: pulido uniforme  
 Técnica decorativa  
 exterior: impresiones, incisiones  
 interior: -  
 Diseño: patrones lineales simples

\* Los bordes cuyos diámetros en los puntos terminales es menor al 10% no fueron medidos sus atributos métricos, y serán especificados con letras minúsculas según cada lámina.



FIGURA 32. CONTEXTO DEPOSICIONES OCUPACIONALES

DEPOSITO 31

PROCEDENCIA: 357 ARTEFACTO N<sup>o</sup> a  
 CLASE ESTRUCTURAL: Restringida independiente, contornos inflexionados

Corte Horizontal: circular  
 Corte vertical: IIIA1  
 Diámetro de los puntos  
 terminales: -  
 Espesor: -  
 Largo del arco: -  
 % del arco: -  
 Modos formales  
 labio: 4  
 borde: 4  
 cuello: 1  
 cuerpo: 4?  
 base: ?  
 Acabado de superficie  
 exterior: alisado uniforme  
 interior: engobe pulido (borde), y pulido estriado .  
 Técnica decorativa  
 exterior: incisiones  
 interior: -  
 Diseño: Patrones lineales simples

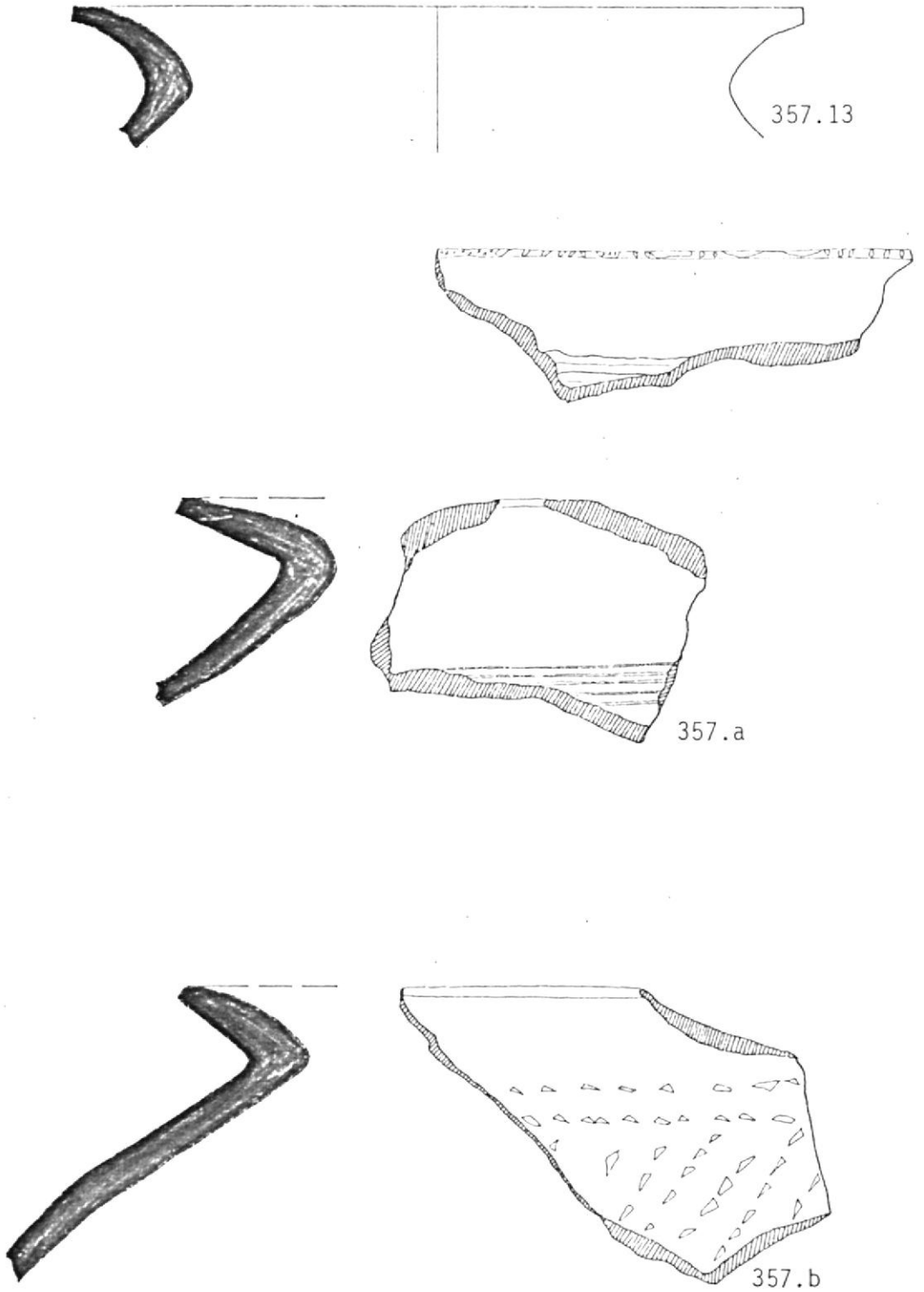
PROCEDENCIA 357 ARTEFACTO N<sup>o</sup>  
 CLASE ESTRUCTURAL: Restringida independiente, contornos inflexionados

Corte horizontal: circular  
 Corte vertical: IIIA1  
 Diámetro de los puntos  
 terminales: -  
 Espesor: -  
 Largo del arco: -  
 % del arco: -  
 Modos formales  
 labio: 3  
 borde: 4  
 cuello: 1  
 cuerpo: 4?  
 base: ?  
 Acabado de superficie  
 exterior: alisado con reborde o rebaba  
 interior: pulido en línea (erosionado)  
 Técnica decorativa  
 exterior: impresiones  
 interior: -  
 Diseño: Patrón repetido paralelo

## FIGURA 33

PROCEDENCIA: 357 ARTEFACTO N° 11  
 CLASE ESTRUCTURAL: No restringida contornos simples

Corte Horizontal: circular  
 Corte vertical: IA1  
 Diámetro de los puntos  
 terminales: 160mm.  
 Espesor: 11mm.  
 Largo del arco: 63mm.  
 % del arco: 12.6  
 Modos formales  
 labio: 3  
 borde: 2  
 cuello: -  
 cuerpo: 1  
 base: 1?  
 Acabado de superficie  
 exterior: pulido uniforme  
 interior: pulido uniforme

Técnica decorativa  
 exterior: -  
 interior: grabado  
 Diseño: Bandas de líneas inclinadas

PROCEDENCIA 357 ARTEFACTO N° 9  
 CLASE ESTRUCTURAL: No restringida contornos simples

Corte horizontal: circular  
 Corte vertical: IA1  
 Diámetro de los puntos  
 terminales: 170mm.  
 Espesor: 6.4mm.  
 Largo del arco: 90mm.  
 % del arco: 10  
 Modos formales  
 labio: 4  
 borde: 1  
 cuello: -  
 cuerpo: 1  
 base: 2  
 Acabado de superficie  
 exterior: ahumado y pulido estriado  
 interior: ahumado y pulido estriado

Técnica decorativa  
 exterior: grabado  
 interior: -

Diseño: Patrones lineales simples, bandas de líneas inclinadas.



FIGURA 33. CONTEXTO DEPOSICIONES OCUPACIONALES

DEPOSITO 31

## FIGURA 34

PROCEDENCIA: 357 ARTEFACTO N° 4  
 CLASE ESTRUCTURAL: No restringida contornos simples

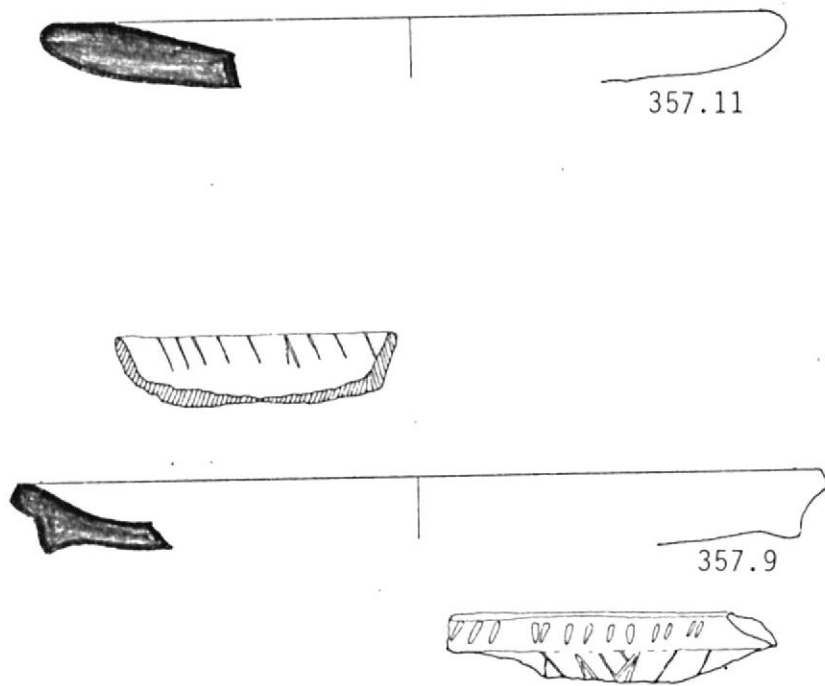
Corte Horizontal: circular  
 Corte vertical: IA2  
 Diámetro de los puntos  
 terminales: 130mm.  
 Espesor: 8mm.  
 Largo del arco: 60mm.  
 % del arco: 20.3  
 Modos formales  
 labio: 4  
 borde: 1  
 cuello: -  
 cuerpo: 1  
 base: ?  
 Acabado de superficie  
 exterior: pulido en estrías  
 interior: baño, pulido en estrías  
 Técnica decorativa  
 exterior: -  
 interior: -  
 Diseño: -

PROCEDENCIA 357 ARTEFACTO N° 14  
 CLASE ESTRUCTURAL: No restringida de contornos simples

Corte horizontal: circular  
 Corte vertical: IA2  
 Diámetro de los puntos  
 terminales: 180mm.  
 Espesor: 13mm.  
 Largo del arco: 98mm.  
 % del arco: 22  
 Modos formales  
 labio: 4  
 borde: 1  
 cuello: -  
 cuerpo: 1  
 base: ?  
 Acabado de superficie  
 exterior: pulido uniforme  
 interior: pulido uniforme  
 Técnica decorativa  
 exterior: grabado  
 interior: grabado  
 Diseño: Patrones lineales simples





FIGURA 34: CONTEXTO DEPOSICIONES OCUPACIONALES DEPOSITO 31

PROCEDENCIA: 357 ARTEFACTO N° 17  
 CLASE ESTRUCTURAL: No restringida contornos simples

Corte Horizontal: circular  
 Corte vertical: IA1  
 Diámetro de los puntos  
 terminales: 200mm.  
 Espesor: 9.7mm.  
 Largo del arco: 65mm.  
 % del arco: 10.6mm.  
 Modos formales  
 labio: 4  
 borde: 2  
 cuello: -  
 cuerpo: 1  
 base: ?  
 Acabado de superficie  
 exterior: pulido uniforme  
 interior: pulido uniforme

Técnica decorativa  
 exterior: -  
 interior: grabado  
 Diseño: Patrón de línea inclinada

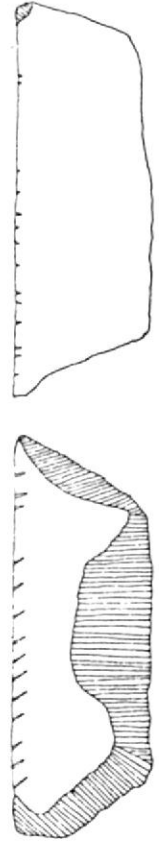
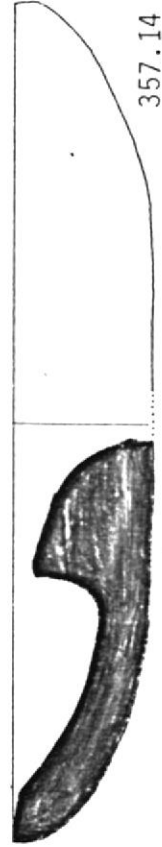
PROCEDENCIA 357 ARTEFACTO N° 16  
 CLASE ESTRUCTURAL: No restringida contornos simples

Corte horizontal: circular  
 Corte vertical: IA1  
 Diámetro de los puntos  
 terminales: 150mm.  
 Espesor: 9.6mm.  
 Largo del arco: 56mm.  
 % del arco: 13  
 Modos formales  
 labio: 4  
 borde: 2  
 cuello: -  
 cuerpo: 1  
 base: ?  
 Acabado de superficie  
 exterior: ahumado y pulido uniforme  
 interior: ahumado y pulido uniforme

Técnica decorativa  
 exterior: -  
 interior: grabado  
 Diseño: No definido



FIGURA 35: CONTEXTO DEPOSICIONES OCUPACIONALES

DEPOSITO 31

FIGURA 36

PROCEDENCIA: 357 ARTEFACTO N° 8  
 CLASE ESTRUCTURAL: No restringida contornos simples

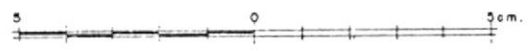
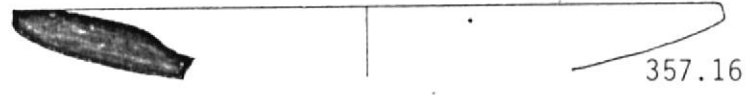
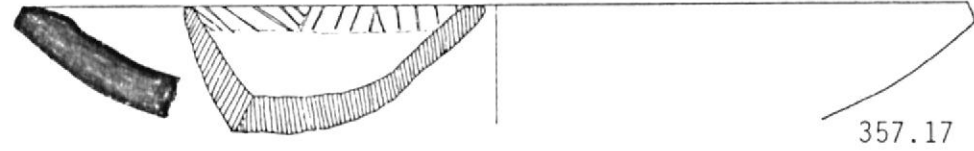
Corte Horizontal: circular  
 Corte vertical: IA2  
 Diámetro de los puntos  
 terminales: 180mm.  
 Espesor: 9.6mm.  
 Largo del arco: 90mm.  
 % del arco: 18  
 Modos formales  
 labio: 4  
 borde: 1  
 cuello: -  
 cuerpo: 1  
 base: ?  
 Acabado de superficie  
 exterior: pulido uniforme  
 interior: pulido uniforme

Técnica decorativa  
 exterior: grabado  
 interior: -  
 Diseño: Bandas de líneas inclinadas

FIGURA 37

PROCEDENCIA 357 ARTEFACTO N° 15  
 CLASE ESTRUCTURAL: Restringida dependiente contornos simples

Corte horizontal: circular  
 Corte vertical: IIA2  
 Diámetro de los puntos  
 terminales: 260mm.  
 Espesor: 6.8mm.  
 Largo del arco: 95mm.  
 % del arco: 12  
 Modos formales  
 labio: 2  
 borde: 5  
 cuello: -  
 cuerpo: 1  
 base: ?  
 Acabado de superficie  
 exterior: ahumado pulido extriado  
 interior: ahumado pulido extriado

Técnica decorativa  
 exterior: -  
 interior: -

Diseño: -

FIGURA 36: CONTEXTO DEPOSICIONES OCUPACIONALES  
DEPOSITO 31

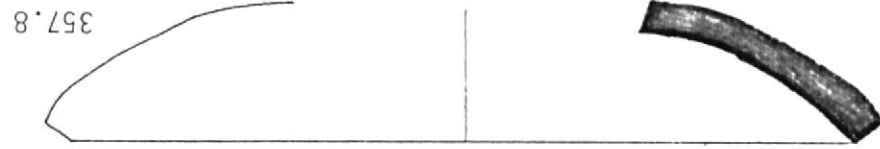
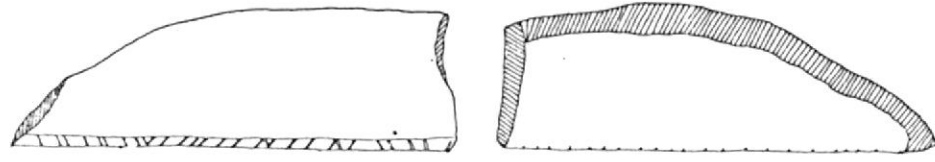



FIGURA 37: CONTEXTO DEPOSICIONES OCUPACIONALES

DEPOSITO 31

PROCEDENCIA: 357 ARTEFACTO N° 1  
 CLASE ESTRUCTURAL: Restringida dependiente contornos simples

Corte Horizontal: circular  
 Corte vertical: IIA1  
 Diámetro de los puntos  
 terminales: 200mm.  
 Espesor: 8.2mm.  
 Largo del arco: 72mm.  
 % del arco: 20  
 Modos formales  
 labio: 4  
 borde: 6  
 cuello: -  
 cuerpo: 1  
 base: ?  
 Acabado de superficie  
 exterior: pulido uniforme  
 interior: pulido en estrías

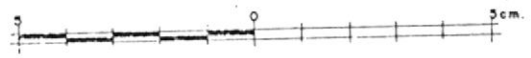
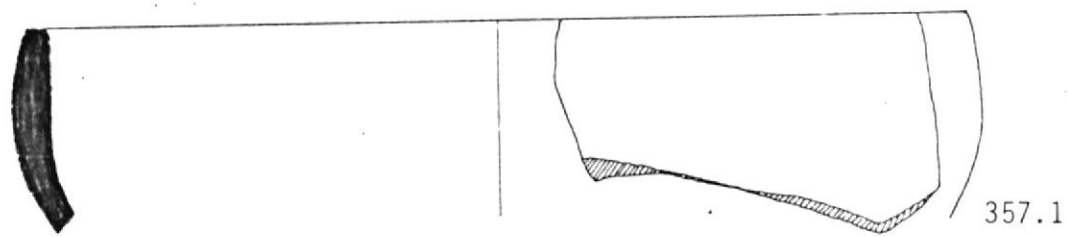
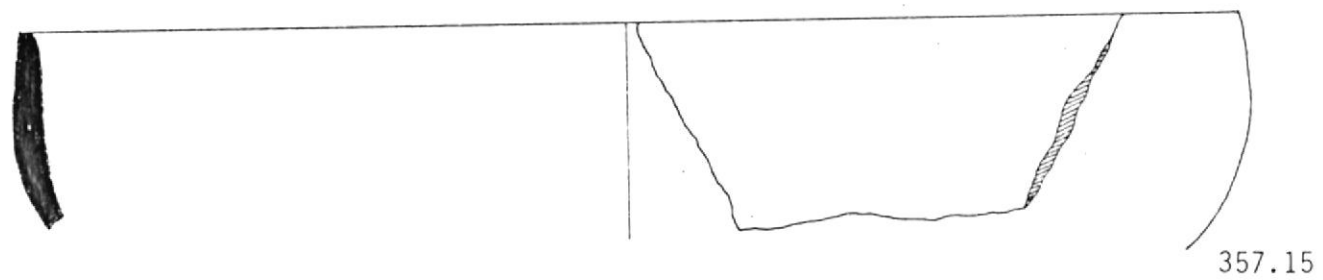
Técnica decorativa  
 exterior: -  
 interior: -  
 Diseño: -

FIGURA 38

PROCEDENCIA 357 ARTEFACTO N° 18  
 CLASE ESTRUCTURAL: No restringida contorno simple

Corte horizontal: circular  
 Corte vertical: IA2  
 Diámetro de los puntos  
 terminales: 180mm.  
 Espesor: 6.6mm.  
 Largo del arco: 50mm.  
 % del arco: 10  
 Modos formales  
 labio: 4  
 borde: 1  
 cuello: -  
 cuerpo: 1  
 base: ?  
 Acabado de superficie  
 exterior: pulido uniforme  
 interior: pulido uniforme

Técnica decorativa  
 exterior: grabado  
 interior: -

Diseño: Bandas de líneas inclinadas



FIGURA 38: CONTEXTO DEPOSICIONES OCUPACIONALES

DEPOSITO 31

PROCEDENCIA: 357 ARTEFACTO N° 5  
 CLASE ESTRUCTURAL: No restringida contornos simples

Corte Horizontal: circular

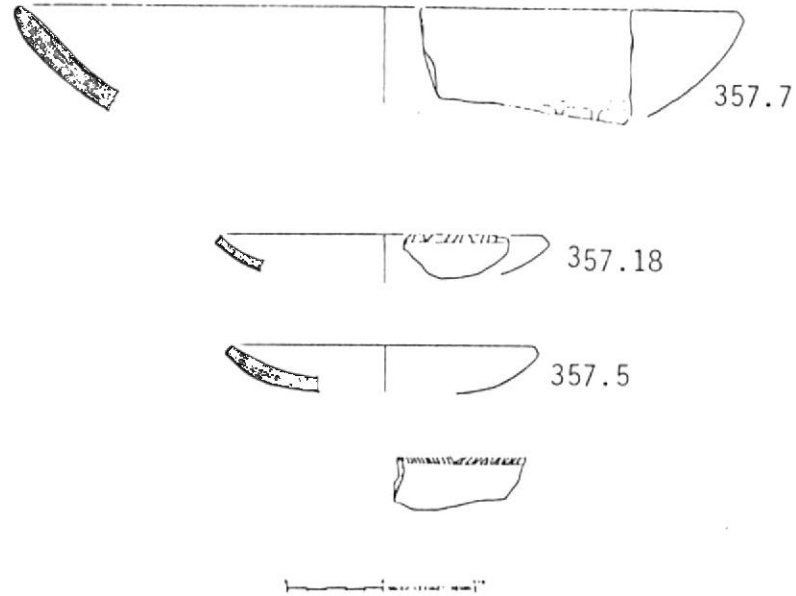
Corte vertical: IA2

Diámetro de los puntos

terminales: 160mm.

Espesor: 8.8mm.

Largo del arco: 73mm.

% del arco: 15

Modos formales

labio: 4

borde: 1

cuello: -

cuerpo: 1

base: ?

Acabado de superficie

exterior: alisado uniforme

interior: alisado uniforme

Técnica decorativa

exterior: grabado

interior: -

Diseño: Bandas de líneas inclinada

PROCEDENCIA 357 ARTEFACTO N° 7  
 CLASE ESTRUCTURAL: No restringida contornos simples

Corte horizontal: circular

Corte vertical: IA2

Diámetro de los puntos

terminales: 380mm.

Espesor: 14.4mm.

Largo del arco: 114mm.

% del arco: 10

Modos formales

labio: 3

borde: 1

cuello: -

cuerpo: 1

base: ?

Acabado de superficie

exterior: pulido uniforme

interior: pulido uniforme

Técnica decorativa

exterior: grabado

interior: -

Diseño: No definido

## FIGURA 39

PROCEDENCIA: 357 ARTEFACTO N° 22  
 CLASE ESTRUCTURAL: No restringida

Corte Horizontal: circular  
 Corte vertical: -  
 Diámetro de los puntos  
 terminales: 80mm.  
 Espesor: 6.1mm.  
 Largo del arco: 39mm.  
 % del arco: 15  
 Modos formales  
 labio: -  
 borde: -  
 cuello: -  
 cuerpo: -  
 base: 2  
 Acabado de superficie  
 exterior: pulido erosionado  
 interior: pulido erosionado

Técnica decorativa  
 exterior: -  
 interior: -  
 Diseño: -

PROCEDENCIA 357 ARTEFACTO N° 19  
 CLASE ESTRUCTURAL: No restringida

Corte horizontal: circular  
 Corte vertical: -  
 Diámetro de los puntos  
 terminales: 40mm.  
 Espesor: 5.4mm.  
 Largo del arco: 58mm.  
 % del arco: 45  
 Modos formales  
 labio: -  
 borde: -  
 cuello: -  
 cuerpo: -  
 base: 3  
 Acabado de superficie  
 exterior: pulido uniforme  
 interior: pulido uniforme

Técnica decorativa  
 exterior: -  
 interior: -  
 Diseño: -



FIGURA 39: CONTEXTO DEPOSICIONES OCUPACIONALES DEPOSITO 31

PROCEDENCIA: 357 ARTEFACTO N° 20  
 CLASE ESTRUCTURAL: No restringida

Corte Horizontal: circular  
 Corte vertical: -  
 Diámetro de los puntos  
 terminales: 150mm.  
 Espesor: 9mm.  
 Largo del arco: 71mm.  
 % del arco: 16  
 Modos formales  
 labio: -  
 borde: -  
 cuello: -  
 cuerpo: -  
 base: 2  
 Acabado de superficie  
 exterior: pulido uniforme (cuerpo) y pulido estriado (fondo)  
 interior: pulido uniforme  
 Técnica decorativa  
 exterior: -  
 interior: -  
 Diseño: -

## FIGURA 40

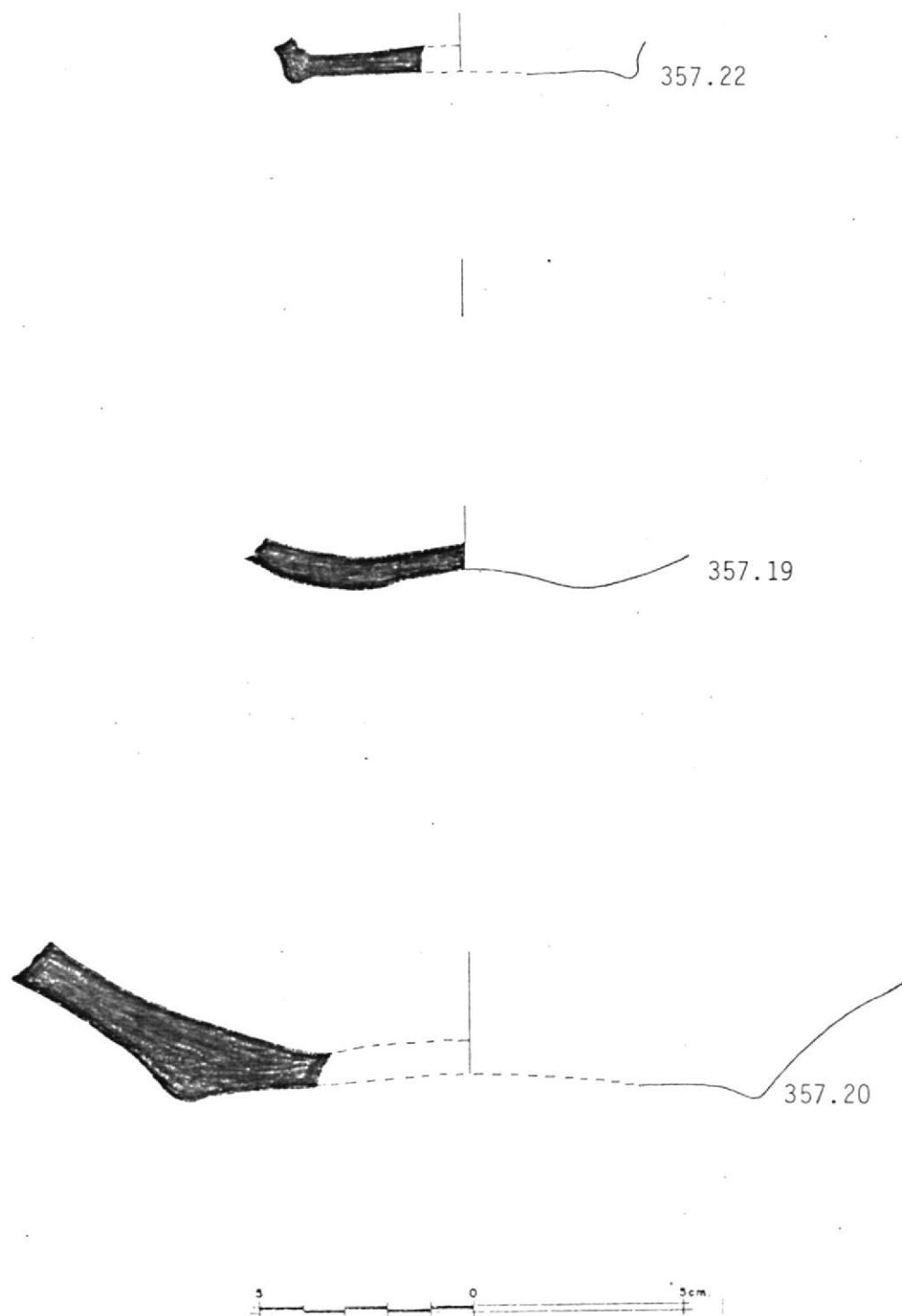
PROCEDENCIA 357 ARTEFACTO N° 26  
 CLASE ESTRUCTURAL: No restringida

Corte horizontal: circular  
 Corte vertical: -  
 Diámetro de los puntos  
 terminales: 110mm.  
 Espesor: 7.3mm.  
 Largo del arco: 94mm.  
 % del arco: 100  
 Modos formales  
 labio: -  
 borde: -  
 cuello: -  
 cuerpo: -  
 base: 2  
 Acabado de superficie  
 exterior: pulido uniforme  
 interior: pulido uniforme  
 Técnica decorativa  
 exterior: -  
 interior: incisiones  
 Diseño: No definido

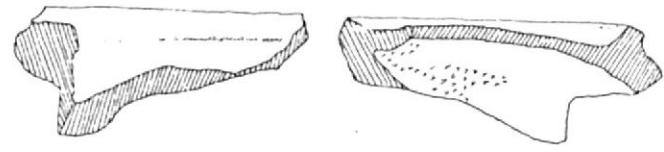
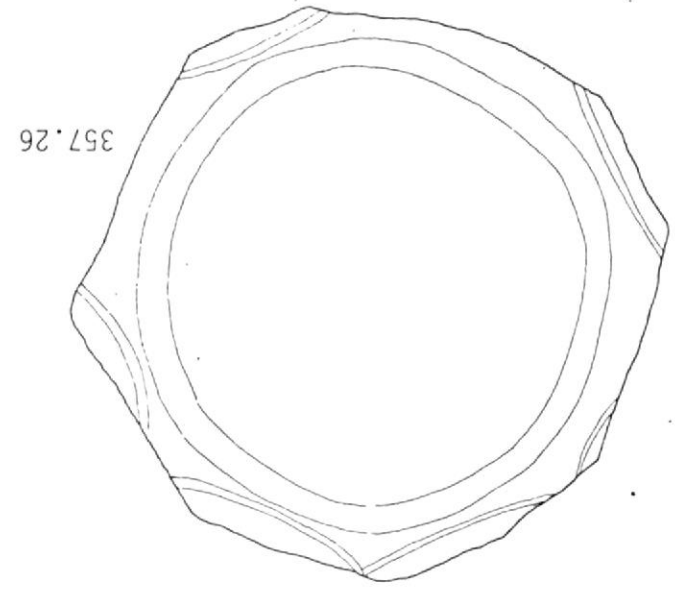
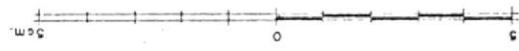

PROCEDENCIA: 357 ARTEFACTO N° 23  
 CLASE ESTRUCTURAL: No restringida

Corte Horizontal: circular  
 Corte vertical: -  
 Diámetro de los puntos  
 terminales: 70mm.  
 Espesor: 5.9mm.  
 Largo del arco: 62mm.  
 % del arco: 32  
 Modos formales  
 labio: -  
 borde: -  
 cuello: -  
 cuerpo: -  
 base: 2  
 Acabado de superficie  
 exterior: pulido uniforme  
 interior: pulido uniforme

Técnica decorativa  
 exterior: -  
 interior: -  
 Diseño: -

FIGURA 41

PROCEDENCIA 357 ARTEFACTO N° 24  
 CLASE ESTRUCTURAL: No restringida

Corte horizontal: circular  
 Corte vertical: -  
 Diámetro de los puntos  
 terminales: 90mm.  
 Espesor: 9mm.  
 Largo del arco: 70mm.  
 % del arco: 85  
 Modos formales  
 labio: -  
 borde: -  
 cuello: -  
 cuerpo: -  
 base: 2  
 Acabado de superficie  
 exterior: pulido estriado  
 interior: pulido uniforme

Técnica decorativa  
 exterior: -  
 interior: -  
 Diseño: -



BIBLIOTECA



FIGURA 41: CONTEXTO DEPOSICIONES OCUPACIONALES DEPOSITO 31

## FIGURA 42

PROCEDENCIA: 357 ARTEFACTO N° 21  
 CLASE ESTRUCTURAL: No restringida  
 Corte Horizontal: circular  
 Corte vertical: -  
 Diámetro de los puntos  
 terminales: 140mm.  
 Espesor: 10.6mm.  
 Largo del arco: 90mm.  
 % del arco: 25  
 Modos formales  
   labio: -  
   borde: -  
   cuello: -  
   cuerpo: -  
   base: 2  
 Acabado de superficie  
   exterior: pulido en líneas  
   interior: pulido uniforme  
 Técnica decorativa  
   exterior: -  
   interior: -  
 Diseño: -

PROCEDENCIA 357 ARTEFACTO N° 25  
 CLASE ESTRUCTURAL: No restringida  
 Corte horizontal: circular  
 Corte vertical: -  
 Diámetro de los puntos  
 terminales: 140mm.  
 Espesor: 9.4mm.  
 Largo del arco: 83mm.  
 % del arco: 18  
 Modos formales  
   labio: -  
   borde: -  
   cuello: -  
   cuerpo: -  
   base: 2  
 Acabado de superficie  
   exterior: pulido uniforme  
   interior: alisado uniforme  
 Técnica decorativa  
   exterior: grabado  
   interior: -  
 Diseño: No definido

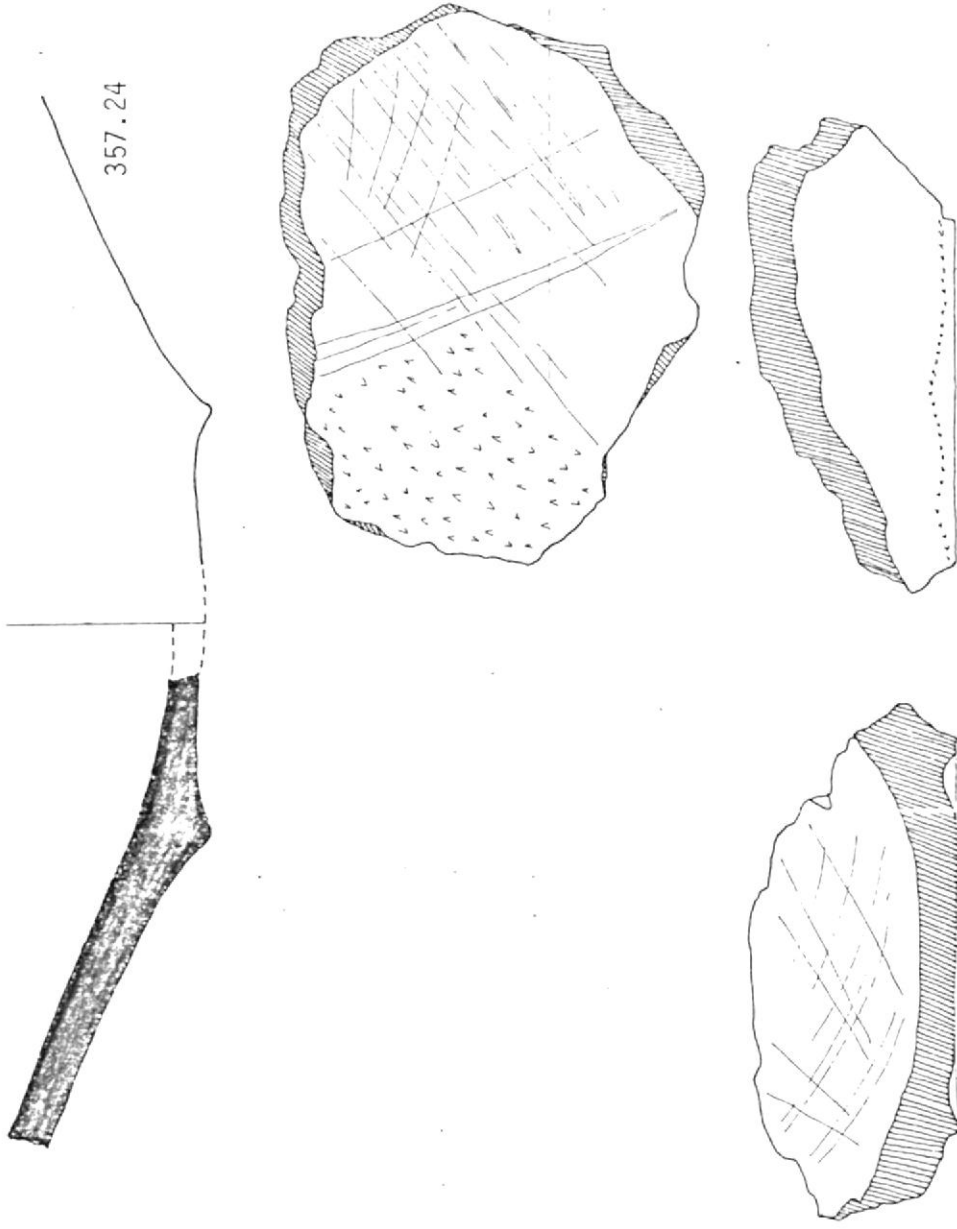

FIGURA 42: CONTEXTO DEPOSICIONES OCUPACIONALES DEPOSITO 31



FIGURA 43: CONTEXTO DEPOSICIONES OCUPACIONALES RASGO 15 (FRAGMENTOS)  
 PROCEDENCIA 367.

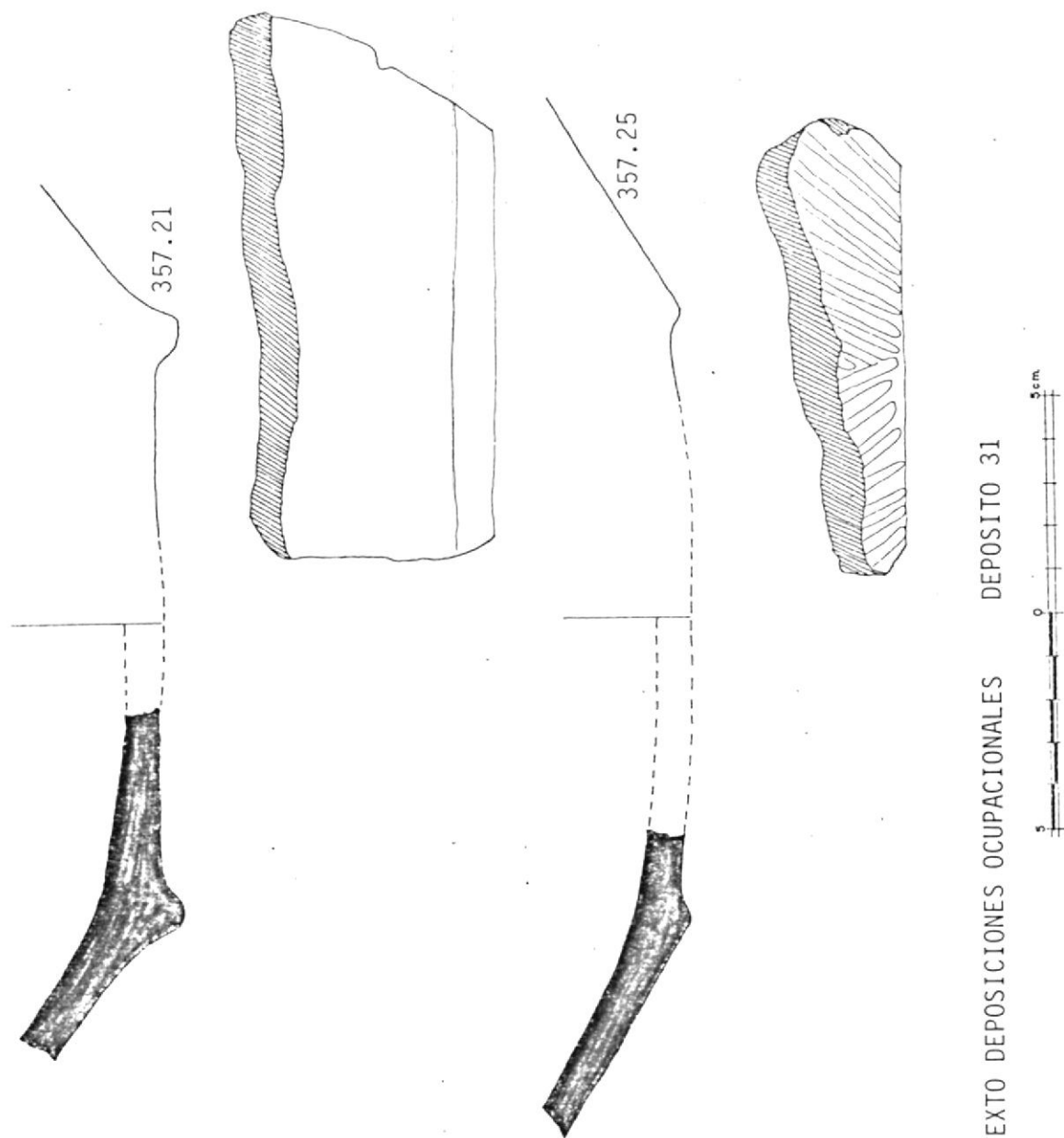

FIGURA 44: CONTEXTO DEPOSICIONES OCUPACIONALES RASGO 15 (FRAGMENTOS) PROCEDENCIA 367.

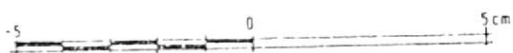
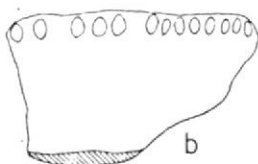

FIGURA 45: CONTEXTOS DEPOSICIONES OCUPACIONALES RASGO 15 (FRAGMENTOS) PROCEDENCIA 367,

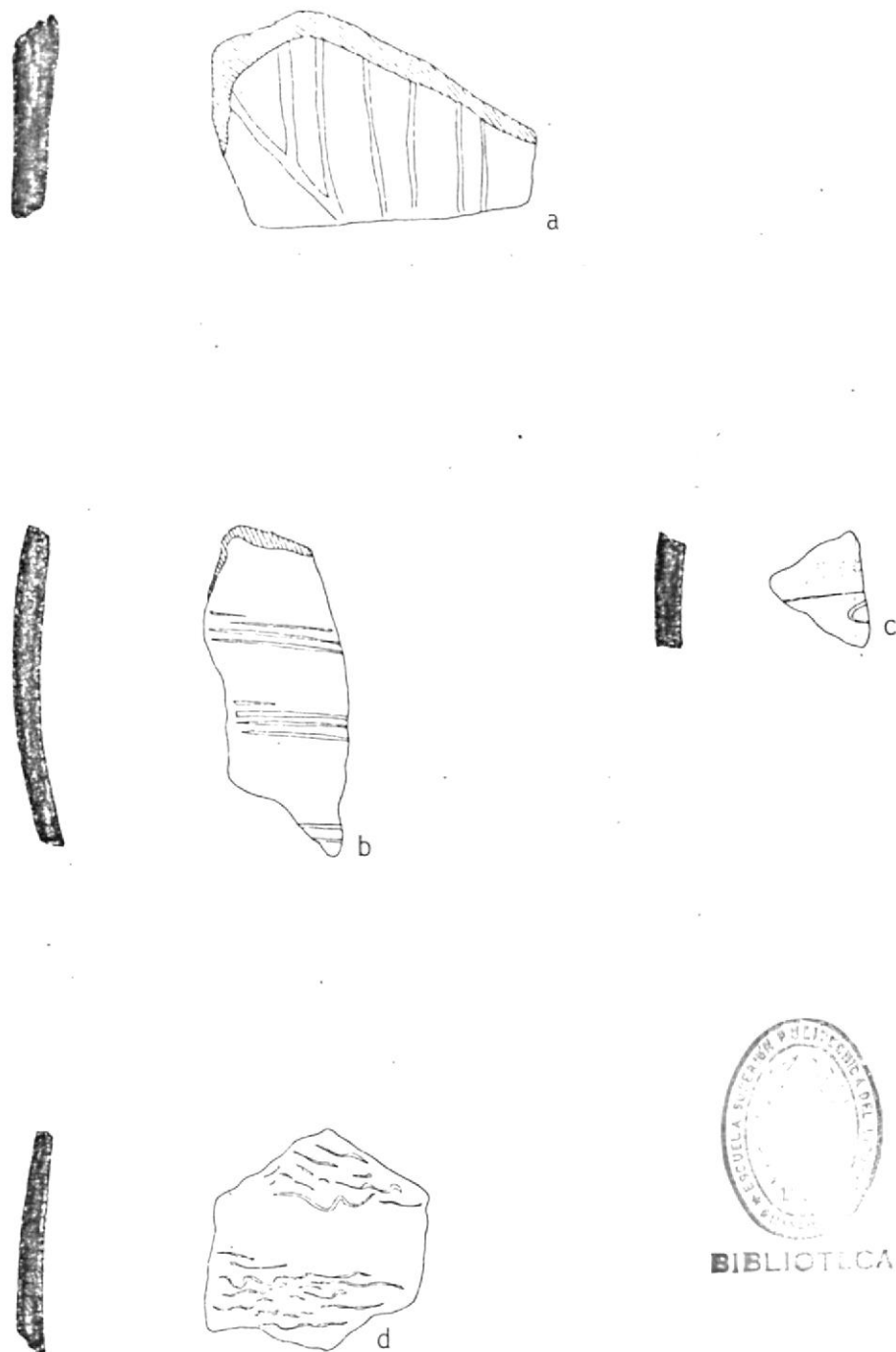

FIGURA 46: CONTEXTOS DEPOSICIONES OCUPACIONALES RASGO 12  
PROCEDENCIA 362 (FRAGMENTOS)

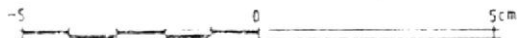
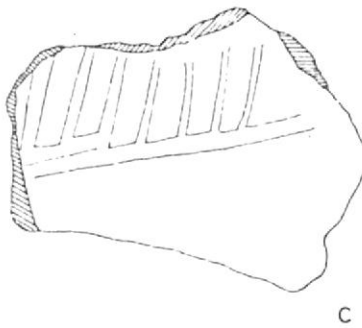
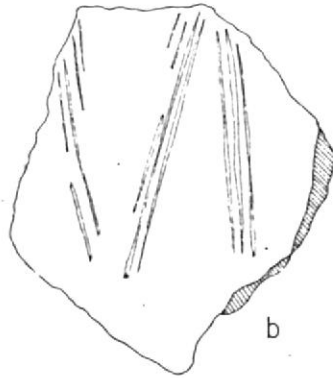
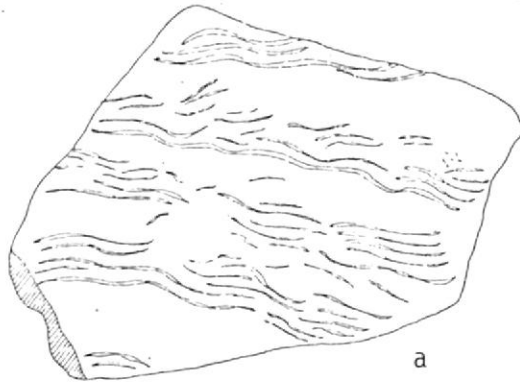

5 0 5 cm

FIGURA 47: CONTEXTOS DEPOSICIONES OCUPACIONALES RASGO 13  
PROCEDENCIA 363 (FRAGMENTOS)

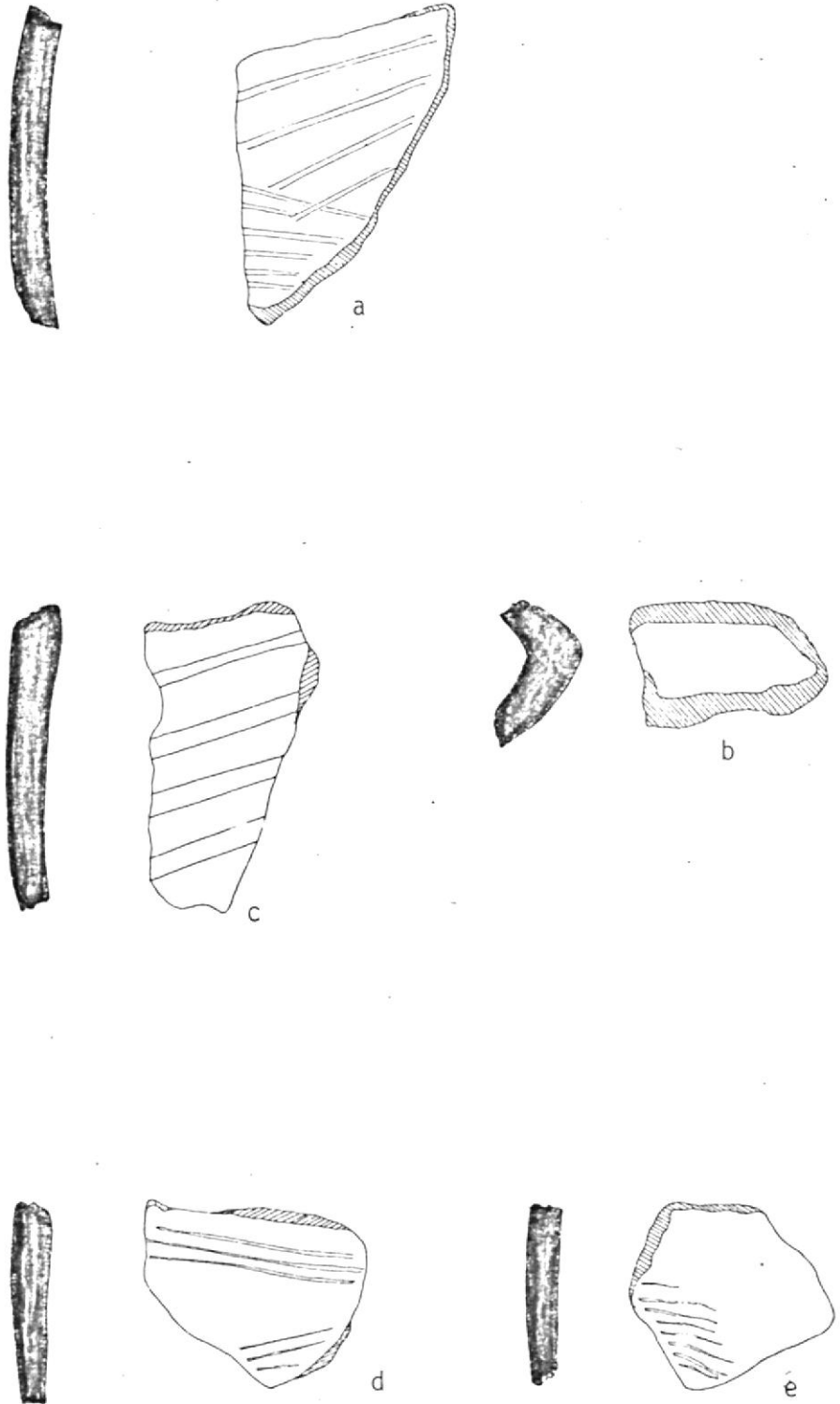
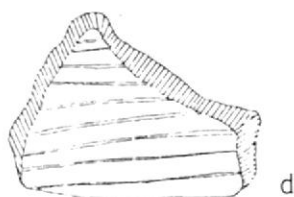
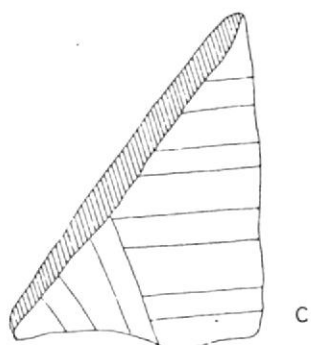
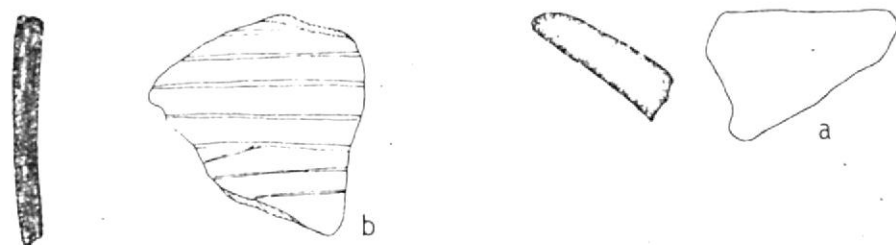

FIGURA 48: CONTEXTO DEPOSICIONES OCUPACIONALES  
PROCEDENCIA 357

DEPOSITO 31



FIGURA 49: CONTEXTOS DEPOSICIONES OCUPACIONALES DEPOSITO 31  
PROCEDENCIA 357

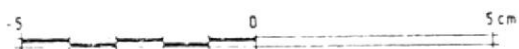
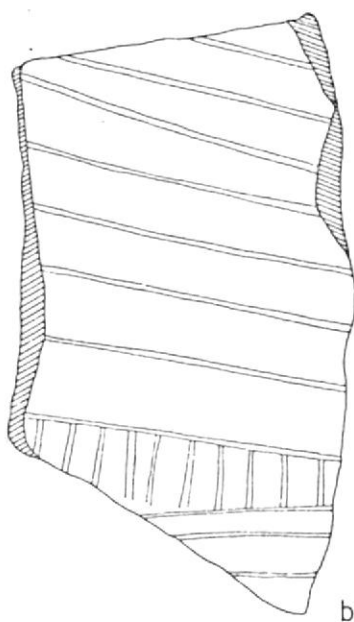
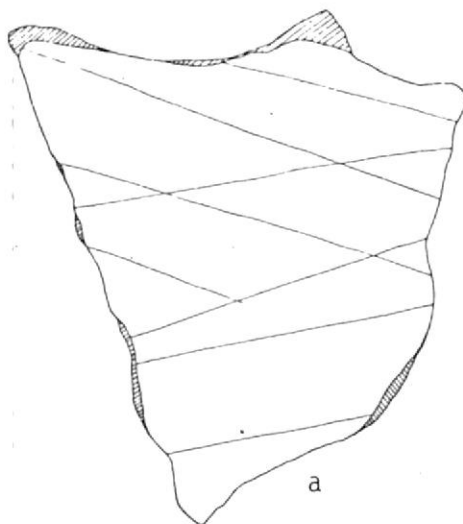

FIGURA 50: CONTEXTO DEPOSICIONES OCUPACIONALES DEPOSITO 31  
PROCEDENCIA 357

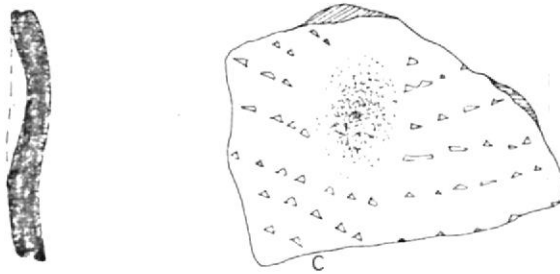
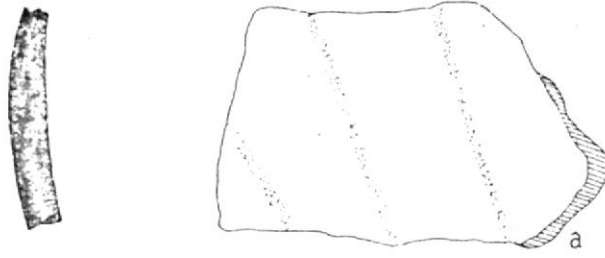

FIGURA 51: CONTEXTO DEPOSICIONES OCUPACIONALES DEPOSITO 31  
PROCEDENCIA 357

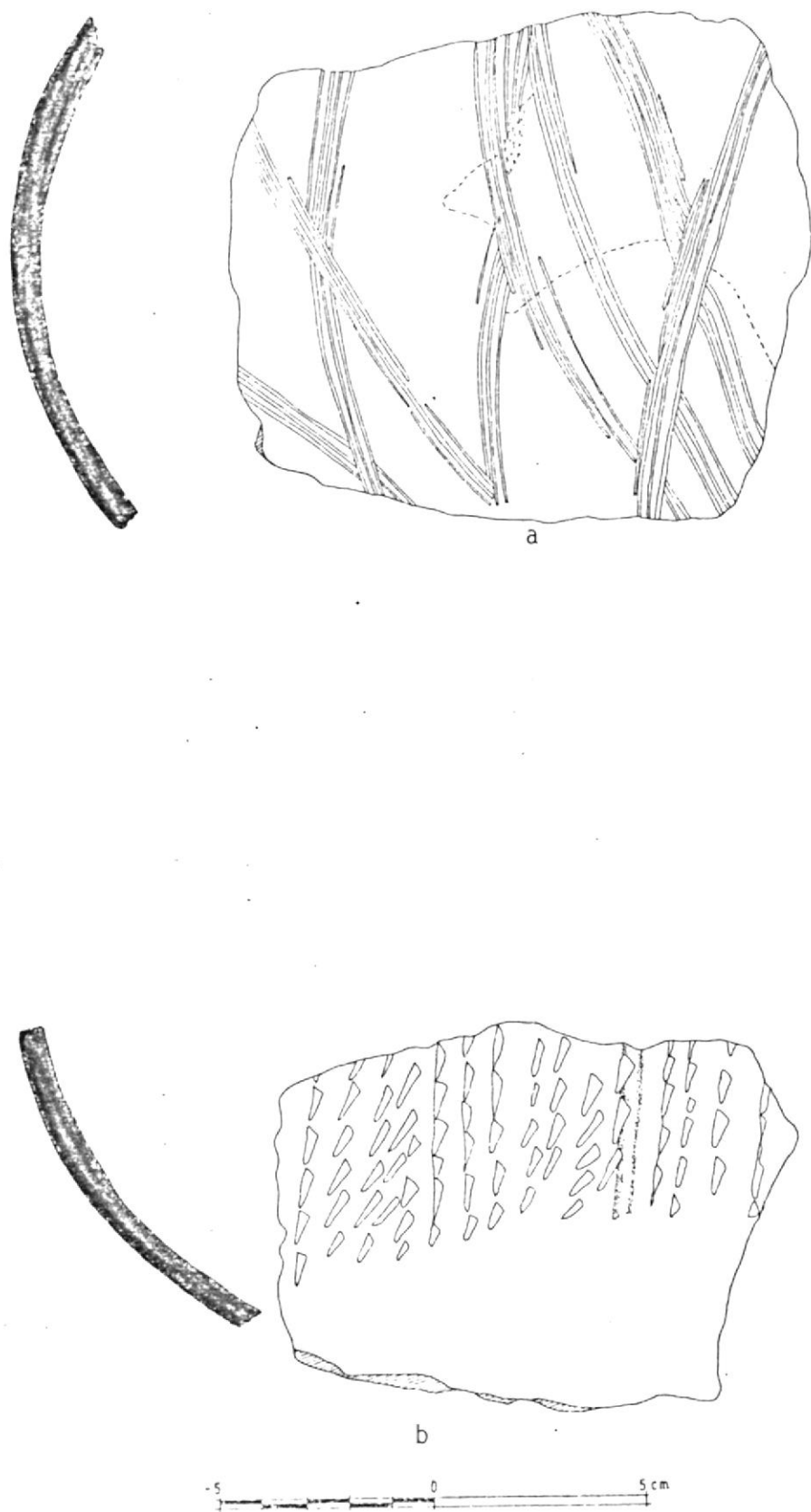

a

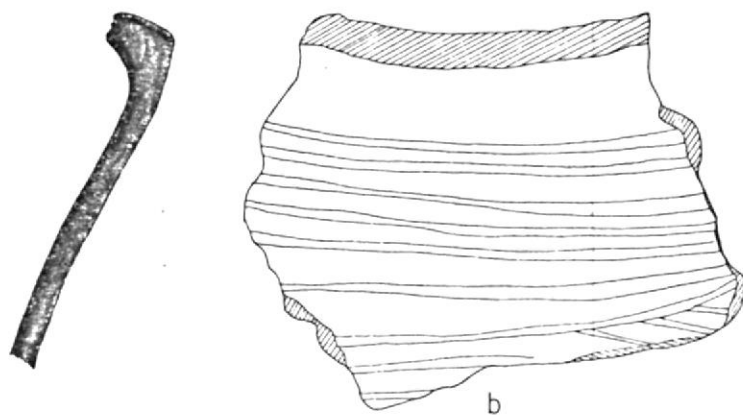
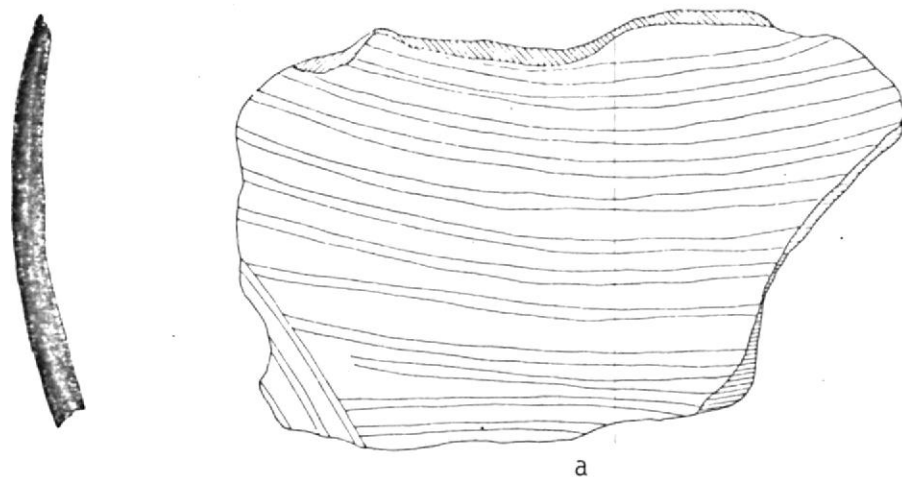
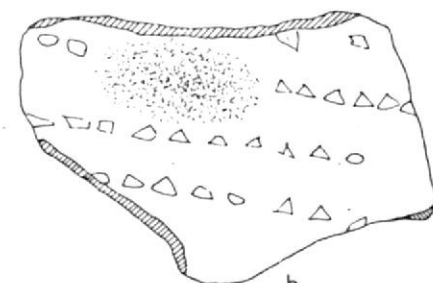

b



c



FIGURA 52: CONTEXTO DEPOSICIONES OCUPACIONALES DEPOSITO 31  
 PROCEDENCIA 357 (FRAGMENTOS)

#### 4.1.2 El contexto basural.-

Cuando los objetos se rompen o se desgastan, y no son reprocesados (recycled) y cuando se producen desechos inútiles, los materiales van a ser arrojados, quizá en uno o más áreas de actividad especializada conocidos como "basurales". Si la basura es arrojada en su lugar de uso, constituirá desecho primario, y si es lejana a su local de uso, desecho secundario (Schiffer 1972).

Así, una olla utilizada y rota dentro de una vivienda, es arrojada como desecho secundario en el basural en la periférica de la aldea mientras que las lascas utilizadas para destazar un conejo en la plaza pueden ser arrojadas allí casualmente como desecho primario cuando se vuelvan romos. Variedades adicionales de desecho pueden ser definidas, en base a otras dimensiones de variación en los procesos de arrojamiento. (Schiffer 1976: 30).

En un contexto primario en segunda instancia ocurre la actividad de transporte; las posiciones absolutas son accidentales, y mientras tengamos control de la matriz en la que están los artefactos (o bien de los episodios de deposición) tendremos toda la información necesaria; dichos contextos informan también de la actividad que les dió lugar (el acto de tirar basura) y solo en segunda instancia de la actividad original (Gandara 1983)(1).

El Depósito 29 es un basurero y constituye un contexto <sup>cuasi</sup>-primario o primario en segunda instancia compuestos por desechos secundarios. Este contexto nos ha permitido revelar lo siguiente.

1. Estratigráficamente el "basural" se encuentra sobrepuesto encima de las "deposiciones ocupacionales", contiene una mayor variedad de formas cerámicas. Y no tiene límites definidos (Unidad de 2m. x 2.).

(1) Citado por F.López (1984)

2. Es un depósito muy grueso de 1.20m. de espesor, de suelo no muy compacto con una gran cantidad y diversidad de restos culturales. Contiene los Depósitos 29a y 30 que son lentes o manchas irregulares. El Depósito 29a no aparece en los perfiles de la Unidad C11; y contiene cerámica (un total de 333 fragmentos) que pertenecen a cerámica de uso diario. En el Depósito 30 los restos culturales son abundantes especialmente la cerámica (2165 fragmentos que corresponden a vajilla de uso diario.
  
3. Analizando la deposición de estos restos culturales, diferenciamos:
  - a) Una distribución horizontal de artefactos que es aparentemente al azar, puesto que los artefactos no están orientados o dispuestos de manera específica que permitan indicar la existencia de algún piso o área de actividad:
  
  - b) Una distribución vertical que indica

una secuencia gradual de deposición de los artefactos. Los niveles arbitrarios utilizados en la excavación de este depósito (cada 20 cm.) nos permitieron distinguir una secuencia en la deposición de los artefactos. Al principio la cantidad de desechos es pequeña (Nivel 29-12 y Nivel 29-10). Luego, la depositación va aumentando progresivamente hasta llegar a un punto en que los restos son intensamente depositados (Nivel 29-4), y va decayendo rápidamente el grado de depositación entre Nivel 29-4 y 29-2 (Ver Figura 53).

La fecha radiocarbónica asociada a este contexto es de 1550 A.C. (ISGS-1220: 3500  $\pm$  70 A.P.) La cerámica recuperada corresponde a restos de vasijas utilitarias y a cerámica fina. No existe ninguna variación en las características de la cerámica depositados en cada nivel, salvo siete tiosos con decoración corrugado depositados en el Nivel 29-2, en el extremo superior del depósito. (Ver Figuras 54-81 ).



FIGURA Nº 53 CURVA DE FRECUENCIA DE DEPOSITACION DE LA CERAMICA EN EL CONTEXTO BASURAL.

PROCEDENCIA: 349 ARTEFACTO N° 11  
 CLASE ESTRUCTURAL: Restringida independiente contornos inflexionados

Corte Horizontal: circular  
 Corte vertical: IIIA2  
 Diámetro de los puntos  
 terminales: 200mm.  
 Espesor: 7.1mm.  
 Largo del arco: 55.3mm.  
 % del arco: 14  
 Modos formales  
 labio: 2  
 borde: 4  
 cuello: 1  
 cuerpo: 4?  
 base: ?  
 Acabado de superficie  
 exterior: alisado uniforme  
 interior: engobe rojo y pulido  
 Técnica decorativa  
 exterior: -  
 interior: -  
 Diseño: -

PROCEDENCIA 349 ARTEFACTO N° 12  
 CLASE ESTRUCTURAL: Restringida independiente contornos inflexionados

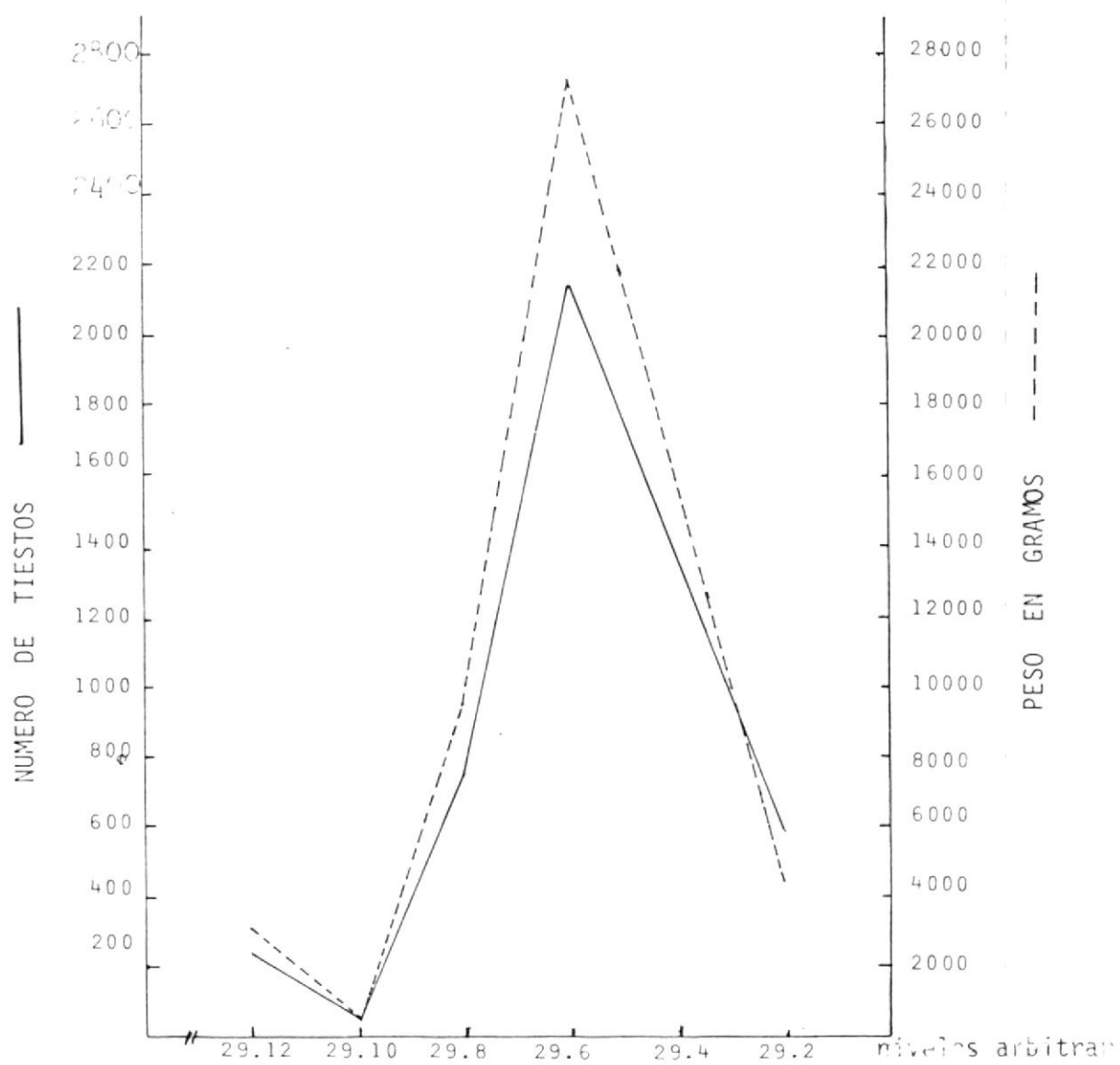
Corte horizontal: circular  
 Corte vertical: IIIA3  
 Diámetro de los puntos  
 terminales: 230mm.  
 Espesor: 8.4mm.  
 Largo del arco: 85mm.  
 % del arco: 12  
 Modos formales  
 labio: 4  
 borde: 4  
 cuello: 1  
 cuerpo: 4?  
 base: ?  
 Acabado de superficie  
 exterior: alisado uniforme  
 interior: engobe rojo y pulido  
 Técnica decorativa  
 exterior: -  
 interior: -  
 Diseño: -

PROCEDENCIA: 349 ARTEFACTO N° 9  
 CLASE ESTRUCTURAL: Restringida independiente contornos inflexionados

Corte Horizontal: circular

Corte vertical: IIIA3

Diámetro de los puntos  
 terminales: 210mm.

Espesor: 8.7mm.

Largo del arco: 103mm.

% del arco: 17

Modos formales

labio: 1

borde: 4

cuello: 1

cuerpo: 4?

base: ?

Acabado de superficie

exterior: alisado en líneas

interior: pulido uniforme

Técnica decorativa

exterior: -

interior: -

Diseño: -

PROCEDENCIA 349 ARTEFACTO N° a  
 CLASE ESTRUCTURAL: Restringida independiente contornos inflexionados

Corte horizontal: circular

Corte vertical: IIIA3

Diámetro de los puntos

terminales: -

Espesor: -

Largo del arco: -

% del arco: -

Modos formales

labio: 4

borde: 4

cuello: 1

cuerpo: 4?

base: ?

Acabado de superficie

exterior: alisado con reborde o rebaba

interior: pulido uniforme (erosionado)

Técnica decorativa

exterior: incisiones

interior: -

Diseño: No definido



FIGURA 54: CONTEXTO BASURAL

DEPOSITO 30

PROCEDENCIA: 349 ARTEFACTO N° 2  
 CLASE ESTRUCTURAL: Restringida independiente contornos inflexionados

Corte Horizontal: circular

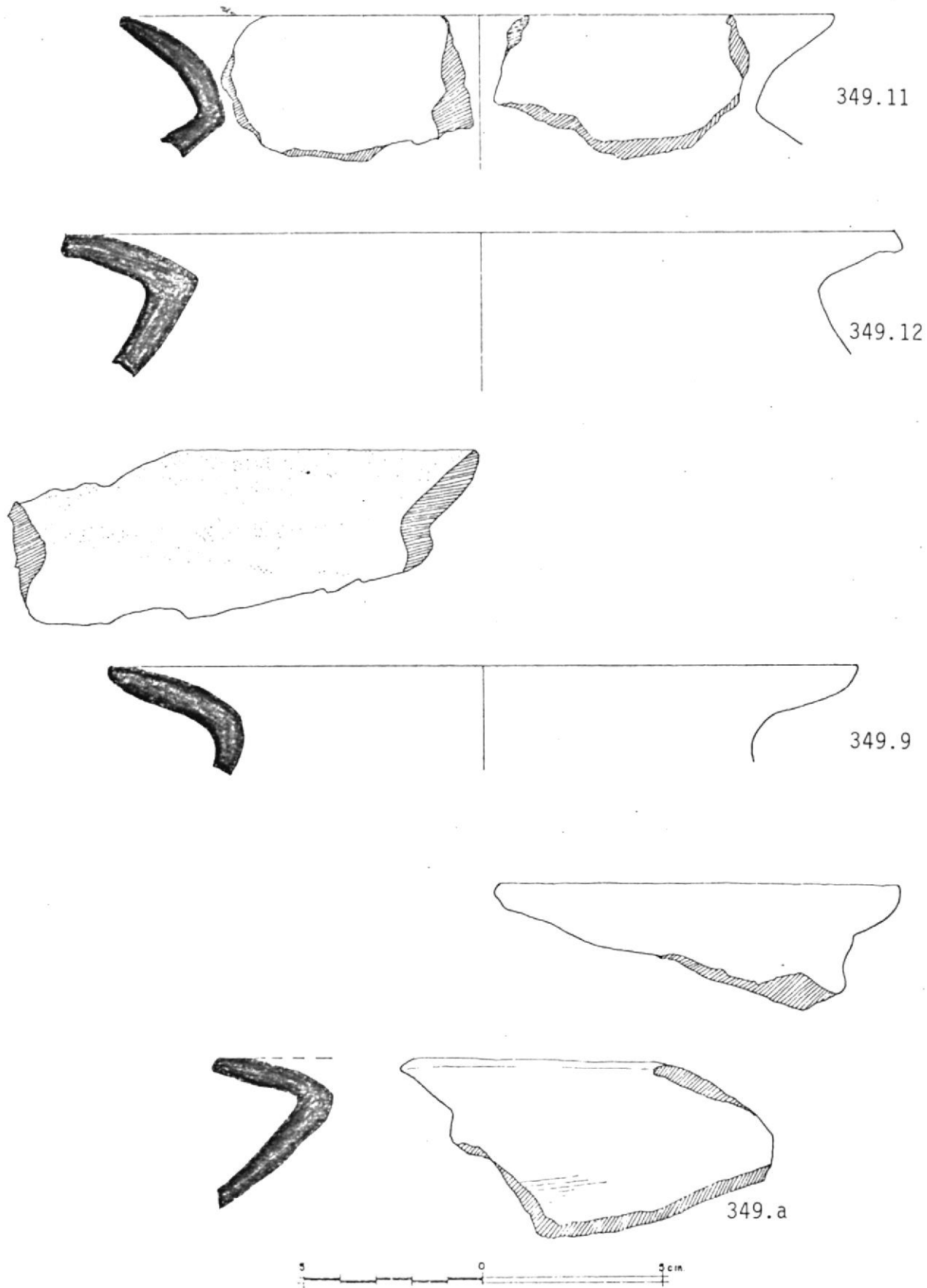
Corte vertical: IIIA2

Diámetro de los puntos  
 terminales: 170mm.

Espesor: 9mm.

Largo del arco: 65mm.

% del arco: 12

Modos formales

labio: 3

borde: 4

cuello: 1

cuerpo: 4?

base: ?

Acabado de superficie

exterior: rugoso

interior: engobe rojo y pulido (borde), y pulido uniforme

Técnica decorativa

exterior: -

interior: -

Diseño: -

PROCEDENCIA 349 ARTEFACTO N° 13  
 CLASE ESTRUCTURAL: Restringida independiente contornos inflexionados

Corte horizontal: circular

Corte vertical: IIIA2

Diámetro de los puntos  
 terminales: 170mm.

Espesor: 10mm.

Largo del arco: 62mm.

% del arco: 13

Modos formales

labio: 3

borde: 4

cuello: 1

cuerpo: 4?

base: ?

Acabado de superficie

exterior: rugoso

interior: pulido en líneas con engobe rojo parcial

Técnica decorativa

exterior: -

interior: -

Diseño: -



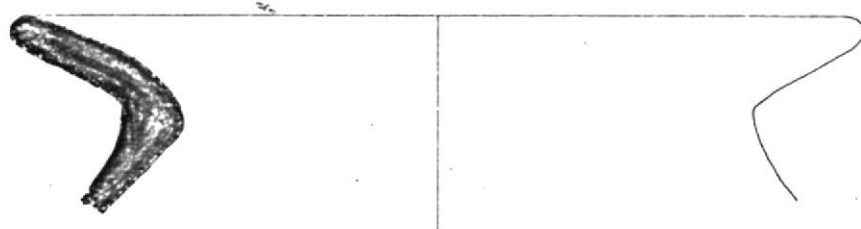

349.2

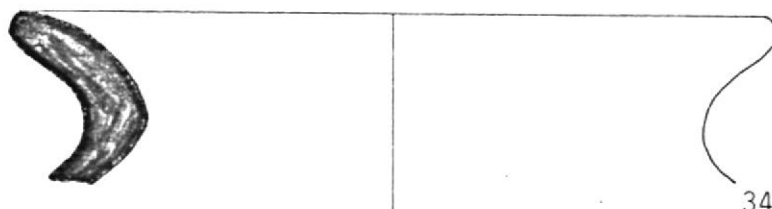
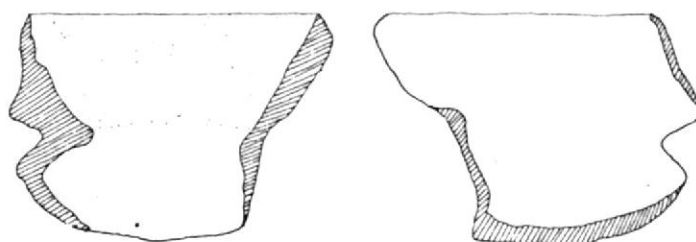

349.13



FIGURA 55 : CONTEXTO BASURAL

DEPOSITO 30

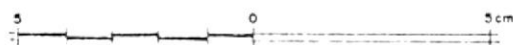
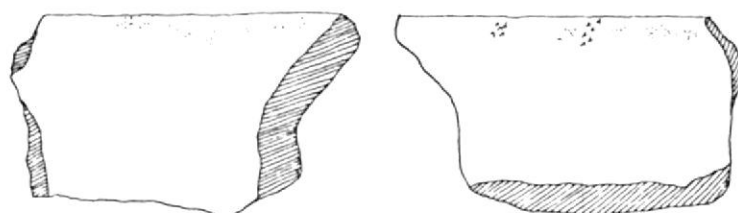

PROCEDENCIA: 349 ARTEFACTO N° 3  
 CLASE ESTRUCTURAL: Restringida independiente contornos inflexionados

Corte Horizontal: circular  
 Corte vertical: IIIA1  
 Diámetro de los puntos  
 terminales: 110mm.  
 Espesor: 6.8mm.  
 Largo del arco: 36mm.  
 % del arco: 10  
 Modos formales  
 labio: 2  
 borde: 4  
 cuello: 1  
 cuerpo: 4?  
 base: ?  
 Acabado de superficie  
 exterior: alisado en línea  
 interior: engobe rojo y pulido (borde) y pulido uniforme  
 Técnica decorativa  
 exterior: incisiones  
 interior: -  
 Diseño: Bandas lineales simples

PROCEDENCIA 349 ARTEFACTO N° 14  
 CLASE ESTRUCTURAL: Restringida independiente contornos complejos

Corte horizontal: circular  
 Corte vertical: IIIB  
 Diámetro de los puntos  
 terminales: 60mm.  
 Espesor: 5.4mm.  
 Largo del arco: 46mm.  
 % del arco: 23  
 Modos formales  
 labio: 2  
 borde: 8  
 cuello: 2  
 cuerpo: ?  
 base: ?  
 Acabado de superficie  
 exterior: pulido uniforme  
 interior: pulido uniforme  
 Técnica decorativa  
 exterior: grabado y córcavas  
 interior: -  
 Diseño: No definido

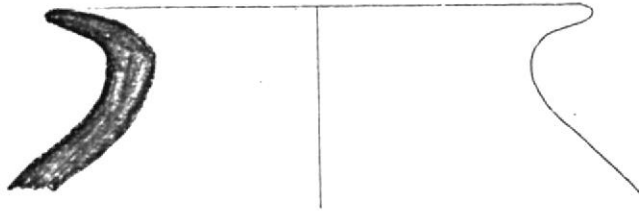

349.3

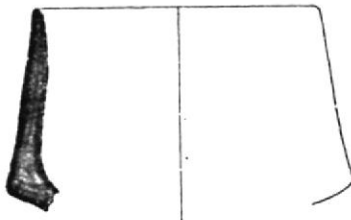
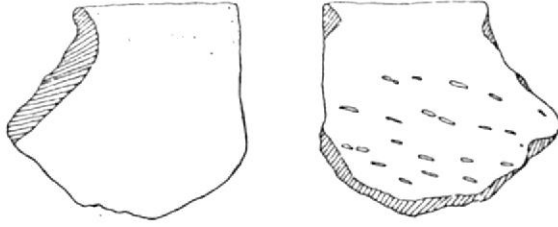

349.14



FIGURA 56: CONTEXTO BASURAL

DEPOSITO 30

## FIGURA 57

PROCEDENCIA: 349 ARTEFACTO N<sup>o</sup> 15  
 CLASE ESTRUCTURAL: Restringida independiente contornos inflexionados

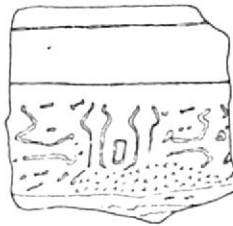
Corte Horizontal: circular  
 Corte vertical: IIIA1  
 Diámetro de los puntos  
 terminales: 100mm.  
 Espesor: 4.5mm.  
 Largo del arco: 40mm.  
 % del arco: 13  
 Modos formales  
 labio: 4  
 borde: 3  
 cuello: 1  
 cuerpo: 4?  
 base: ?  
 Acabado de superficie  
 exterior: ahumado y pulido uniforme  
 interior: ahumado y pulido uniforme  
 Técnica decorativa  
 exterior: -  
 interior: -  
 Diseño: -

PROCEDENCIA 349 ARTEFACTO N<sup>o</sup> a  
 CLASE ESTRUCTURAL: Restringida independiente contornos inflexionados

Corte horizontal: circular  
 Corte vertical: IIIA1  
 Diámetro de los puntos  
 terminales: -  
 Espesor: -  
 Largo del arco: -  
 % del arco: -  
 Modos formales  
 labio: 4  
 borde: 4  
 cuello: 1  
 cuerpo: 4?  
 base: ?  
 Acabado de superficie  
 exterior: alisado con reborde o rebaba  
 interior: pulido uniforme (erosionado)  
 Técnica decorativa  
 exterior: impresiones e incisiones  
 interior: -  
 Diseño: No definido



FIGURA 57: CONTEXTO BASURAL

DEPOSITO 30

PROCEDENCIA: 349 ARTEFACTO N° 19  
 CLASE ESTRUCTURAL: Restringida independientes contornos inflexionados

Corte Horizontal: circular

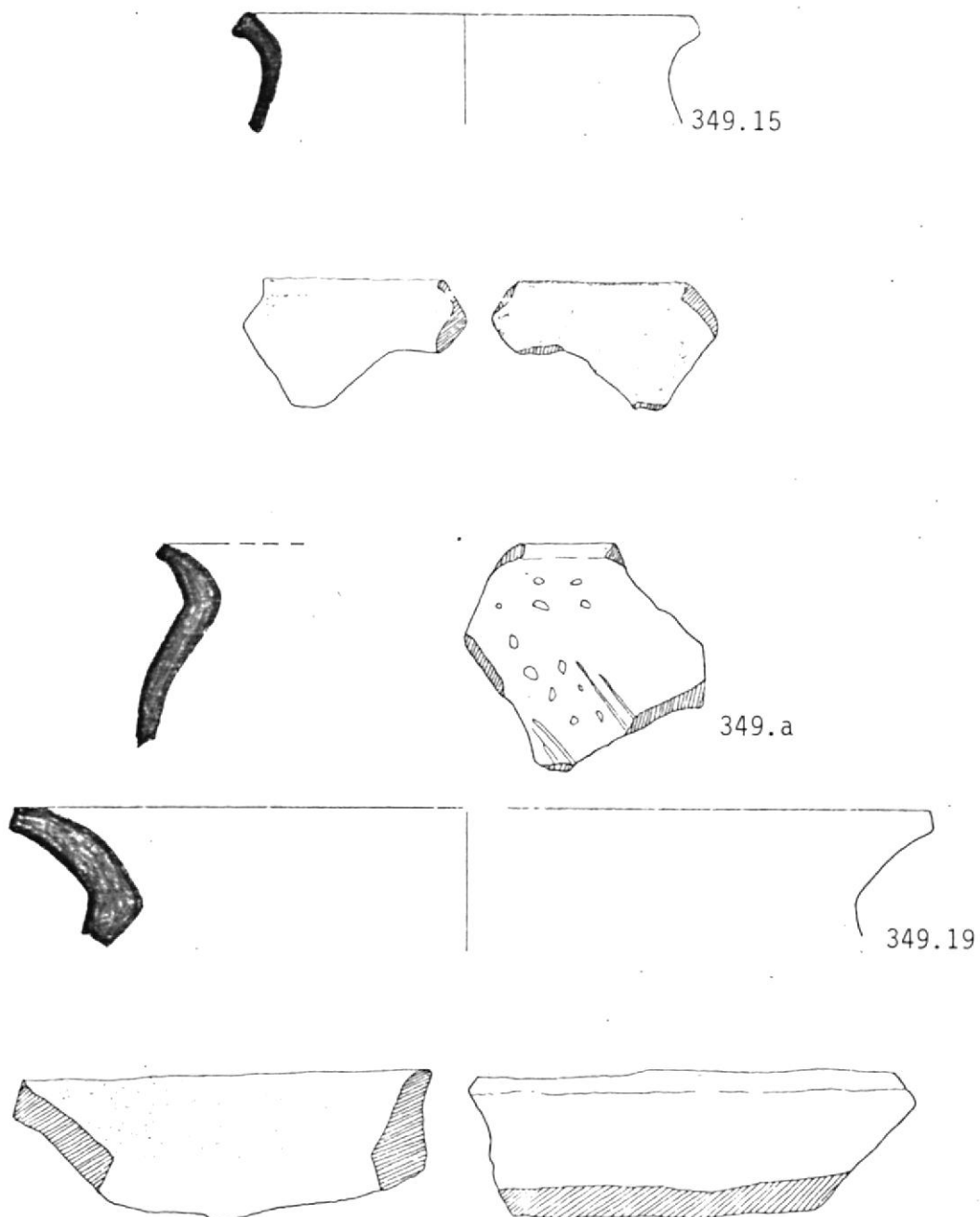
Corte vertical: IIIA2

Diámetro de los puntos  
 terminales: 210mm.

Espesor: 10mm.

Largo del arco: 93mm.

% del arco: 15.4

Modos formales

labio: 4

borde: 4

cuello: 1

cuerpo: 4

base: ?

Acabado de superficie

exterior: rugoso

interior: engobe rojo alisado (borde), y alisado uniforme

Técnica decorativa

exterior: -

interior: -

Diseño: -

FIGURA 58

PROCEDENCIA 349 ARTEFACTO N° 10  
 CLASE ESTRUCTURAL: No restringida contornos simples

Corte horizontal: circular

Corte vertical: IA3

Diámetro de los puntos

terminales: 100mm.

Espesor: 13.2mm.

Largo del arco: 35mm.

% del arco: 12

Modos formales

labio: 4

borde: 2

cuello: -

cuerpo: 1

base: ?

Acabado de superficie

exterior: pulido uniforme

interior: pulido uniforme

Técnica decorativa

exterior: grabado

interior: -

Diseño: Patrones lineales simples





FIGURA 58: CONTEXTO BASURAL

DEPOSITO 30

PROCEDENCIA: 349 ARTEFACTO N<sup>o</sup> a  
 CLASE ESTRUCTURAL: Restringida contornos simples

Corte Horizontal: circular  
 Corte vertical: -  
 Diámetro de los puntos  
 terminales: -  
 Espesor: -  
 Largo del arco: -  
 % del arco: -  
 Modos formales  
 labio: 4  
 borde: 6  
 cuello: -  
 cuerpo: 3  
 base: ?  
 Acabado de superficie  
 exterior: ahumado pulido uniforme  
 interior: pulido estriado (erosionado)  
 Técnica decorativa  
 exterior: grabado  
 interior: -  
 Diseño: No definido

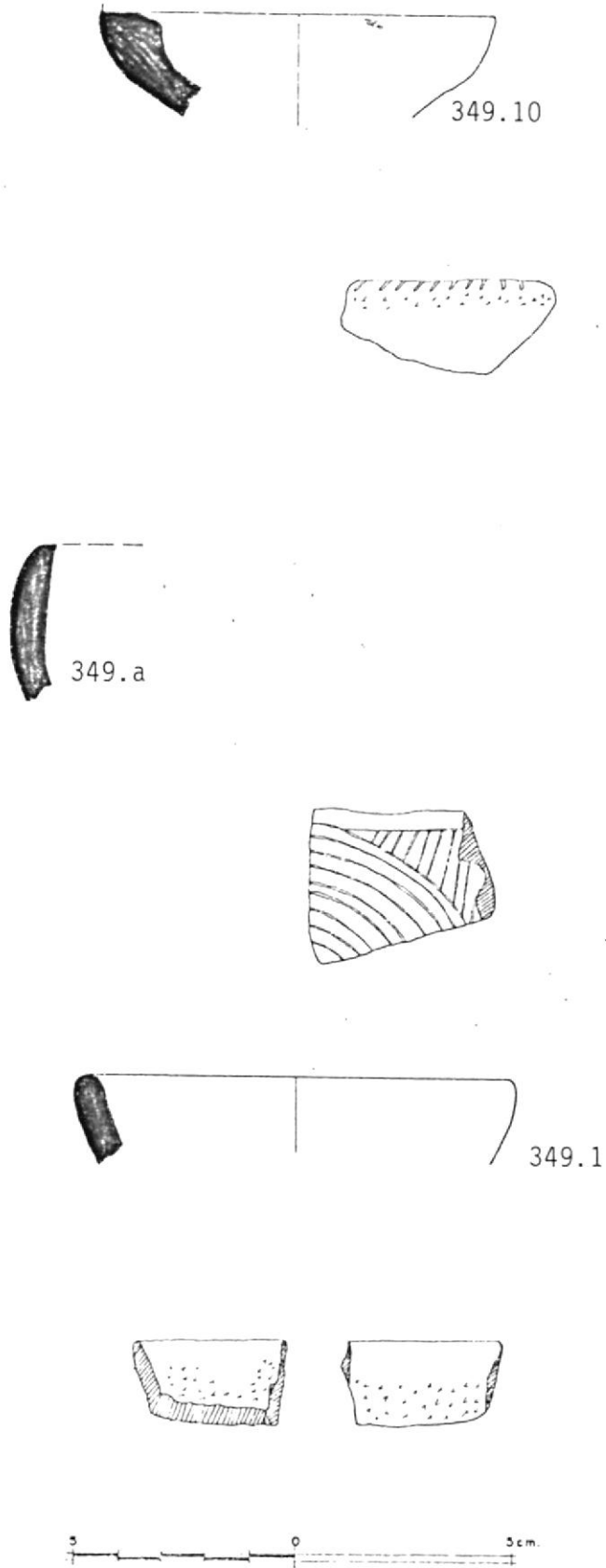
PROCEDENCIA 349 ARTEFACTO N<sup>o</sup> 1  
 CLASE ESTRUCTURAL: No restringida contornos simples

Corte horizontal: circular  
 Corte vertical: IA5  
 Diámetro de los puntos  
 terminales: 100mm.  
 Espesor: 7.4mm.  
 Largo del arco: 35mm.  
 % del arco: 12  
 Modos formales  
 labio: 3  
 borde: 1  
 cuello: 1  
 cuerpo: 1  
 base: ?  
 Acabado de superficie  
 exterior: alisado uniforme erosionado (erosionado)  
 interior: alisado uniforme (erosionado)  
 Técnica decorativa  
 exterior: -  
 interior: -  
 Diseño: -

PROCEDENCIA: 349 ARTEFACTO N° 7  
 CLASE ESTRUCTURAL: No restringida

Corte Horizontal: circular  
 Corte vertical: -  
 Diámetro de los puntos  
 terminales: 90mm.  
 Espesor: 8.4mm.  
 Largo del arco: 35mm.  
 % del arco: 10  
 Modos formales  
 labio: -  
 borde: -  
 cuello: -  
 cuerpo: -  
 base: 3  
 Acabado de superficie  
 exterior: pulido uniforme  
 interior: pulido estriado  
 Técnica decorativa  
 exterior: -  
 interior: -  
 Diseño: -

PROCEDENCIA 349 ARTEFACTO N° 5  
 CLASE ESTRUCTURAL: Restringida dependiente contornos compuestos

Corte horizontal: circular  
 Corte vertical: -  
 Diámetro de los puntos  
 terminales: 60mm.  
 Espesor: 9.3mm.  
 Largo del arco: 34mm.  
 % del arco: 18  
 Modos formales  
 labio: -  
 borde: -  
 cuello: -  
 cuerpo: -  
 base: 2  
 Acabado de superficie  
 exterior: pulido estriado  
 interior: pulido estriado  
 Técnica decorativa  
 exterior: -  
 interior: -  
 Diseño: -



FIGURA 59: CONTEXTO BASURAL

DEPOSITO 30

PROCEDENCIA: 349 ARTEFACTO N° 18  
 CLASE ESTRUCTURAL: No restringida

Corte Horizontal: circular  
 Corte vertical: -  
 Diámetro de los puntos  
 terminales: 90mm.  
 Espesor: 10.3mm.  
 Largo del arco: 55mm.  
 % del arco: 19  
 Modos formales  
 labio: -  
 borde: -  
 cuello: -  
 cuerpo: -  
 base: 2  
 Acabado de superficie  
 exterior: pulido estriado  
 interior: pulido estriado  
 Técnica decorativa  
 exterior: grabado  
 interior: -  
 Diseño: No definido

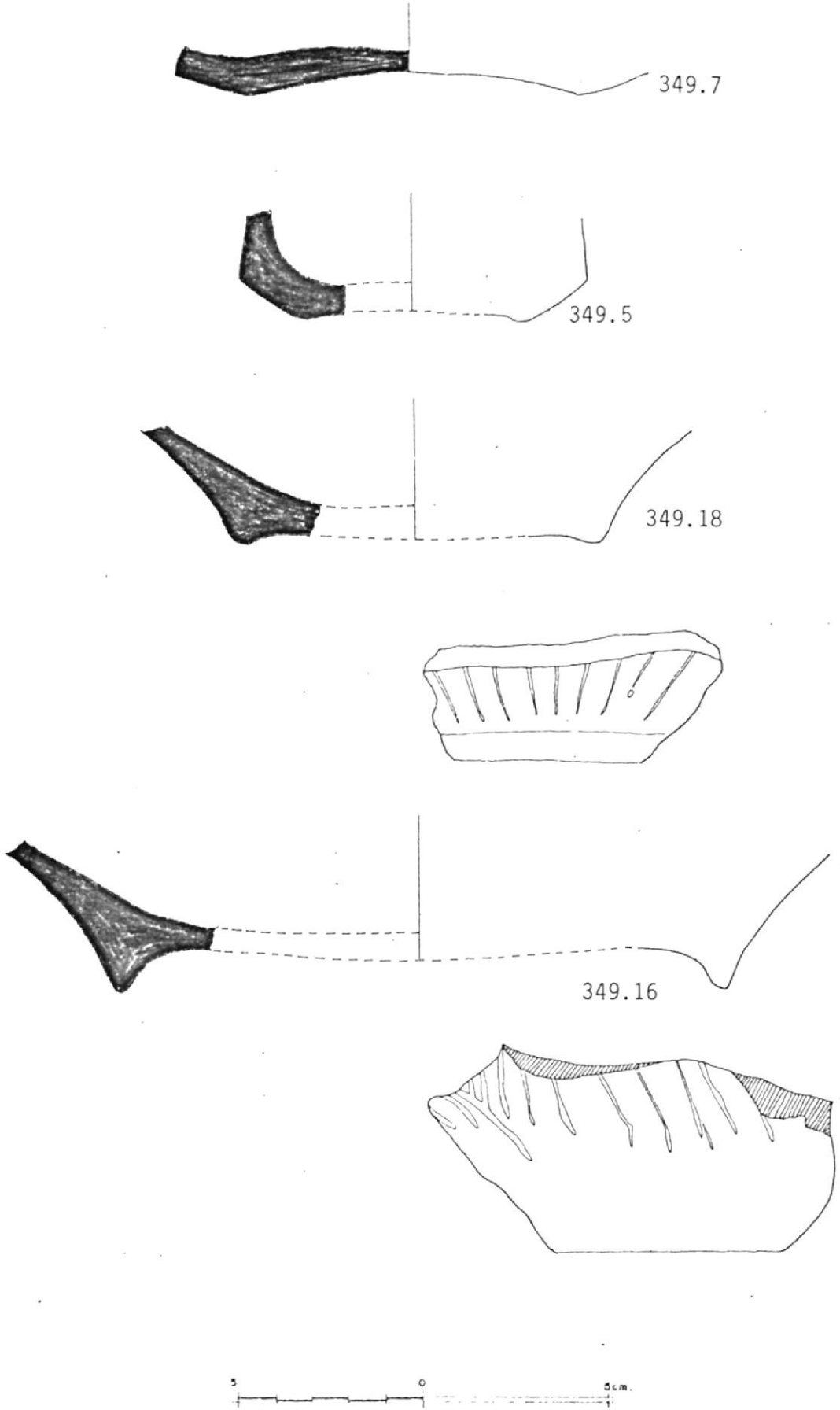
PROCEDENCIA: 349 ARTEFACTO N° 16  
 CLASE ESTRUCTURAL: No restringida

Corte horizontal: circular  
 Corte vertical: -  
 Diámetro de los puntos  
 terminales: 170mm.  
 Espesor: 7mm.  
 Largo del arco: 67mm.  
 % del arco: 19  
 Modos formales  
 labio: -  
 borde: -  
 cuello: -  
 cuerpo: -  
 base: 2  
 Acabado de superficie  
 exterior: pulido estriado (fondo), y pulido uniforme  
 interior: pulido uniforme  
 Técnica decorativa  
 exterior: excavado  
 interior: -  
 Diseño: No definido

## FIGURA 60

PROCEDENCIA: 349 ARTEFACTO N° 6  
 CLASE ESTRUCTURAL: No restringida

Corte Horizontal: circular  
 Corte vertical: -  
 Diámetro de los puntos  
 terminales: 90mm.  
 Espesor: 10.7mm.  
 Largo del arco: 35mm.  
 % del arco: 12  
 Modos formales  
 labio: -  
 borde: -  
 cuello: -  
 cuerpo: -  
 base: 2  
 Acabado de superficie  
 exterior: pulido uniforme  
 interior: pulido uniforme

Técnica decorativa  
 exterior: -  
 interior: -  
 Diseño: -



PROCEDENCIA 349 ARTEFACTO N° 4  
 CLASE ESTRUCTURAL: No restringida

Corte horizontal: circular  
 Corte vertical: -  
 Diámetro de los puntos  
 terminales: 120mm.  
 Espesor: 6.2mm.  
 Largo del arco: 83mm.  
 % del arco: 25  
 Modos formales  
 labio: -  
 borde: -  
 cuello: -  
 cuerpo: -  
 base: 2  
 Acabado de superficie  
 exterior: pulido estriado (fondo) y pulido uniforme  
 interior: pulido estriado

Técnica decorativa  
 exterior: incisiones  
 interior: -  
 Diseño: No definido



FIGURA 60:

CONTEXTO BASURAL

DEPOSITO 30

PROCEDENCIA: 349  
 CLASE ESTRUCTURAL: No restringida

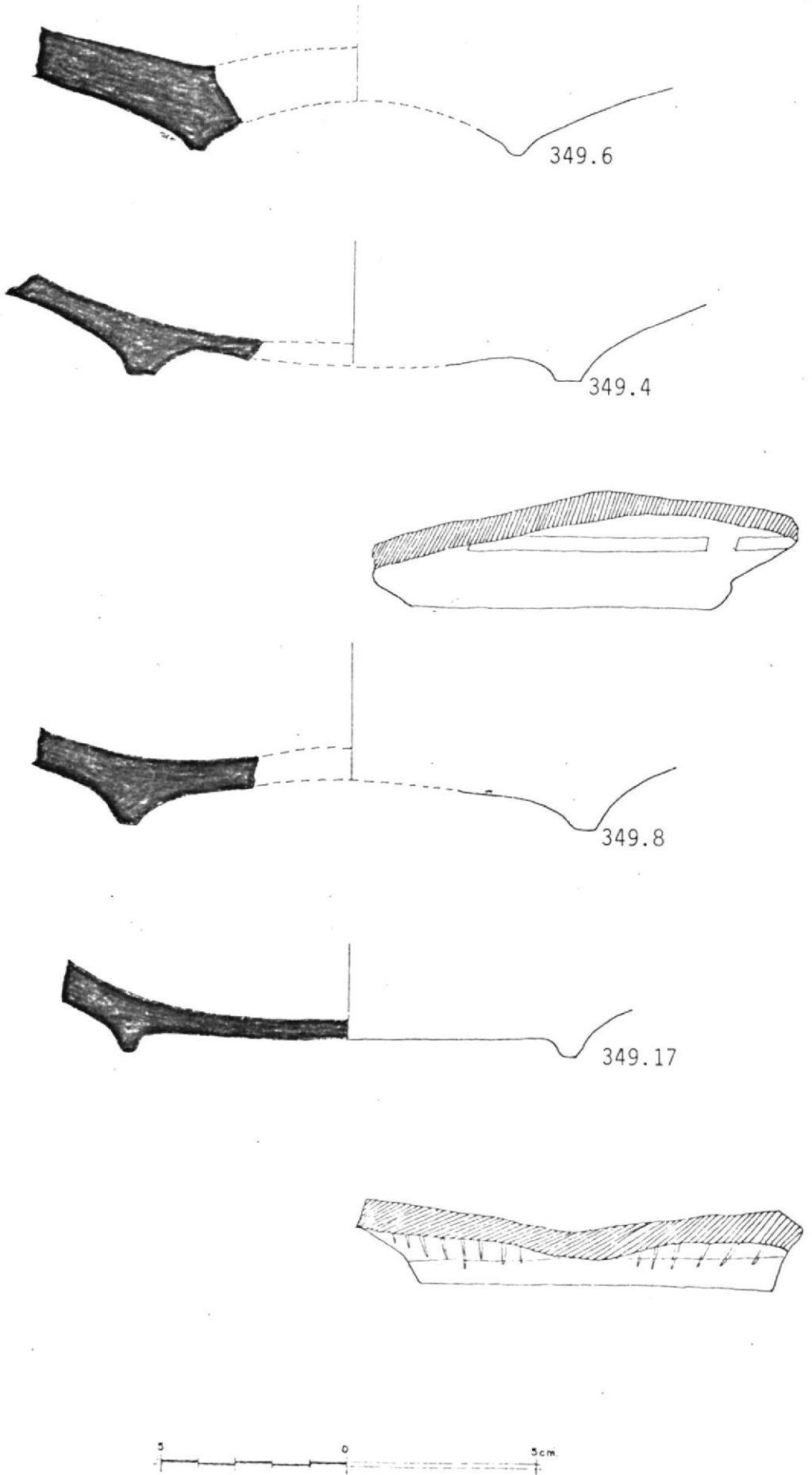
ARTEFACTO N° 8

Corte Horizontal: circular  
 Corte vertical: -  
 Diámetro de los puntos  
 terminales: 130mm.  
 Espesor: 8.1mm.  
 Largo del arco: 47mm.  
 % del arco: 10  
 Modos formales  
 labio: -  
 borde: -  
 cuello: -  
 cuerpo: -  
 base: 2  
 Acabado de superficie  
 exterior: pulido estriado  
 interior: pulido estriado  
 Técnica decorativa  
 exterior: -  
 interior: -  
 Diseño: -



PROCEDENCIA 349  
 CLASE ESTRUCTURAL: No restringida

ARTEFACTO N° 17

Corte horizontal: circular  
 Corte vertical: -  
 Diámetro de los puntos  
 terminales: 120mm.  
 Espesor: 7.4mm.  
 Largo del arco: 102mm.  
 % del arco: 28  
 Modos formales  
 labio: -  
 borde: -  
 cuello: -  
 cuerpo: -  
 base: 2  
 Acabado de superficie  
 exterior: pulido estriado (erosionado)  
 interior: pulido uniforme (erosionado)  
 Técnica decorativa  
 exterior: excavado  
 interior: -  
 Diseño: No definido

## FIGURA 61

PROCEDENCIA: 356 ARTEFACTO N° 1  
 CLASE ESTRUCTURAL: No restringida contornos complejos

Corte Horizontal: circular  
 Corte vertical: IC  
 Diámetro de los puntos  
 terminales: 120mm.  
 Espesor: 5.5mm.  
 Largo del arco: 36mm.  
 % del arco: 10.6  
 Modos formales  
 labio: 3  
 borde: 3  
 cuello: 1  
 cuerpo: 6  
 base: ?  
 Acabado de superficie  
 exterior: pulido uniforme  
 interior: ahumado pulido estriado  
 Técnica decorativa  
 exterior: grabado  
 interior: -  
 Diseño: Bandas de líneas inclinadas

PROCEDENCIA 356 ARTEFACTO N° 2  
 CLASE ESTRUCTURAL: No restringida contornos simples

Corte horizontal: circular  
 Corte vertical: IA4  
 Diámetro de los puntos  
 terminales: 90mm.  
 Espesor: 7.6mm.  
 Largo del arco: 3.6mm.  
 % del arco: 23  
 Modos formales  
 labio: 4  
 borde: 7  
 cuello: -  
 cuerpo: 2  
 base: ?  
 Acabado de superficie  
 exterior: pulido estriado  
 interior: alisado uniforme  
 Técnica decorativa  
 exterior: -  
 interior: -  
 Diseño: -



FIGURA 61: CONTEXTO BASURAL

DEPOSITO 29A

## FIGURA 62

PROCEDENCIA: 356 ARTEFACTO N° 3  
 CLASE ESTRUCTURAL: No restringida  
  
 Corte Horizontal: circular  
 Corte vertical: -  
 Diámetro de los puntos  
 terminales: 200mm.  
 Espesor: 8.6mm.  
 Largo del arco: 85mm.  
 % del arco: 13.5  
 Modos formales  
   labio: -  
   borde: -  
   cuello: -  
   cuerpo: -  
   base: 2  
 Acabado de superficie  
   exterior: ahumado pulido uniforme  
   interior: alisado uniforme  
  
 Técnica decorativa  
   exterior: grabado  
   interior: -  
 Diseño: No definido

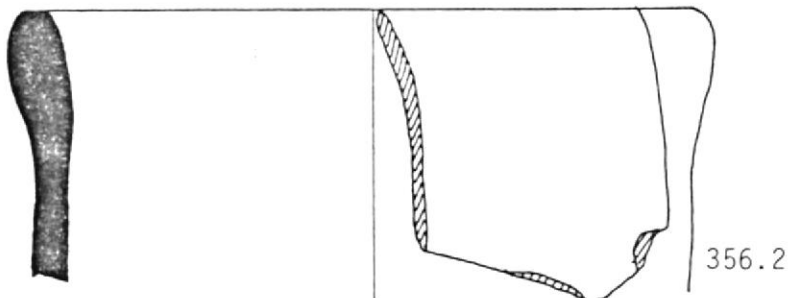
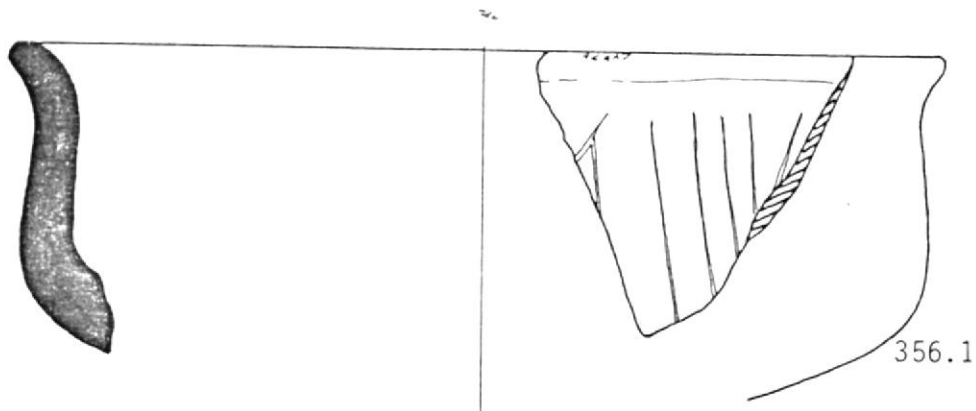
## FIGURA 63

PROCEDENCIA 355 ARTEFACTO N° 2  
 CLASE ESTRUCTURAL: No restringida contornos simples  
  
 Corte horizontal: circular  
 Corte vertical: IA3  
 Diámetro de los puntos  
 terminales: 120mm.  
 Espesor: 9.8mm.  
 Largo del arco: 31mm.  
 % del arco: 11  
 Modos formales  
   labio: 3  
   borde: 1  
   cuello: -  
   cuerpo: 1  
   base: 1?  
 Acabado de superficie  
   exterior: pulido uniforme  
   interior: pulido uniforme  
  
 Técnica decorativa  
   exterior: grabado  
   interior: -  
 Diseño: Patrones lineales simples

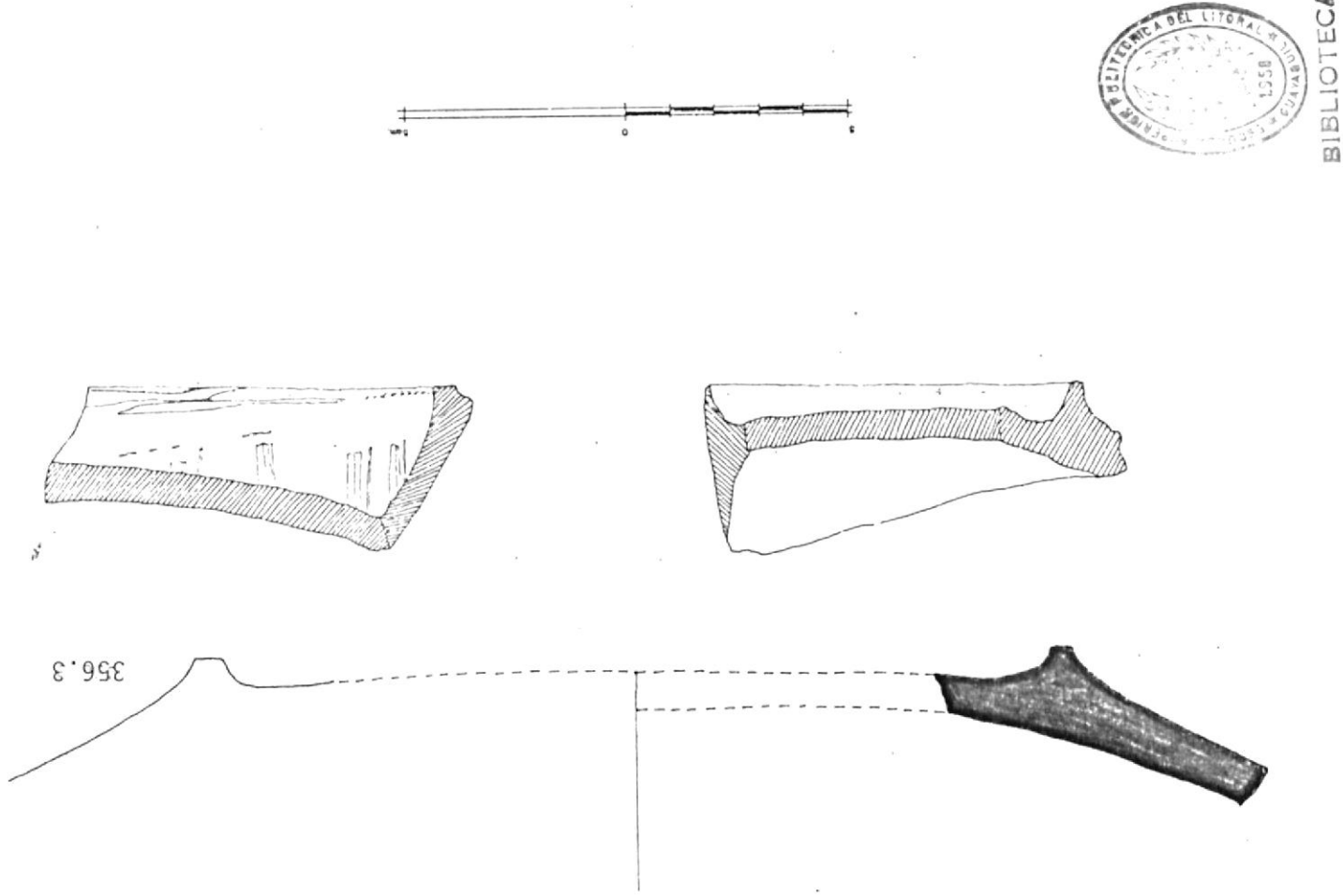



FIGURA 63: CONTEXTO BASURAL

DEPOSITO 29-12

PROCEDENCIA: 355 ARTEFACTO N° a  
 CLASE ESTRUCTURAL: Restringida dependiente contornos simples

Corte Horizontal: circular  
 Corte vertical: -  
 Diámetro de los puntos  
 terminales: -  
 Espesor: -  
 Largo del arco: -  
 % del arco: -  
 Modos formales  
 labio: 1  
 borde: 6  
 cuello: -  
 cuerpo: 3  
 base: -  
 Acabado de superficie  
 exterior: pulido uniforme (erosionado)  
 interior: pulido estriado  
 Técnica decorativa  
 exterior: grabado  
 interior: -  
 Diseño: No definido

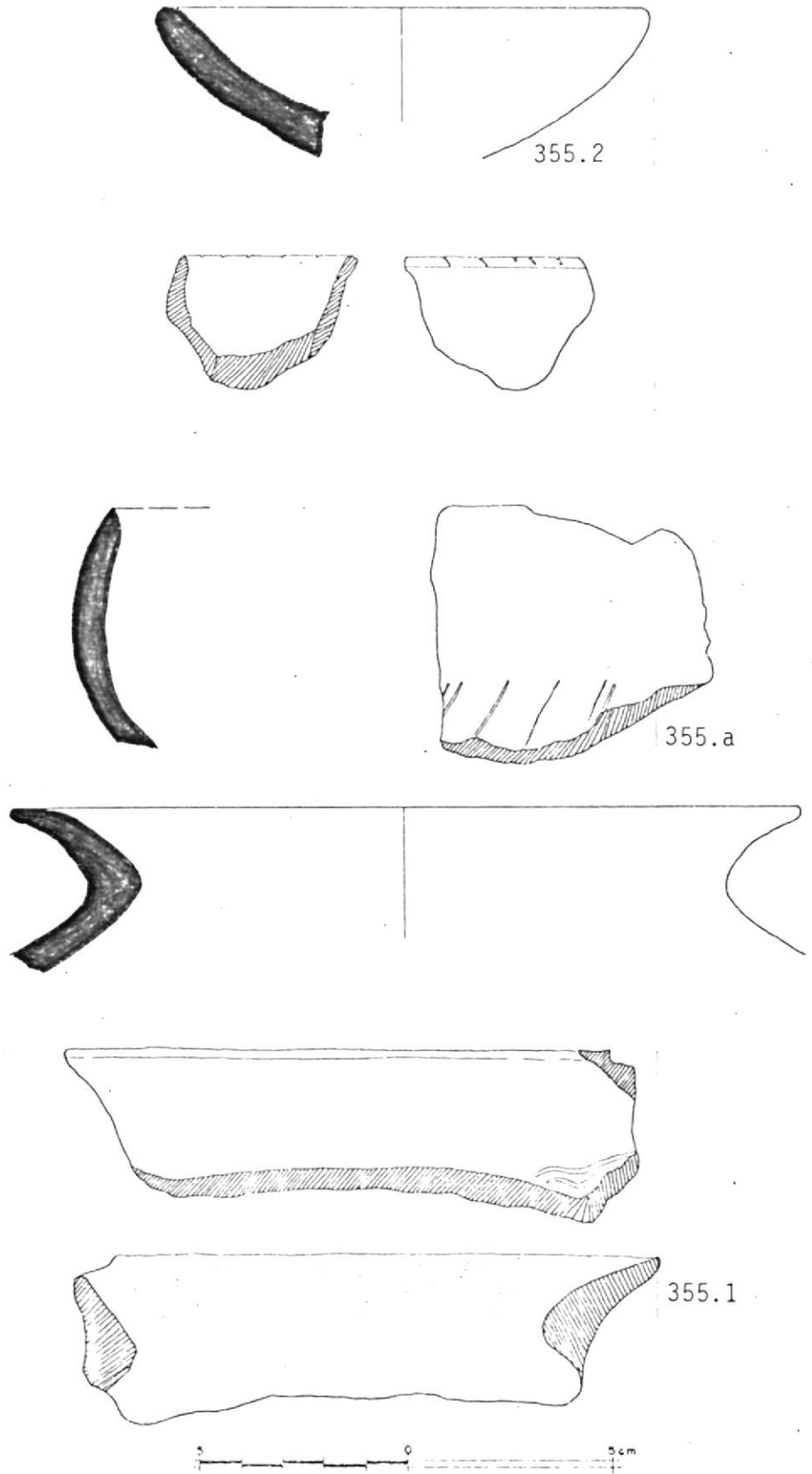
PROCEDENCIA 355 ARTEFACTO N° 1  
 CLASE ESTRUCTURAL: Restringida independiente contornos inflexionados

Corte horizontal: circular  
 Corte vertical: IIIA1  
 Diámetro de los puntos  
 terminales: 190mm.  
 Espesor: 8.7mm.  
 Largo del arco: 140mm.  
 % del arco: 25  
 Modos formales  
 labio: 4  
 borde: 4  
 cuello: 1  
 cuerpo: 4  
 base: ?  
 Acabado de superficie  
 exterior: alisado en línea  
 interior: engobe y pulido (borde), y pulido en línea  
 Técnica decorativa  
 exterior: incisiones  
 interior: -  
 Diseño: Bandas de líneas paralelas

## FIGURA 64

PROCEDENCIA: 342 ARTEFACTO N° 7  
 CLASE ESTRUCTURAL: Restringida dependiente contornos simples

Corte Horizontal: circular  
 Corte vertical: IIA  
 Diámetro de los puntos  
 terminales: 380mm.  
 Espesor: 9.9mm.  
 Largo del arco: 105mm.  
 % del arco: 10  
 Modos formales  
 labio: 4  
 borde: 6  
 cuello: -  
 cuerpo: 1  
 base: ?  
 Acabado de superficie  
 exterior: ahumado y pulido uniforme  
 interior: ahumado y pulido uniforme  
 Técnica decorativa  
 exterior: grabado  
 interior: -  
 Diseño: Bandas triangulares

PROCEDENCIA 342 ARTEFACTO N° 9  
 CLASE ESTRUCTURAL: Restringida independiente contornos inflexionados

Corte horizontal: circular  
 Corte vertical: IIIA3  
 Diámetro de los puntos  
 terminales: 210mm.  
 Espesor: 9.9mm.  
 Largo del arco: 76mm-  
 % del arco: 11  
 Modos formales  
 labio: 4  
 borde: 4  
 cuello: 1  
 cuerpo: 4?  
 base: ?  
 Acabado de superficie  
 exterior: alisado uniforme  
 interior: alisado uniforme  
 Técnica decorativa  
 exterior: -  
 interior: -  
 Diseño: -



FIGURA 65

PROCEDENCIA: 342 ARTEFACTO N° 4  
 CLASE ESTRUCTURAL: Restringida independiente contornos complejos

Corte Horizontal: circular  
 Corte vertical: IIIB  
 Diámetro de los puntos  
 terminales: 210mm.  
 Espesor: 10.1mm.  
 Largo del arco: 62mm.  
 % del arco: 9.2  
 Modos formales  
 labio: 4  
 borde: 5  
 cuello: 2  
 cuerpo: 6  
 base: ?  
 Acabado de superficie  
 exterior: ahumado y pulido uniforme  
 interior: ahumado y pulido uniforme  
 Técnica decorativa  
 exterior: grabado  
 interior: -  
 Diseño: Bandas triangulares

PROCEDENCIA 342 ARTEFACTO N° 5-6  
 CLASE ESTRUCTURAL: Restringida independiente contornos inflexionados

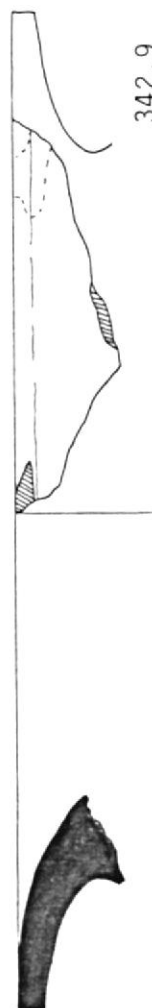
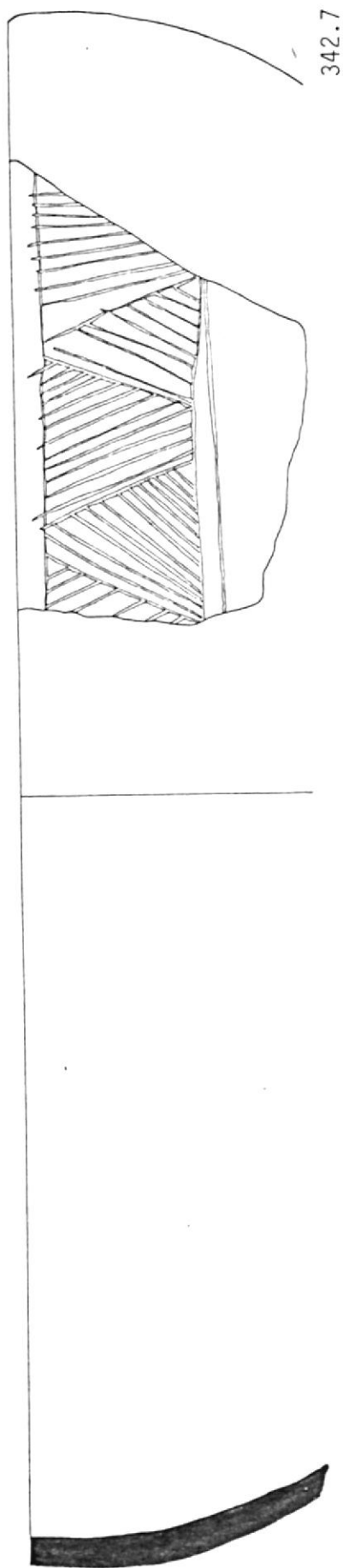
Corte horizontal: circular  
 Corte vertical: IIIA1  
 Diámetro de los puntos  
 terminales: 160mm.  
 Espesor: 7.6mm.  
 Largo del arco: 119mm.  
 % del arco: 18  
 Modos formales  
 labio: 4  
 borde: 4  
 cuello: 1  
 cuerpo: 4?  
 base: ?  
 Acabado de superficie  
 exterior: alisado en líneas  
 interior: engobe y pulido (borde) y pulido  
 Técnica decorativa  
 exterior: -  
 interior: -  
 Diseño: -



FIGURA 65: CONTEXTO BASURAL

DEPOSITO 29-8

## FIGURA 66

PROCEDENCIA: 342 ARTEFACTO N° 12  
 CLASE ESTRUCTURAL: No restringida

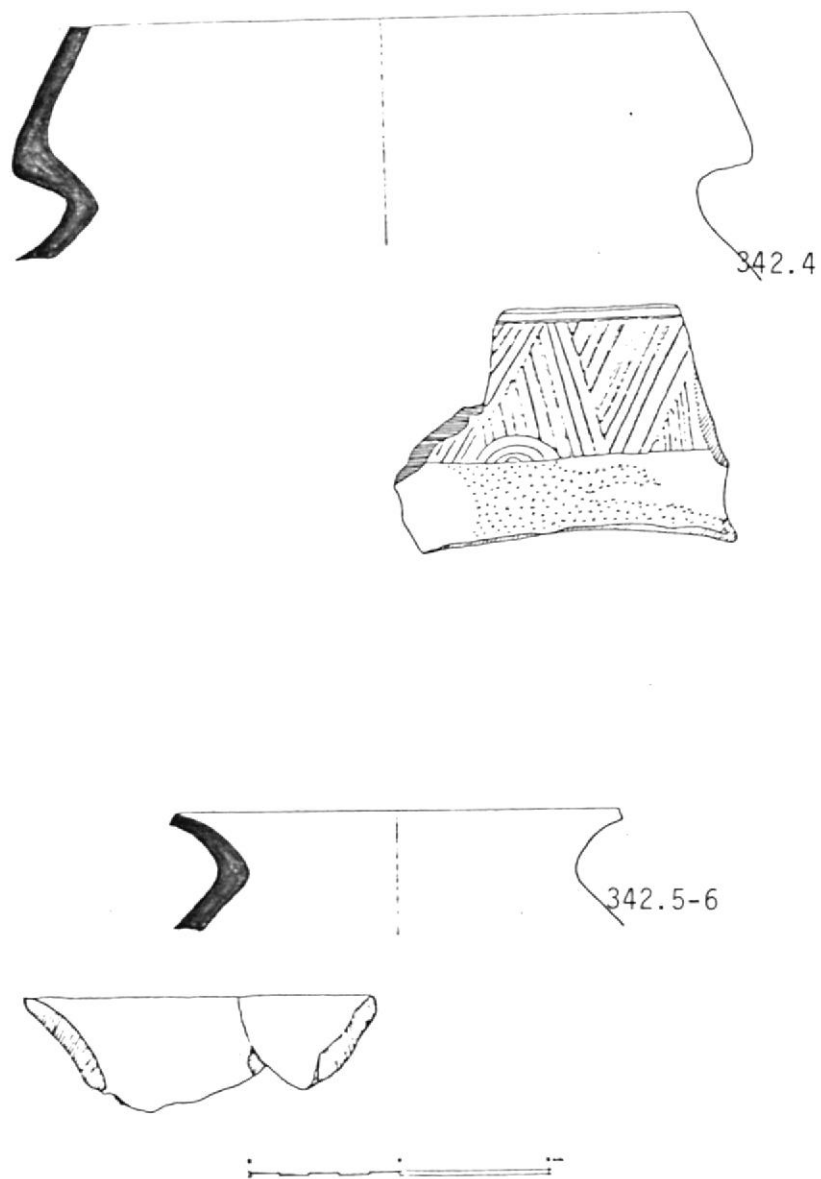
Corte Horizontal: circular  
 Corte vertical: -  
 Diámetro de los puntos  
 terminales: 130mm.  
 Espesor: 14.5mm.  
 Largo del arco: 42mm.  
 % del arco: 12  
 Modos formales  
 labio: -  
 borde: -  
 cuello: -  
 cuerpo: -  
 base: 2  
 Acabado de superficie  
 exterior: pulido uniforme  
 interior: alisado uniforme

Técnica decorativa  
 exterior: grabado  
 interior: -  
 Diseño: No definido

PROCEDENCIA 342 ARTEFACTO N° 11  
 CLASE ESTRUCTURAL: Restringida independiente contornos inflexionados

Corte horizontal: circular  
 Corte vertical: IIIA1  
 Diámetro de los puntos  
 terminales: 160mm.  
 Espesor: 7.7mm  
 Largo del arco: 71mm.  
 % del arco: 10  
 Modos formales  
 labio: 4  
 borde: 4  
 cuello: 1  
 cuerpo: 4?  
 base: ?  
 Acabado de superficie  
 exterior: alisado en línea  
 interior: pulido uniforme

Técnica decorativa  
 exterior: -  
 interior: -

Diseño: -

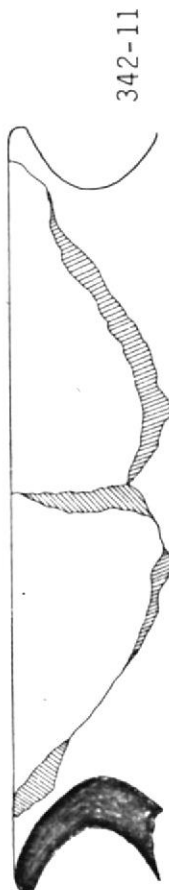
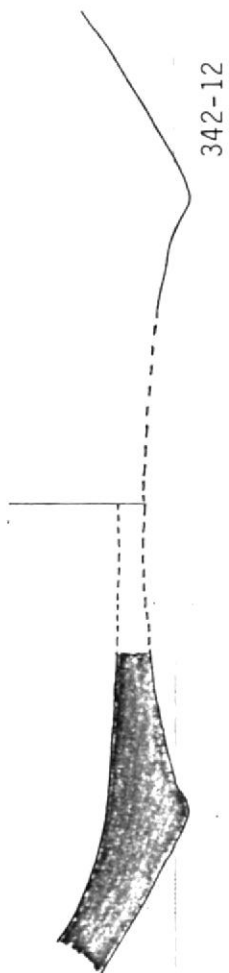

BIBLIOTECA

FIGURA 67

PROCEDENCIA: 340 ARTEFACTO N° 13  
 CLASE ESTRUCTURAL: Restringida independiente contornos inflexionados

Corte Horizontal: circular  
 Corte vertical: IIIA4  
 Diámetro de los puntos  
 terminales: 180mm.  
 Espesor: 5.3mm.  
 Largo del arco: 54mm.  
 % del arco: 10

Modos formales

labio:	4
borde:	8
cuello:	1
cuerpo:	6
base:	?

Acabado de superficie

exterior:	engobe y pulido uniforme
interior:	ahumado y pulido uniforme

Técnica decorativa

exterior:	grabado
interior:	-

Diseño: Bandas triangulares

FIGURA 68

PROCEDENCIA 340 ARTEFACTO N° 14  
 CLASE ESTRUCTURAL: Restringida independiente contornos inflexionados

Corte horizontal: circular  
 Corte vertical: IIIA2  
 Diámetro de los puntos  
 terminales: 210mm.  
 Espesor: 9mm.  
 Largo del arco: 60mm.  
 % del arco: 10

Modos formales

labio:	4
borde:	4
cuello:	1
cuerpo:	4?
base:	?

Acabado de superficie

exterior:	alisado en líneas
interior:	pulido uniforme

Técnica decorativa

exterior:	impresiones
interior:	-

Diseño: Patrones lineales simples



FIGURA 67: CONTEXTO BASURAL DEPOSITO 29-6



FIGURA 68: CONTEXTO BASURAL

DEPOSITO 29-6

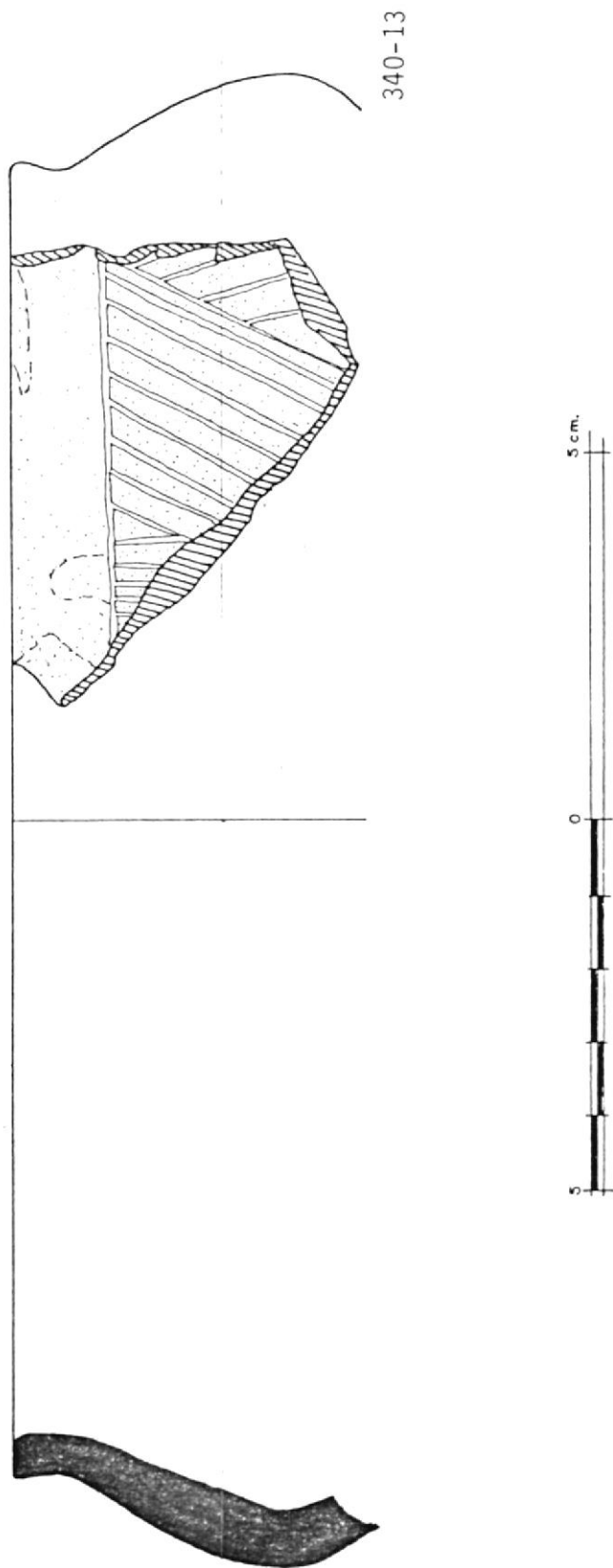
PROCEDENCIA: 340 ARTEFACTO N° 4  
 CLASE ESTRUCTURAL: Restringida independientes contornos inflexionados

Corte Horizontal: circular

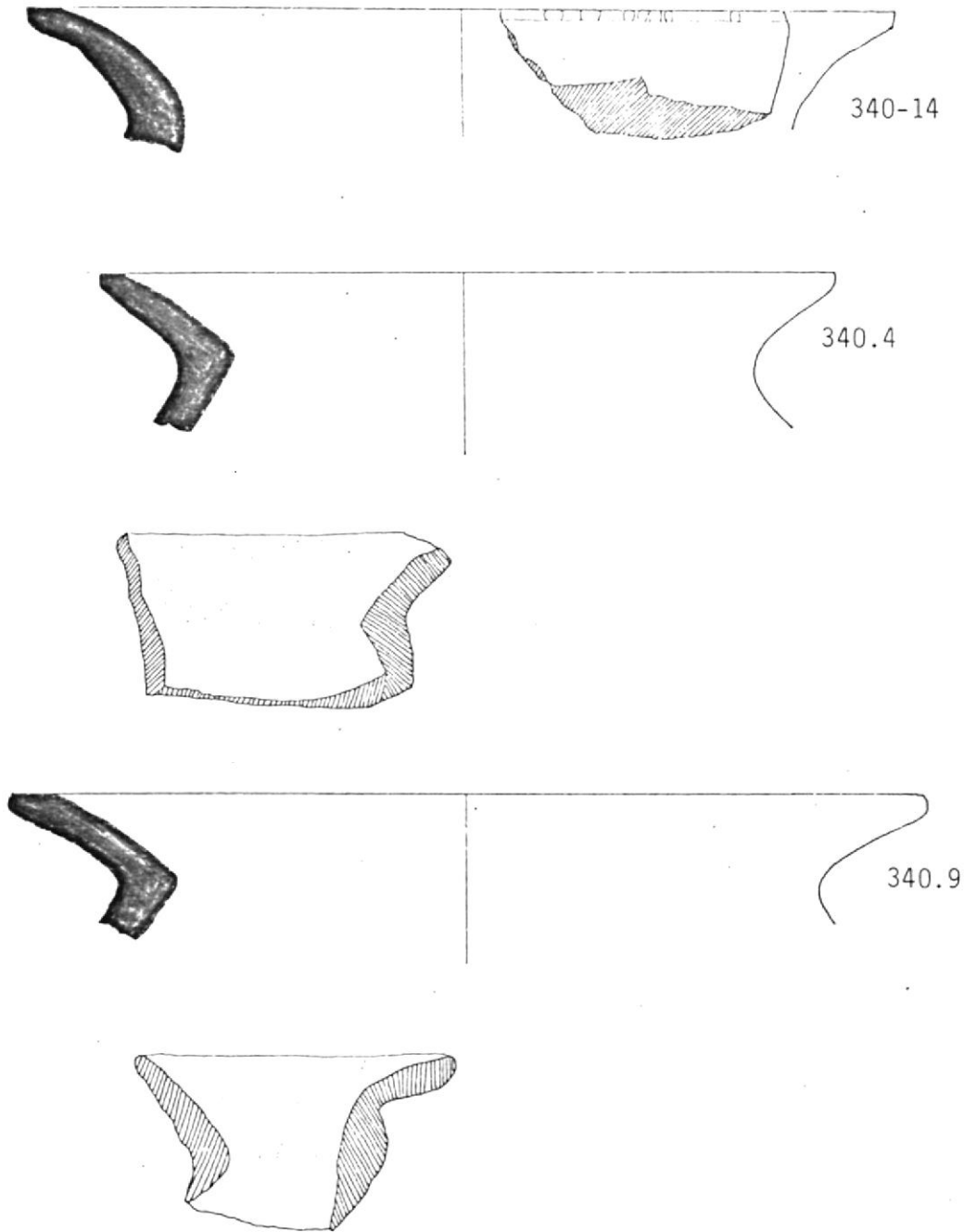
Corte vertical: IIIA2

Diámetro de los puntos  
 terminales: 170mm.

Espesor: 8.2mm.

Largo del arco: 71mm.

% del arco: 14.2

Modos formales

labio: 4

borde: 4

cuello: 1

cuerpo: 4?

base: ?

Acabado de superficie

exterior: rugoso

interior: engobe pulido uniforme(borde) y pulido uniforme

Técnica decorativa

exterior: -

interior: -

Diseño: -

PROCEDENCIA 340 ARTEFACTO N° 9  
 CLASE ESTRUCTURAL: Restringida independiente contornos inflexionados

Corte horizontal: circular

Corte vertical: IIIA2

Diámetro de los puntos  
 terminales: 210mm.

Espesor: 9mm.

Largo del arco: 66mm.

% del arco: 12.1

Modos formales

labio: 4

borde: 4

cuello: 1

cuerpo: 4

base: ?

Acabado de superficie

exterior: rugoso

interior: engobe y pulido (borde) y pulido (erosionado)

Técnica decorativa

exterior: -

interior: -

Diseño: -

PROCEDENCIA: 340 ARTEFACTO N° 12  
 CLASE ESTRUCTURAL: No restringida contornos simple

Corte Horizontal: circular  
 Corte vertical: IA2  
 Diámetro de los puntos  
 terminales: 160mm.  
 Espesor: 11mm.  
 Largo del arco: 76mm.  
 % del arco: 16

Modos formales  
 labio: 4  
 borde: 2  
 cuello: -  
 cuerpo: 1  
 base: ?

Acabado de superficie  
 exterior: alisado uniforme  
 interior: alisado uniforme

Técnica decorativa  
 exterior:  
 interior: grabado  
 Diseño: Bandas de líneas inclinadas

PROCEDENCIA 340 ARTEFACTO N° 8  
 CLASE ESTRUCTURAL: No restringida contornos simples

Corte horizontal: circular  
 Corte vertical: IA2  
 Diámetro de los puntos  
 terminales: 180mm.  
 Espesor: 9.7mm.  
 Largo del arco: 79mm.  
 % del arco: 17

Modos formales  
 labio: 4  
 borde: 2  
 cuello: -  
 cuerpo: 1  
 base: ?

Acabado de superficie  
 exterior: pulido uniforme  
 interior: pulido uniforme

Técnica decorativa  
 exterior: -  
 interior: grabado

Diseño: Bandas de líneas inclinadas



BIBLIOTECA



FIGURA 69: CONTEXTO BASURAL DEPOSITO 29-6

PROCEDENCIA: 340 ARTEFACTO N° 6  
 CLASE ESTRUCTURAL: Restringida independiente contornos inflexionados

Corte Horizontal: circular  
 Corte vertical: IIIA1  
 Diámetro de los puntos  
 terminales: 180mm.  
 Espesor: 6mm.  
 Largo del arco: 55mm.  
 % del arco: 10.2  
 Modos formales  
   labio: 3  
   borde: 4  
   cuello: 1  
   cuerpo: 4?  
   base: ?  
 Acabado de superficie  
   exterior: alisado en líneas  
   interior: pulido uniforme

Técnica decorativa  
   exterior: impresiones  
   interior: -  
 Diseño: Patrones lineales simples

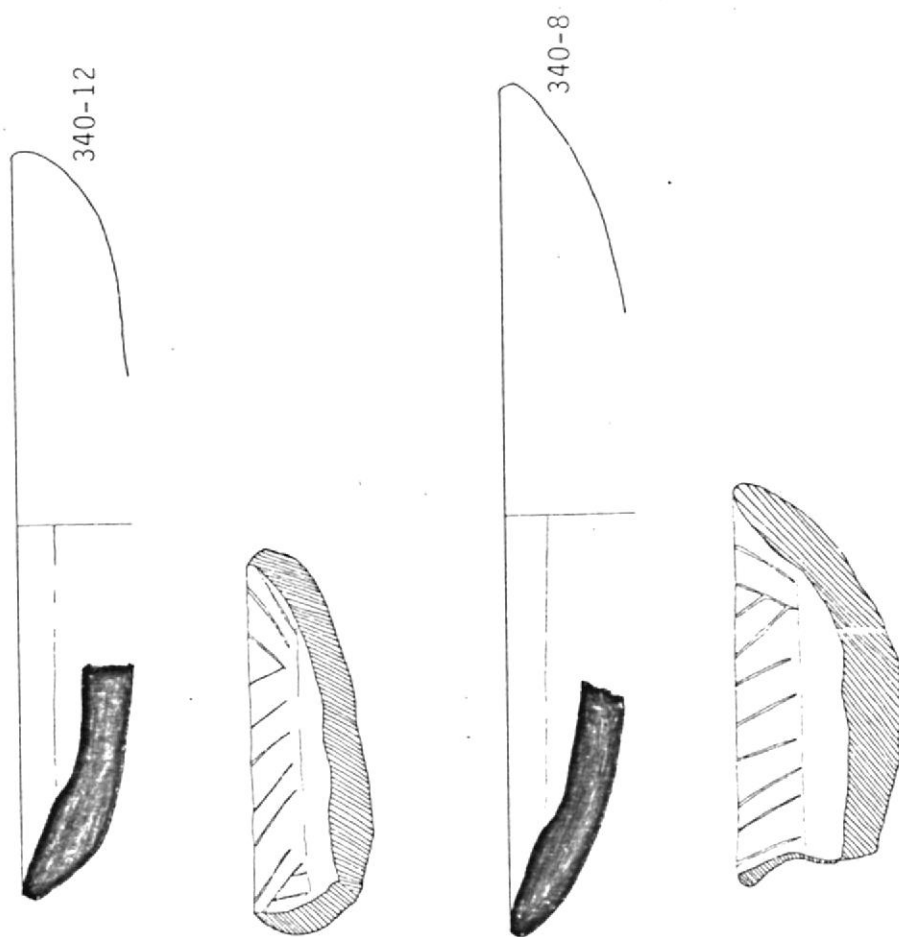
PROCEDENCIA 340 ARTEFACTO N° a  
 CLASE ESTRUCTURAL: Restringida independiente contornos inflexionados

Corte horizontal: circular  
 Corte vertical: IIIA1  
 Diámetro de los puntos  
 terminales: -  
 Espesor: -  
 Largo del arco: -  
 % del arco: -  
 Modos formales  
   labio: 4  
   borde: 4  
   cuello: 1  
   cuerpo: 4?  
   base: ?  
 Acabado de superficie  
   exterior: rugoso  
   interior: pulido uniforme

Técnica decorativa  
   exterior: incisiones  
   interior: -  
 Diseño: No definido



FIGURA 70: CONTEXTO BASURAL

DEPOSITO 29-6

PROCEDENCIA: 340 ARTEFACTO N° b  
 CLASE ESTRUCTURAL: Restringida independiente contornos inflexionados

Corte Horizontal: circular  
 Corte vertical: IIIA1  
 Diámetro de los puntos  
 terminales: -  
 Espesor: -  
 Largo del arco: -  
 % del arco: -  
 Modos formales  
   labio: 4  
   borde: 4  
   cuello: 1  
   cuerpo: 4  
   base: ?

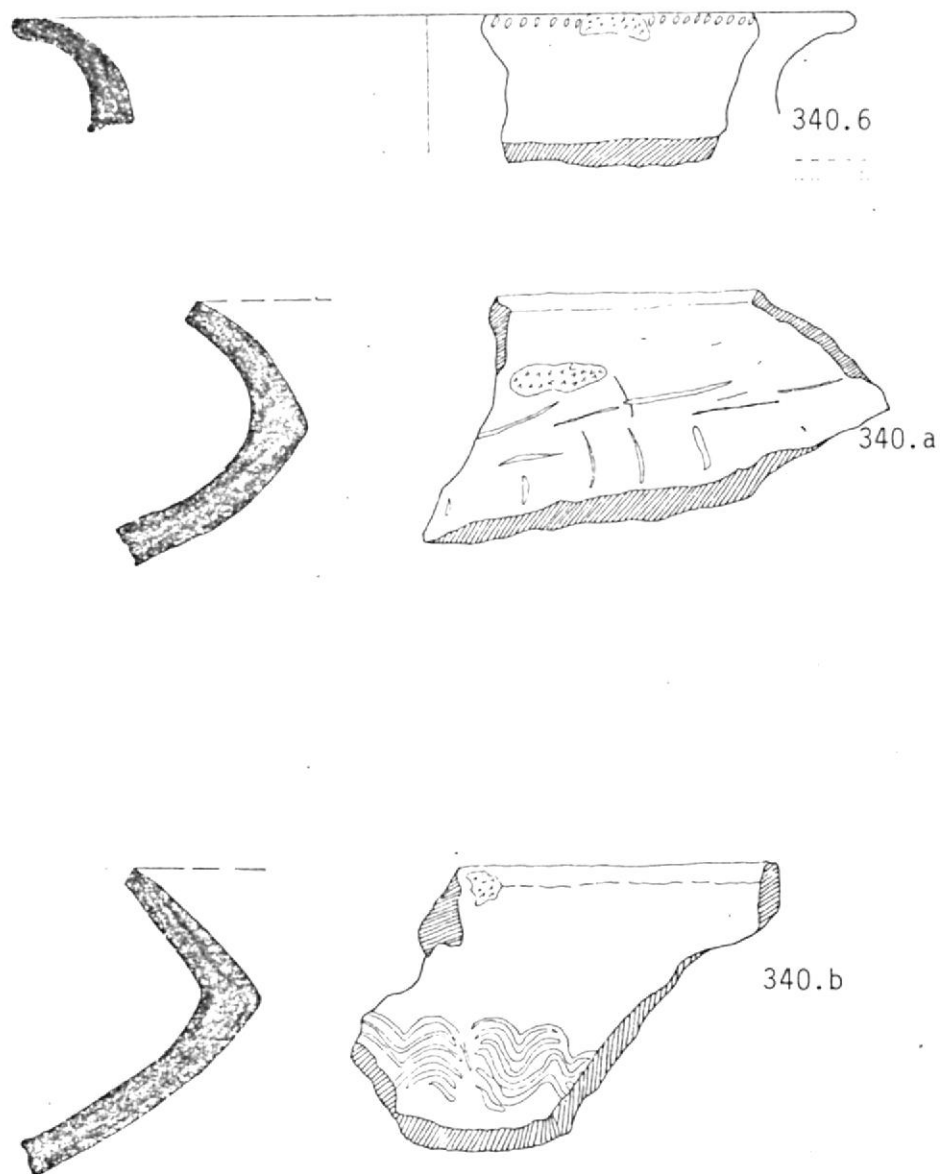
Acabado de superficie  
   exterior: alisado uniforme  
   interior: engobe rojo y pulido erosionado (borde), y alisado uniforme.

Técnica decorativa  
   exterior: incisiones  
   interior: -

Diseño: líneas paralelas

## FIGURA 71

PROCEDENCIA 340 ARTEFACTO N° a  
 CLASE ESTRUCTURAL: Restringida independiente contornos inflexionados

Corte horizontal: circular  
 Corte vertical: IIIA1  
 Diámetro de los puntos  
 terminales: -  
 Espesor: -  
 Largo del arco: -  
 % del arco: -  
 Modos formales  
   labio: 3  
   borde: 4  
   cuello: 1  
   cuerpo: 4?  
   base: ?

Acabado de superficie  
   exterior: rugoso y alisado en líneas (labio)  
   interior: pulido uniforme

Técnica decorativa  
   exterior: impresiones  
   interior: -

Diseño: patrones lineales simples



FIGURA 71. CONTEXTO BASURAL

DEPOSITO 29-6

PROCEDENCIA: 340 ARTEFACTO N° b  
 CLASE ESTRUCTURAL: Restringida independiente contornos inflexionados  
 Corte Horizontal: circular  
 Corte vertical: IIIA1  
 Diámetro de los puntos  
 terminales: -  
 Espesor: -  
 Largo del arco: -  
 % del arco: -  
 Modos formales  
     labio: 3  
     borde: 4  
     cuello: 1  
     cuerpo: 4?  
     base: ?  
 Acabado de superficie  
     exterior: alisado uniforme  
     interior: engobe y pulido (borde), y pulido uniforme  
 Técnica decorativa  
     exterior: impresiones  
     interior: -  
 Diseño: Patrón paralelamente repetido?

PROCEDENCIA 340 ARTEFACTO N° 3  
 CLASE ESTRUCTURAL: Restringida independiente contornos inflexionados  
 Corte horizontal: circular  
 Corte vertical: IIIA3  
 Diámetro de los puntos  
 terminales: 170mm.  
 Espesor: 8.3mm.  
 Largo del arco: 83mm.  
 % del arco: 12.5  
 Modos formales  
     labio: 4  
     borde: 4  
     cuello: 1  
     cuerpo: 4  
     base: ?  
 Acabado de superficie  
     exterior: rugoso  
     interior: engobe rojo y pulido  
 Técnica decorativa  
     exterior: -  
     interior: -  
 Diseño: -

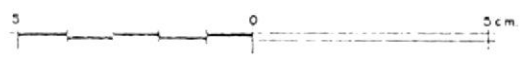
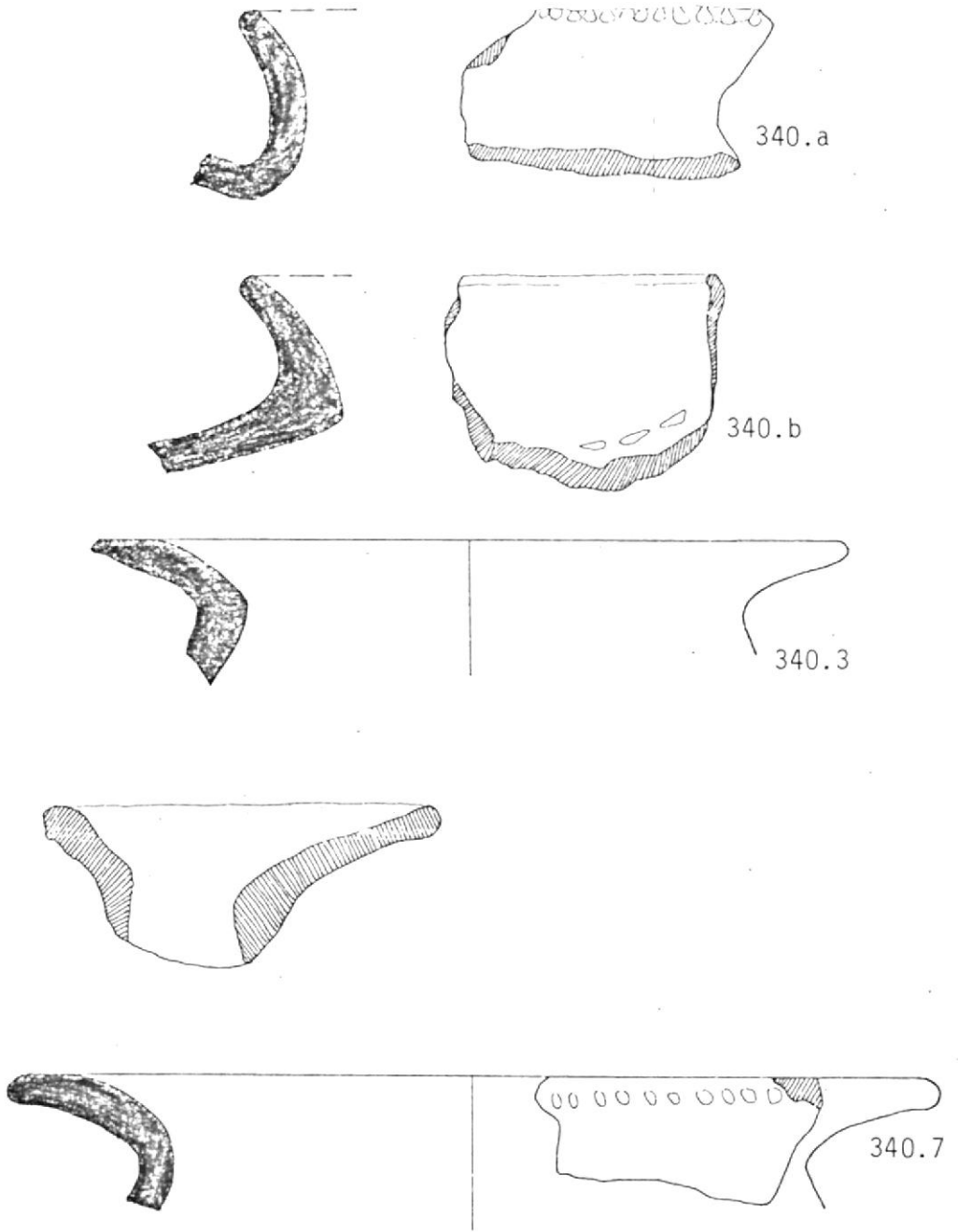
PROCEDENCIA: 340 ARTEFACTO N° 7  
 CLASE ESTRUCTURAL: Restringida independiente contornos inflexionados

Corte Horizontal: circular  
 Corte vertical: IIIA3  
 Diámetro de los puntos  
 terminales: 210mm.  
 Espesor: 9mm.  
 Largo del arco: 59mm.  
 % del arco: 10  
 Modos formales  
   labio: 3  
   borde: 4  
   cuello: 1  
   cuerpo: 4  
   base: ?  
 Acabado de superficie  
   exterior: rugoso  
   interior: pulido en estrías  
 Técnica decorativa  
   exterior: impresiones  
   interior: -  
 Diseño: Patrones lineales simples

## FIGURA 72

PROCEDENCIA 340 ARTEFACTO N° 10  
 CLASE ESTRUCTURAL: Restringida dependiente contornos simples

Corte horizontal: circular  
 Corte vertical: IIA1  
 Diámetro de los puntos  
 terminales: 110mm.  
 Espesor: 4.7mm.  
 Largo del arco: 43mm.  
 % del arco: 14.8  
 Modos formales  
   labio: 2  
   borde: 6  
   cuello: -  
   cuerpo: 3  
   base: ?  
 Acabado de superficie  
   exterior: pulido uniforme  
   interior: ahumado y pulido uniforme  
 Técnica decorativa  
   exterior: grabado  
   interior: -  
 Diseño: No definido



FIGURA 72: CONTEXTO BASURAL

DEPOSITO 29-6

PROCEDENCIA: 340 ARTEFACTO N° a  
 CLASE ESTRUCTURAL: Restringida dependiente

Corte Horizontal: circular  
 Corte vertical: -  
 Diámetro de los puntos  
 terminales: -  
 Espesor: -  
 Largo del arco: -  
 % del arco: -  
 Modos formales  
   labio: 3  
   borde: 6  
   cuello: -  
   cuerpo: 3  
   base: ?  
 Acabado de superficie  
   exterior: pulido uniforme (erosionado)  
   interior: pulido uniforme (erosionado\_

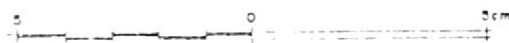
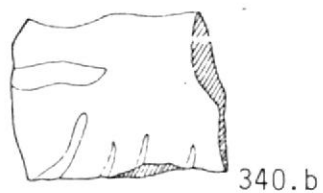
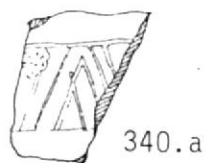
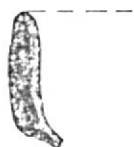
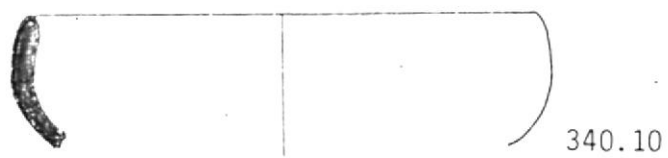
Técnica decorativa  
   exterior: grabado  
   interior: -  
 Diseño: Bandas triangulares

PROCEDENCIA 340 ARTEFACTO N° b  
 CLASE ESTRUCTURAL: restringida dependientes contornos simples

Corte horizontal: circular  
 Corte vertical: -  
 Diámetro de los puntos  
 terminales: -  
 Espesor: -  
 Largo del arco: -  
 % del arco: -  
 Modos formales  
   labio: 1  
   borde: 6  
   cuello: ?  
   cuerpo: 3  
   base: ?  
 Acabado de superficie  
   exterior: pulido uniforme  
   interior: pulido uniforme

Técnica decorativa  
   exterior: grabado  
   interior: -  
 Diseño: No definido

## FIGURA 73

PROCEDENCIA: 340 ARTEFACTO N° 15  
 CLASE ESTRUCTURAL: No restringida  
 Corte Horizontal: circular  
 Corte vertical: -  
 Diámetro de los puntos  
 terminales: 170mm.  
 Espesor: 10mm.  
 Largo del arco: 73mm.  
 % del arco: 14  
 Modos formales  
   labio: -  
   borde: -  
   cuello: -  
   cuerpo: -  
   base: 2  
 Acabado de superficie  
   exterior: pulido estriado  
   interior: alisado uniforme  
 Técnica decorativa  
   exterior: -  
   interior: -  
 Diseño: -



BIBLIOTECA

PROCEDENCIA 340 ARTEFACTO N° 16  
 CLASE ESTRUCTURAL: No restringida  
 Corte horizontal: circular  
 Corte vertical: -  
 Diámetro de los puntos  
 terminales: 100mm.  
 Espesor: 9.3mm.  
 Largo del arco: 72mm.  
 % del arco: 24  
 Modos formales  
   labio: -  
   borde: -  
   cuello: -  
   cuerpo: -  
   base: 2  
 Acabado de superficie  
   exterior: alisado uniforme  
   interior: alisado uniforme  
 Técnica decorativa  
   exterior: -  
   interior: -  
 Diseño: -



BIBLIOTECA



FIGURA 73: CONTEXTO BASURAL DEPOSITO 29-6

PROCEDENCIA: 340 ARTEFACTO N° 17  
 CLASE ESTRUCTURAL: No restringida

Corte Horizontal: circular  
 Corte vertical: -  
 Diámetro de los puntos  
 terminales: 160mm.  
 Espesor: 10.7mm.  
 Largo del arco: 54mm.  
 % del arco: 11  
 Modos formales  
 labio: -  
 borde: -  
 cuello: -  
 cuerpo: -  
 base: 2  
 Acabado de superficie  
 exterior: pulido uniforme  
 interior: pulido uniforme  
 Técnica decorativa  
 exterior: grabado  
 interior: -  
 Diseño: No definido

PROCEDENCIA: 340 ARTEFACTO N° 18  
 CLASE ESTRUCTURAL: No restringida

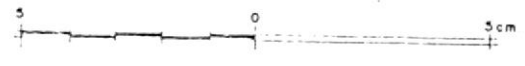
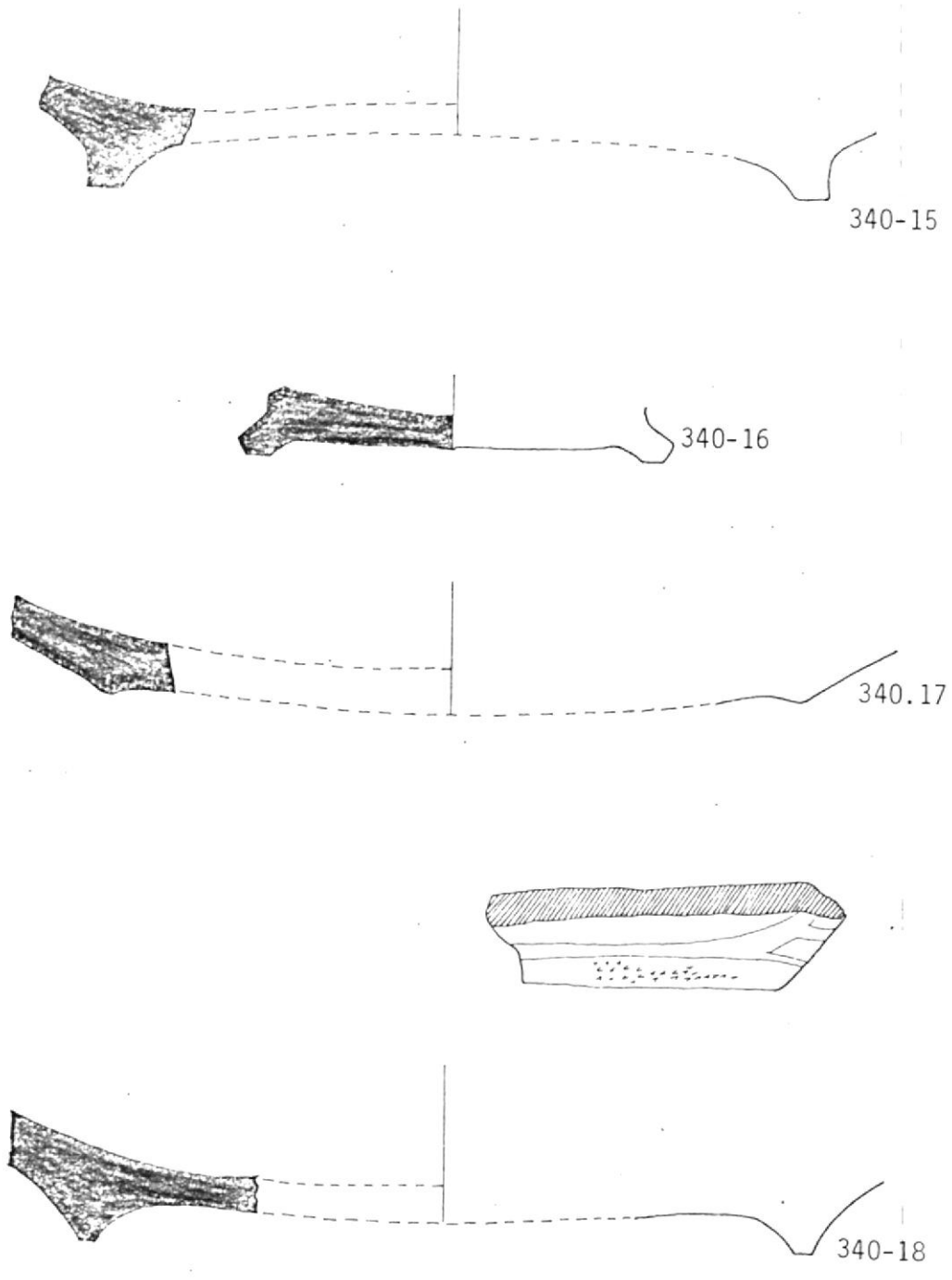
Corte horizontal: circular  
 Corte vertical: -  
 Diámetro de los puntos  
 terminales: 170mm.  
 Espesor: 8.85mm.  
 Largo del arco: 62mm.  
 % del arco: 13  
 Modos formales  
 labio: -  
 borde: -  
 cuello: -  
 cuerpo: -  
 base: 2  
 Acabado de superficie  
 exterior: pulido uniforme  
 interior: pulido uniforme  
 Técnica decorativa  
 exterior: -  
 interior: -  
 Diseño: -

## FIGURA 74

PROCEDENCIA: 338 ARTEFACTO N° 3  
 CLASE ESTRUCTURAL: No restringida contornos simples

Corte Horizontal: circular  
 Corte vertical: IA2  
 Diámetro de los puntos  
 terminales: 400mm.  
 Espesor: 11.2mm.  
 Largo del arco: 31mm.  
 % del arco: 11  
 Modos formales  
 labio: 3  
 borde: 1  
 cuello: -  
 cuerpo: 1  
 base: ?  
 Acabado de superficie  
 exterior: pulido estriado  
 interior: pulido estriado  
 Técnica decorativa  
 exterior: -  
 interior: -  
 Diseño: -

PROCEDENCIA 338 ARTEFACTO N° 2  
 CLASE ESTRUCTURAL: Restringida independientes contornos inflexionados

Corte horizontal: circular  
 Corte vertical: IIIA2  
 Diámetro de los puntos  
 terminales: 180mm.  
 Espesor: 7.2mm.  
 Largo del arco: 75mm.  
 % del arco: 15.15  
 Modos formales  
 labio: 1  
 borde: 4  
 cuello: 1  
 cuerpo: 4?  
 base: ?  
 Acabado de superficie  
 exterior: rugoso  
 interior: engobe rojo y pulido  
 Técnica decorativa  
 exterior: -  
 interior: -  
 Diseño: -

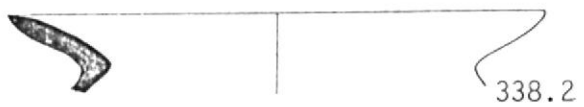
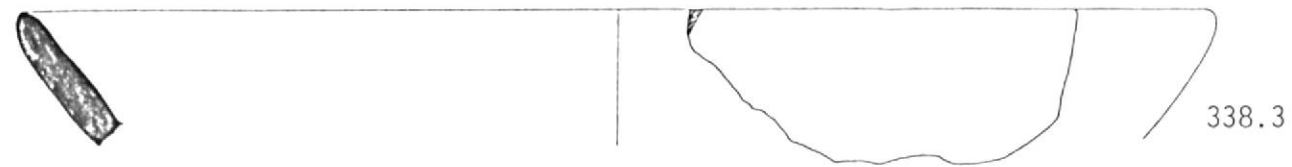

PROCEDENCIA: 338 ARTEFACTO N° 1  
 CLASE ESTRUCTURAL: No restringida contornos simples

Corte Horizontal: circular  
 Corte vertical: IA2  
 Diámetro de los puntos  
 terminales: 140mm.  
 Espesor: 8.1mm.  
 Largo del arco: 67mm.  
 % del arco: 16  
 Modos formales  
 labio: 3  
 borde: 1  
 cuello: -  
 cuerpo: 1  
 base: ?  
 Acabado de superficie  
 exterior: pulido estriado  
 interior: pulido estriado

Técnica decorativa  
 exterior: -  
 interior: -  
 Diseño: -

## FIGURA 75

PROCEDENCIA 334 ARTEFACTO N° 2  
 CLASE ESTRUCTURAL: Restringida dependiente contornos simples

Corte horizontal: circular  
 Corte vertical: IIA1  
 Diámetro de los puntos  
 terminales: 320mm.  
 Espesor: 7.6mm.  
 Largo del arco: 83mm.  
 % del arco: 10  
 Modos formales  
 labio: 2  
 borde: 6  
 cuello: -  
 cuerpo: 3  
 base: ?  
 Acabado de superficie  
 exterior: ahumado y pulido uniforme  
 interior: engobe y pulido

Técnica decorativa  
 exterior: -  
 interior: -  
 Diseño: -



FIGURA 75: CONTEXTO BASURAL

DEPOSITO 29-2

PROCEDENCIA: 334 ARTEFACTO N° 3  
 CLASE ESTRUCTURAL: No restringida contorno simple

Corte Horizontal: circular  
 Corte vertical: IA3  
 Diámetro de los puntos  
 terminales: 160mm.  
 Espesor: 13.8mm.  
 Largo del arco: 98mm.  
 % del arco: 22  
 Modos formales  
 labio: 2  
 borde: 2  
 cuello: -  
 cuerpo: 1  
 base: ?  
 Acabado de superficie  
 exterior: alisado con reborde o rebaba  
 interior: alisado uniforme  
 Técnica decorativa  
 exterior: +  
 interior: incisiones  
 Diseño: Bandas triangulares

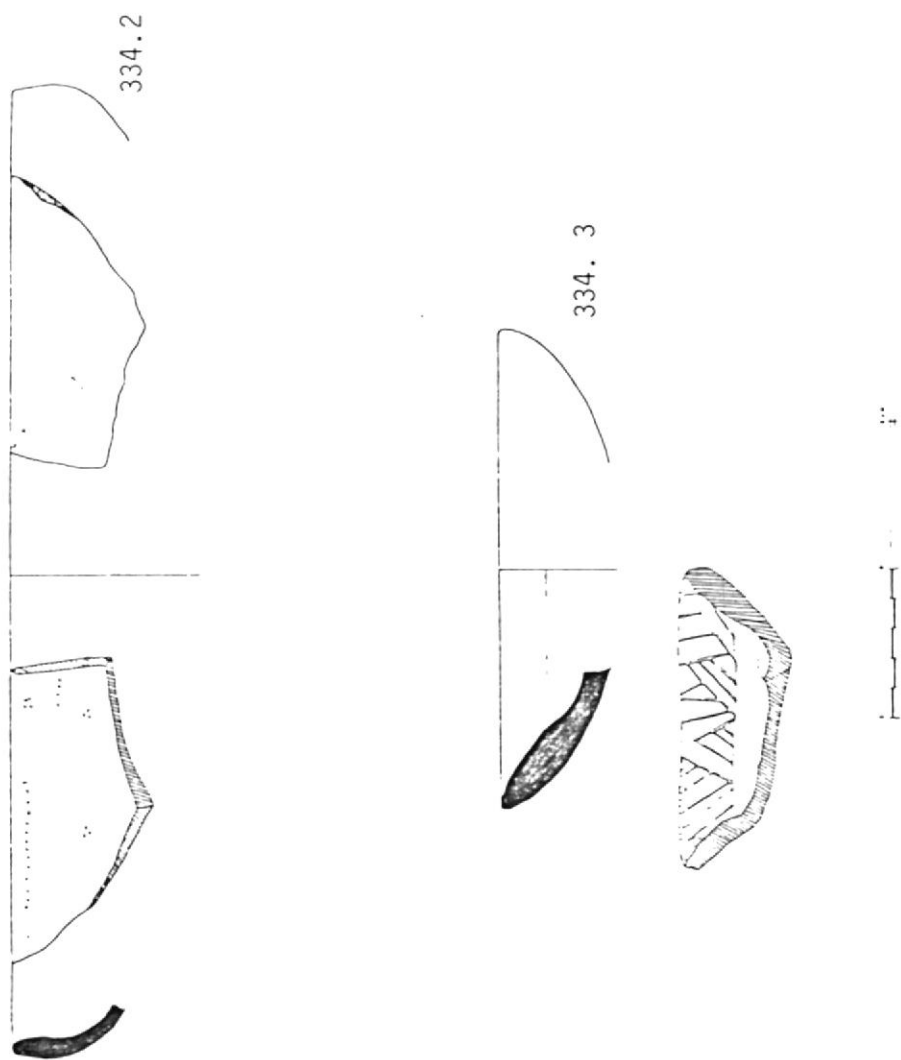
PROCEDENCIA ARTEFACTO N°  
 CLASE ESTRUCTURAL:

Corte horizontal:  
 Corte vertical:  
 Diámetro de los puntos  
 terminales:  
 Espesor:  
 Largo del arco:  
 % del arco:  
 Modos formales  
 labio:  
 borde:  
 cuello:  
 cuerpo:  
 base:  
 Acabado de superficie  
 exterior:  
 interior:  
 Técnica decorativa  
 exterior:  
 interior:  
 Diseño:



FIGURA 76: CONTEXTO BASURAL DEPOSITO 29-6  
(FRAGMENTOS) PROCEDENCIA 340



FIGURA 77: CONTEXTO BASURAL  
PROCEDENCIA 340

DEPOSITO 29-6

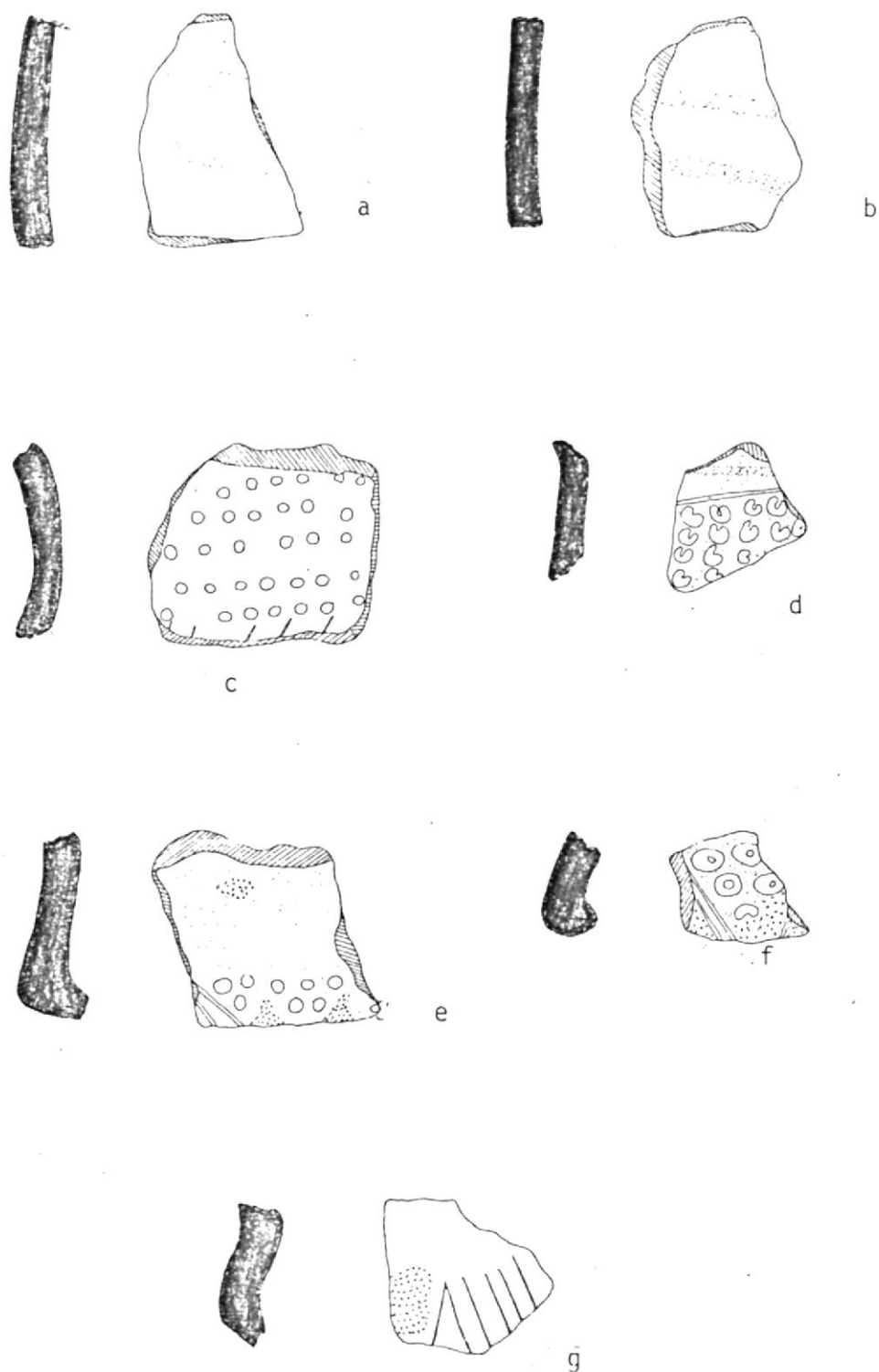

FIGURA 78: CONTEXTO BASURAL  
PROCEDENCIA 338

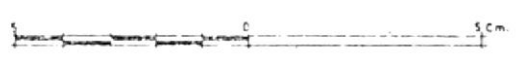
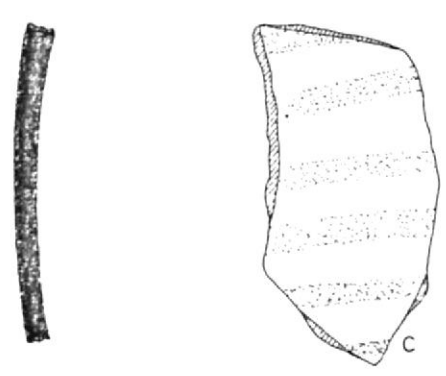
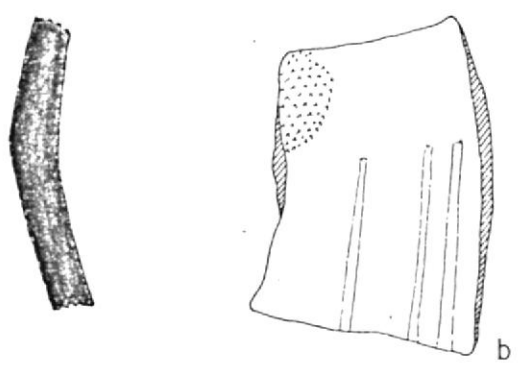
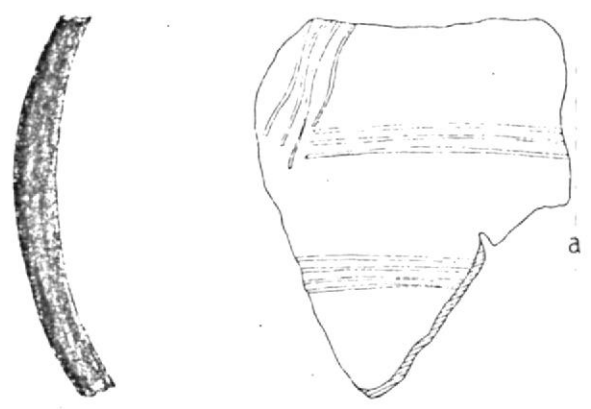
DEPOSITO 29-4 (FRAGMENTOS)

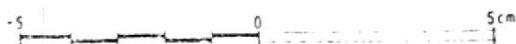
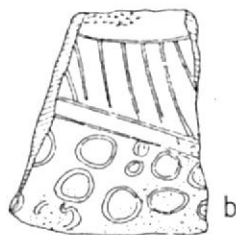
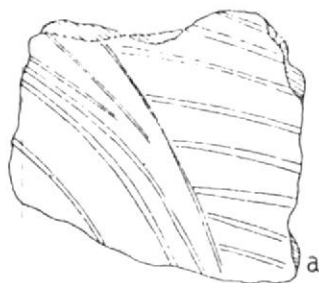

FIGURA 79: CONTEXTO BASURAL  
PROCEDENCIA 338

DEPOSITO 29-4  
(FRAGMENTOS)

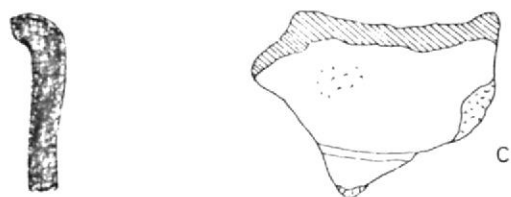
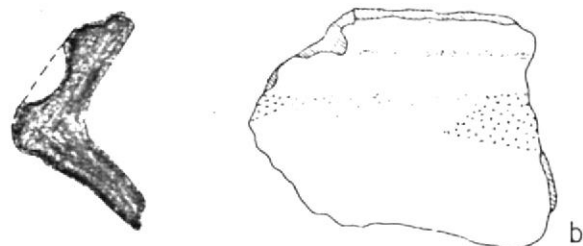

FIGURA 80: CONTEXTO BASURAL  
PROCEDENCIA 338

DEPOSITO 29-4  
(FRAGMENTOS)

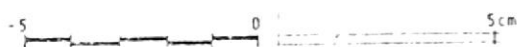
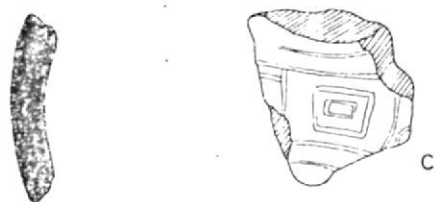
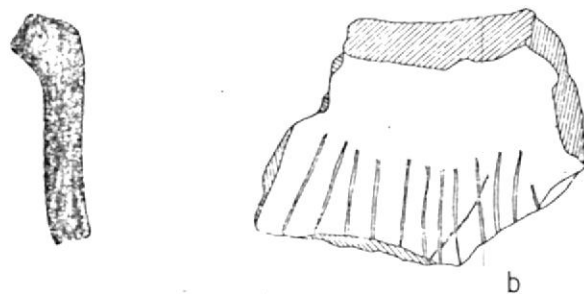

FIGURA 81: CONTEXTO BASURAL DEPOSITO 29-2  
 PROCEDENCIA 334  
 FRAGMENTOS CON LA TECNICA CORRUGADO

#### 4.1.3 El relleno del montículo.-

El montículo denominado "Cerro de la Cruz" constituye el rasgo principal del sitio San Isidro (OMSCSi-001) y está ubicado en el sector céntrico del poblado actual. Es de tipo piramidal truncado y mide 100 m. de diámetro por 17 m. de altura. En forma es cuadrado con esquinas redondeadas, y posee una terraza que probablemente tiene una formación moderna. En el lado norte tiene 15 m. de altura con una (aparente) rampa de acceso bien inclinada, extendiéndose hacia el norte desde la mitad de la terraza. Así el montículo tiene una aparente orientación norteña con un eje norte/sur orientado a  $23^\circ$  al este del norte magnético o sea  $337^\circ$  de asimut (Zeidler 1981).

El montículo está relleno con suelos arcillosos, mezclados con cerámica de Valdivia Terminal (Fase 8), y otros restos culturales como lítica, restos faúnicos, concha, etc. Los depósitos se encuentran revueltos y no aparentan ser el resultado de una ocupación. (ver sección 2.4).

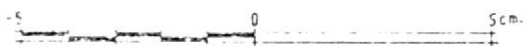
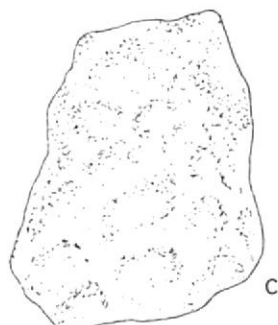
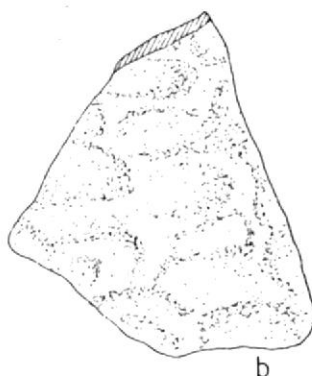
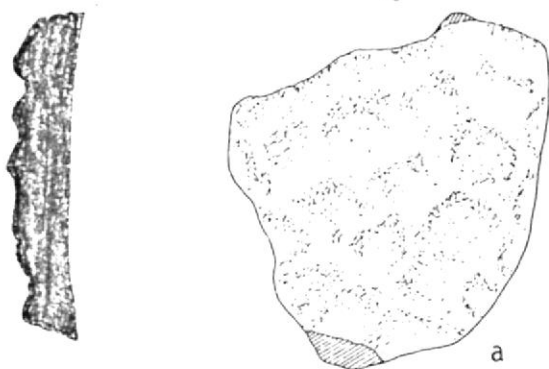
Si analizamos la cerámica que proviene de este relleno, con la de los otros dos contextos (deposiciones ocupacionales y basural), notamos ligeras diferencias tanto en la forma de las vasijas como en el grosor y tamaño. Los cuencos carenados (Formas IB y IIB) ocurren solamente en el relleno del montículo y las ollas con borde carenado y cuello contri

ñido (Forma IIIB) aparecen en las deposiciones ocupacionales y en el basural.

El grosor de la pared y el tamaño de la apertura de las ollas esferoidales (Formas IIIA1 a IIIA3) encontradas en el relleno del montículo son generalmente superiores que las halladas en los contextos de deposiciones ocupacionales y basural. (Ver Figuras 82-83).

Hemos presentado la relativa diferencia que existe entre forma, grosor, y tamaño de las vasijas en los tres contextos analizados. Planteamos que las diferencias cerámicas están relacionadas con las actividades diferentes que ocurren en cada contexto. Si el montículo está formado por un suelo de relleno, éste debió ser traído de áreas donde ocurrieron actividades sociales diferentes. Debemos añadir además, que las vasijas provenientes del relleno del montículo generalmente, no presentan huellas de haber sido utilizadas como vasijas para cocer alimentos. (Figuras 84-98).

Sin embargo, para aclarar estas interrogantes será necesario una investigación más detallada y enfocada a estos problemas.



FIGURA N° 82 DISTRIBUCION DE FRECUENCIAS ENTRE GROSOR Y NUMERO DE VASIJAS. SEGUN LOS CONTEXTOS ARQUEOLOGICOS

De acuerdo a los contextos las vasijas provenientes de las deposiciones ocupacionales y basural (barras color claro) tienden a tener una distribución asimétrica inclinada hacia la izquierda, el grosor de las vasijas disminuye gradualmente desde los 8.1-9mm., hasta los 4-5mm. En cambio las vasijas provenientes del contexto montículo (barras de color oscuro) tienen una distribución casi simétrica, con un máximo grosor de las vasijas de 16-17mm. y un mínimo de 8.1-9mm. El grosor que abarca un mayor número de especímenes es de 11-12mm.

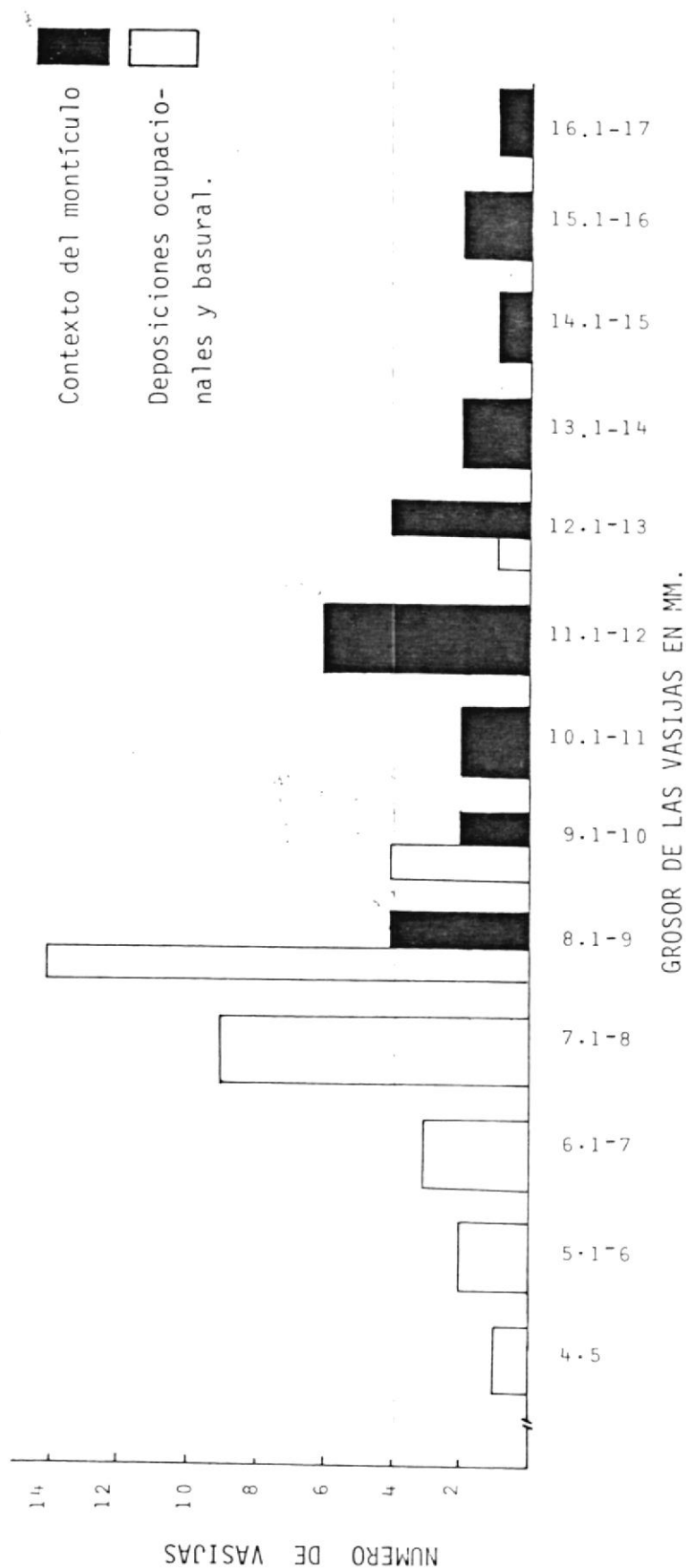

FIGURA N° 83 DISTRIBUCION DE FRECUENCIAS ENTRE TAMANO Y NUMERO DE VASIJAS DE ACUERDO A LOS CONTEXTOS

Observemos que las vasijas que tienen un diámetro desde los 100mm. hasta los 230mm. ocurren en los tres contextos analizados, no existiendo al parecer una diferencia. Pero a partir de los 240mm. hasta los 300mm. de diámetro se da una marcada diferencia, en cuanto que estas vasijas que son de tamaño grande se dan solamente en el contexto del montículo.

## FIGURA 84

PROCEDENCIA: 4 ARTEFACTO N° 7  
 CLASE ESTRUCTURAL: Restringida independiente contornos inflexionados  
 Corte Horizontal: Circular  
 Corte vertical: IIIA2  
 Diámetro de los puntos  
 terminales: 260mm.  
 Espesor: 17mm.  
 Largo del arco: 108mm.  
 % del arco: 14  
 Modos formales  
   labio: 3  
   borde: 4  
   cuello: 1  
   cuerpo: 4?  
   base: ?  
 Acabado de superficie  
   exterior: alisado uniforme  
   interior: engobe rojo y pulido  
 Técnica decorativa  
   exterior: -  
   interior: -  
 Diseño: -

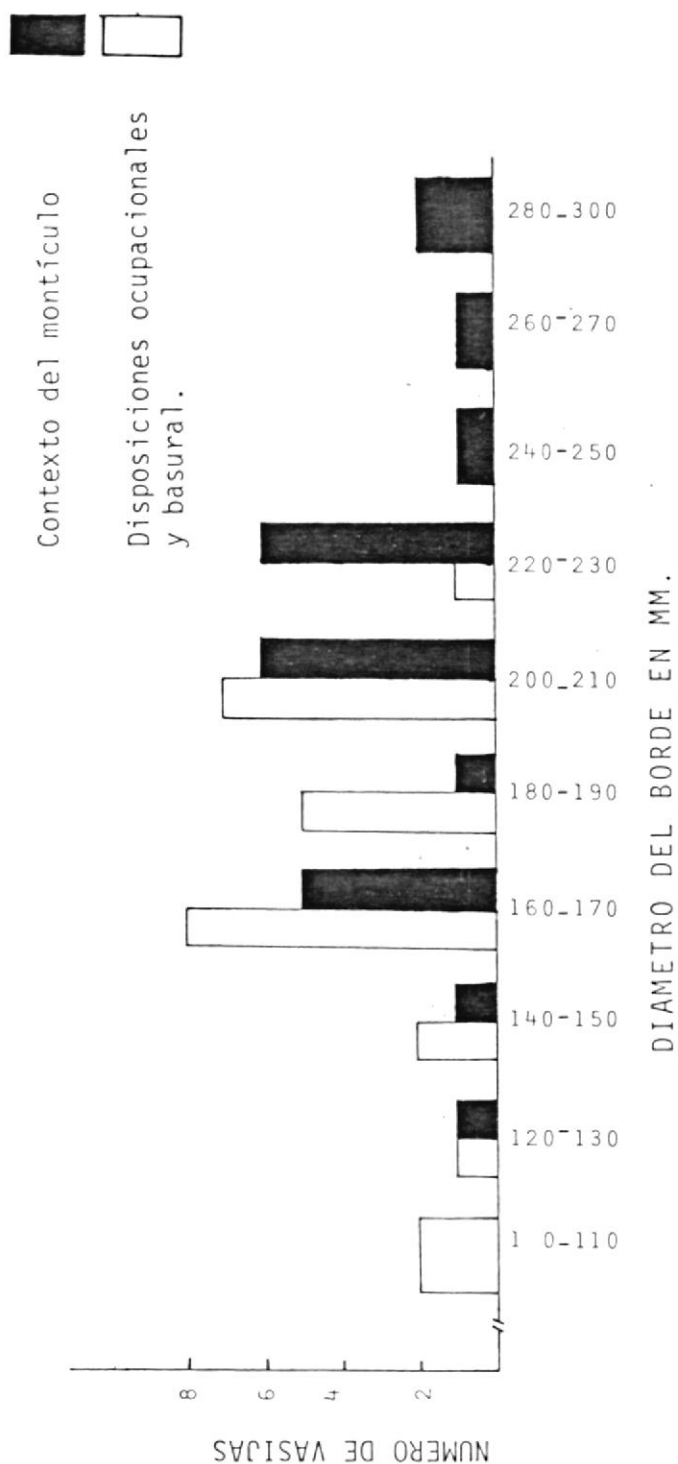
## FIGURA 85

PROCEDENCIA 1 ARTEFACTO N° 2  
 CLASE ESTRUCTURAL: Restringida independiente contornos inflexionados  
 Corte horizontal: circular  
 Corte vertical: IIIA2  
 Diámetro de los puntos  
 terminales: 230mm.  
 Espesor: 126mm.  
 Largo del arco: 76mm  
 % del arco: 11  
 Modos formales  
   labio: 3  
   borde: 4  
   cuello: 1  
   cuerpo: 4?  
   base: ?  
 Acabado de superficie  
   exterior: engobe y pulido con concreciones bajo el labio  
   interior: engobe y pulido  
 Técnica decorativa  
   exterior: -  
   interior: -  
 Diseño: -



FIGURA 84: CONTEXTO RELLENO DEL MONTICULO



FIGURA 85: CONTEXTO RELLENO DEL MONTICULO

FIGURA 86

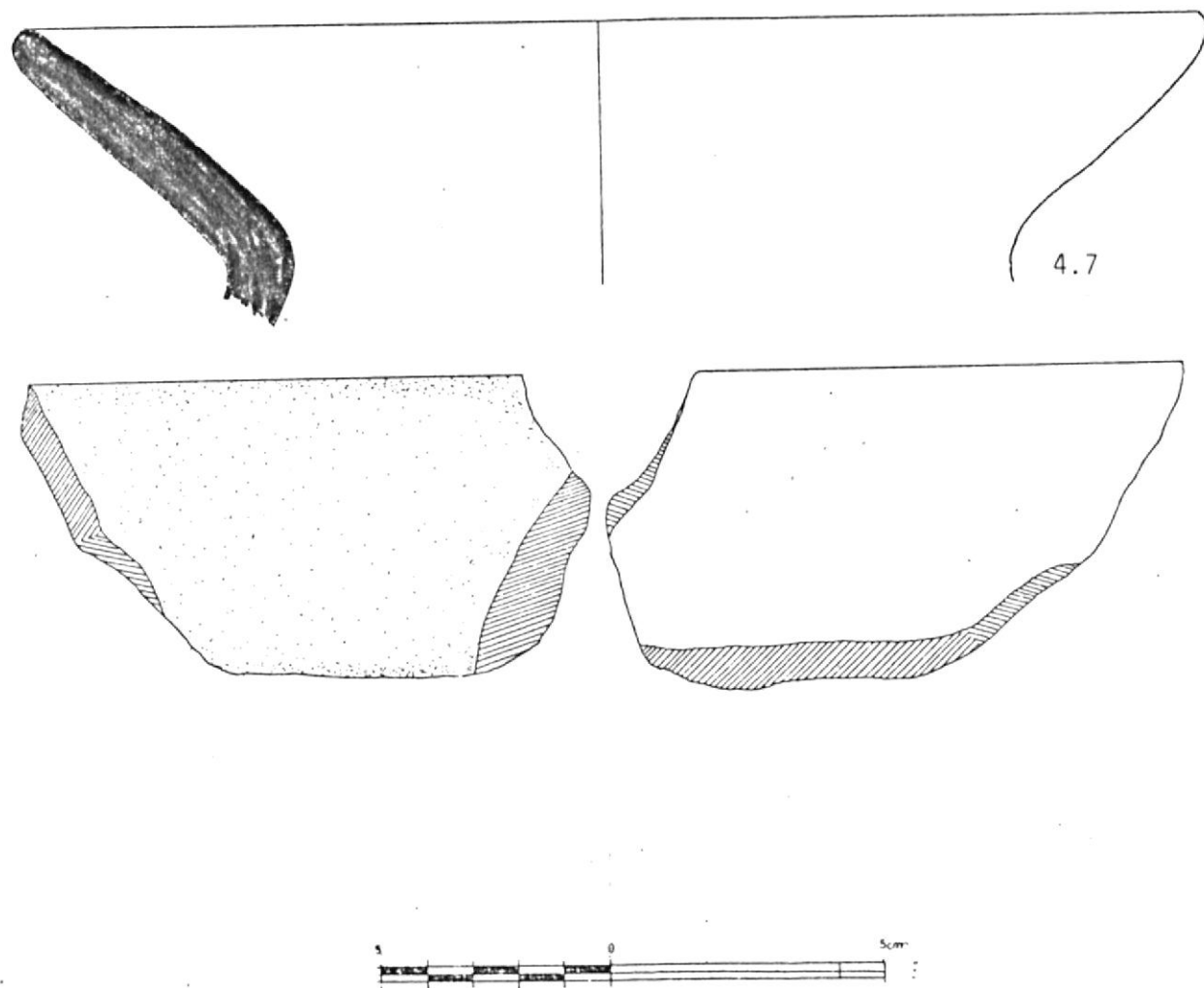
PROCEDENCIA: 113 ARTEFACTO N° 43  
 CLASE ESTRUCTURAL: Restringida independiente con contornos inflexionados

Corte Horizontal: circular  
 Corte vertical: IIIA2  
 Diámetro de los puntos  
 terminales: 190mm.  
 Espesor: 10mm.  
 Largo del arco: 75mm.  
 % del arco: 15  
 Modos formales  
 labio: 4  
 borde: 4  
 cuello: 1  
 cuerpo: 4?  
 base: ?  
 Acabado de superficie  
 exterior: rugoso  
 interior: engobe rojo y pulido

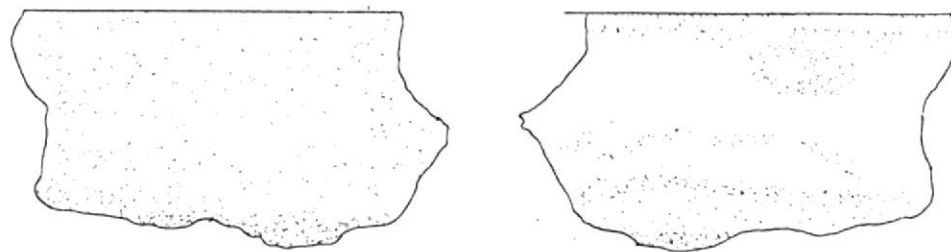
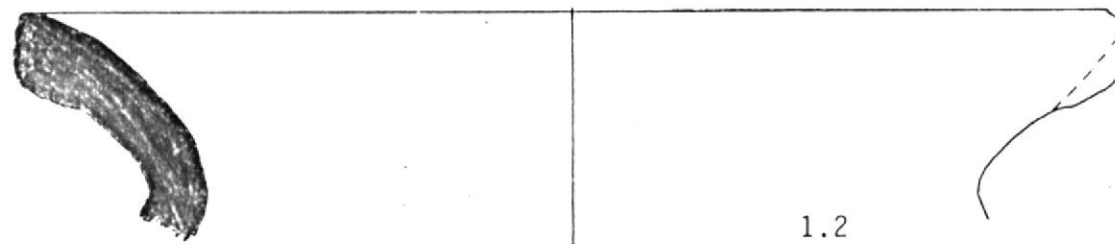
Técnica decorativa  
 exterior: -  
 interior: -  
 Diseño: -



PROCEDENCIA 113 ARTEFACTO N° 45  
 CLASE ESTRUCTURAL: Restringida independiente con contornos inflexionados

Corte horizontal: circular  
 Corte vertical: IIIA2  
 Diámetro de los puntos  
 terminales: 150mm.  
 Espesor: 13mm.  
 Largo del arco: 84mm.  
 % del arco: 21  
 Modos formales  
 labio: 2  
 borde: 4  
 cuello: 1  
 cuerpo: 4?  
 base: ?  
 Acabado de superficie  
 exterior: alisado en línea  
 interior: engobe rojo y pulido uniforme

Técnica decorativa  
 exterior: -  
 interior: -  
 Diseño: -





FIGURA 86: CONTEXTO RELLENO DEL MONTICULO

PROCEDENCIA: 112 ARTEFACTO N° 34  
 CLASE ESTRUCTURAL: Restringida independiente contornos inflexionados

Corte Horizontal: circular  
 Corte vertical: IIIA2  
 Diámetro de los puntos  
 terminales: 170mm.  
 Espesor: 0.8mm.  
 Largo del arco: 65mm.  
 % del arco: 14  
 Modos formales  
 labio: 4  
 borde: 4  
 cuello: 1  
 cuerpo: 4?  
 base: ?  
 Acabado de superficie  
 exterior: alisado uniforme  
 interior: engobe rojo y pulido  
 Técnica decorativa  
 exterior: -  
 interior: -  
 Diseño: -

FIGURA 87

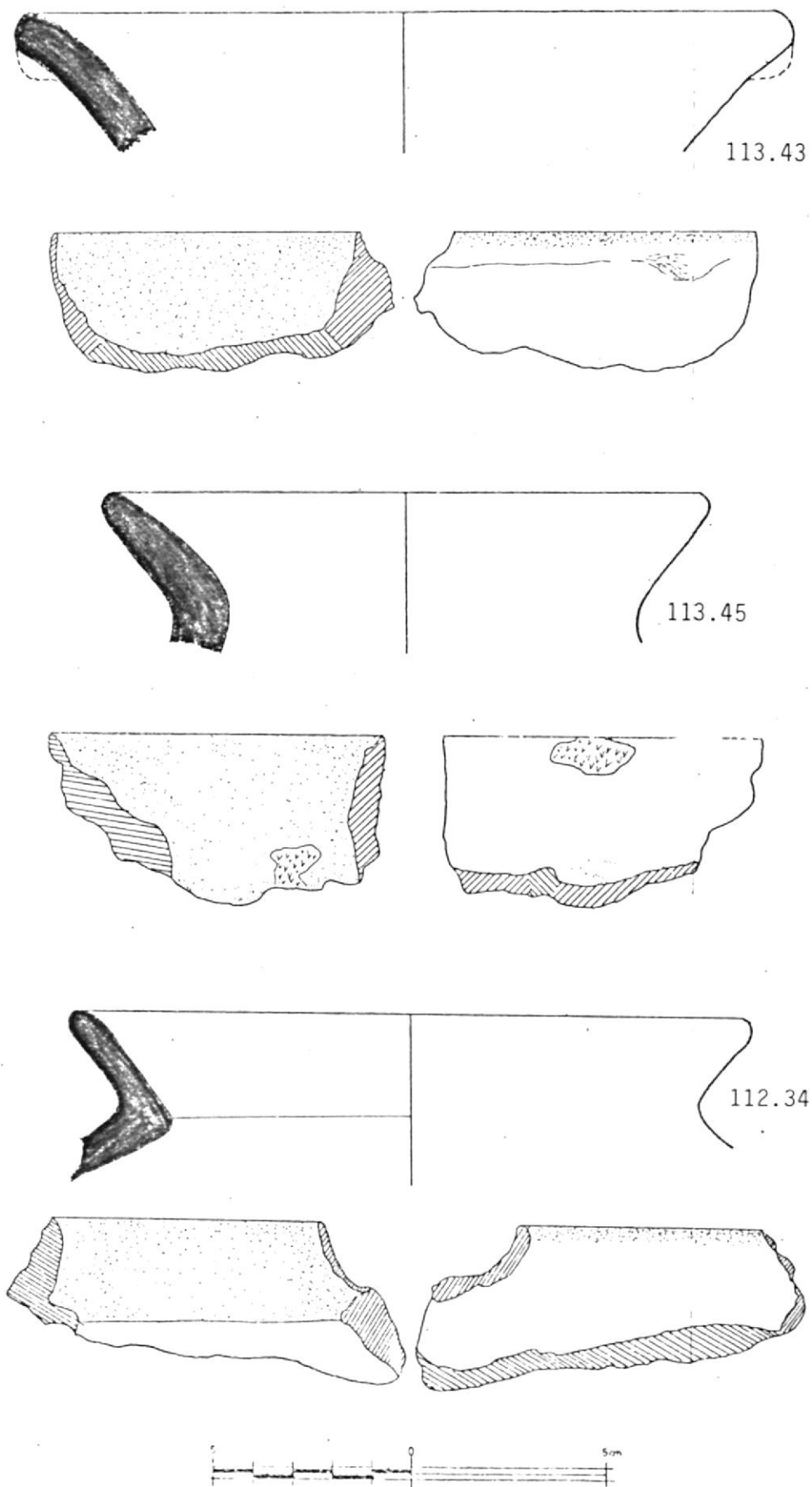
PROCEDENCIA 113 ARTEFACTO N° 44  
 CLASE ESTRUCTURAL: Restringida independiente contornos inflexionados

Corte horizontal: circular  
 Corte vertical: IIIA2  
 Diámetro de los puntos  
 terminales: 300mm.  
 Espesor: 14mm.  
 Largo del arco: 105mm.  
 % del arco: 54  
 Modos formales  
 labio: 4  
 borde: 4  
 cuello: 1  
 cuerpo: 4?  
 base: ?  
 Acabado de superficie  
 exterior: engobe y pulido  
 interior: engobe y pulido  
 Técnica decorativa  
 exterior: -  
 interior: -  
 Diseño: -

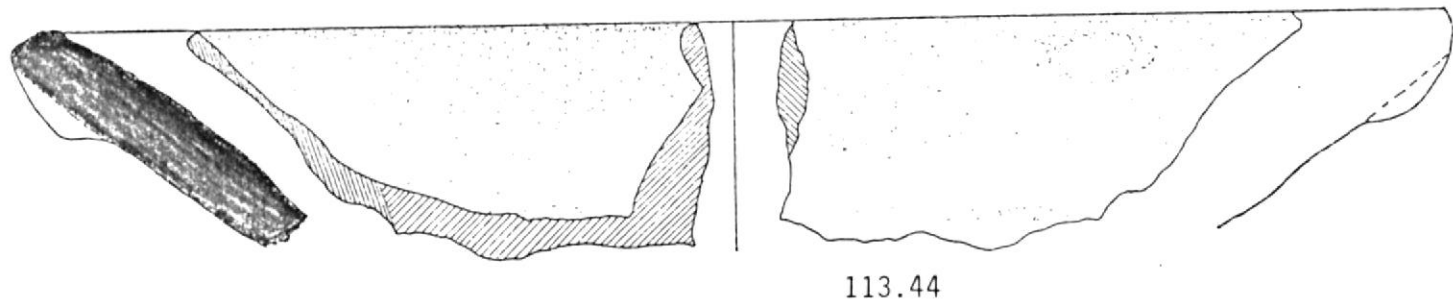

113.44

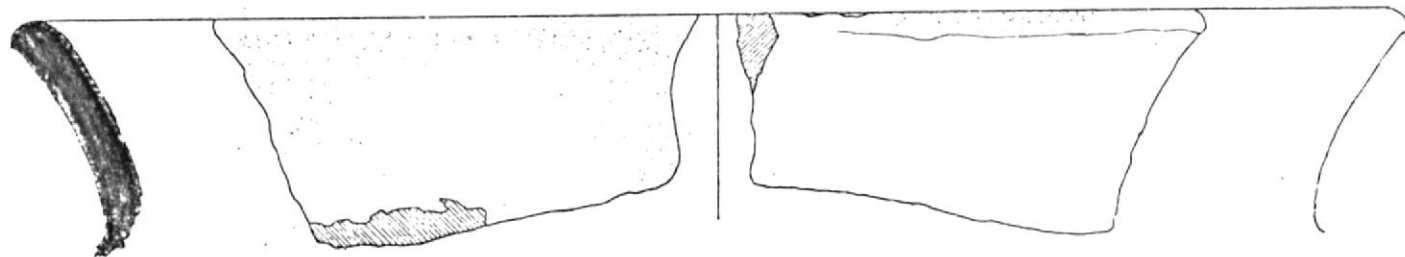

1.5

FIGURA 87: CONTEXTO RELLENO DEL MONTICULO

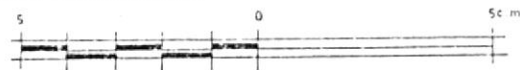

PROCEDENCIA: 1 ARTEFACTO N° 5  
 CLASE ESTRUCTURAL: Restringida independiente contornos inflexionados

Corte Horizontal: circular  
 Corte vertical: IIIA2  
 Diámetro de los puntos  
 terminales: 290mm.  
 Espesor: 0.9mm.  
 Largo del arco: 95mm.  
 % del arco: 10  
 Modos formales  
 labio: 4  
 borde: 4  
 cuello: 1  
 cuerpo: 4?  
 base: ?  
 Acabado de superficie  
 exterior: engobe rojo y pulido  
 interior: alisado con reborde o rebaba  
 Técnica decorativa  
 exterior: -  
 interior: -  
 Diseño: -

FIGURA 88

PROCEDENCIA 114 ARTEFACTO N° 33  
 CLASE ESTRUCTURAL: Restringida independientes contornos inflexionados

Corte horizontal: circular  
 Corte vertical: IIIA2  
 Diámetro de los puntos  
 terminales: 220mm.  
 Espesor: 12mm.  
 Largo del arco: 75mm  
 % del arco: 21  
 Modos formales  
 labio: 3  
 borde: 4  
 cuello: 1  
 cuerpo: 4?  
 base: ?  
 Acabado de superficie  
 exterior: alisado uniforme  
 interior: engobe rojo pulido  
 Técnica decorativa  
 exterior: -  
 interior: -  
 Diseño: -

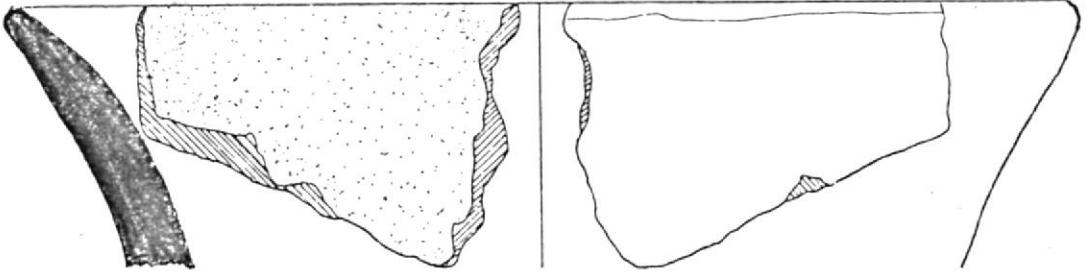

114.33

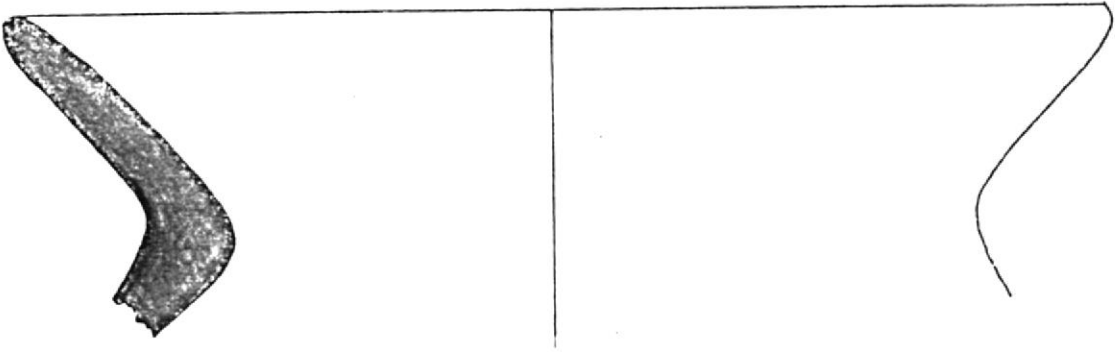

112.31



FIGURA 88. CONTEXTO RELLENO DEL MONTICULO

PROCEDENCIA: 112 ARTEFACTO N° 31  
 CLASE ESTRUCTURAL: Restringida independientes contornos inflexionados

Corte Horizontal: circular  
 Corte vertical: IIIA2  
 Diámetro de los puntos  
 terminales: 230mm.  
 Espesor: 12mm.  
 Largo del arco: 80mm.  
 % del arco: 11

Modos formales  
 labio: 3  
 borde: 4  
 cuello: 1  
 cuerpo: 4?  
 base: ?

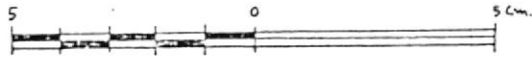
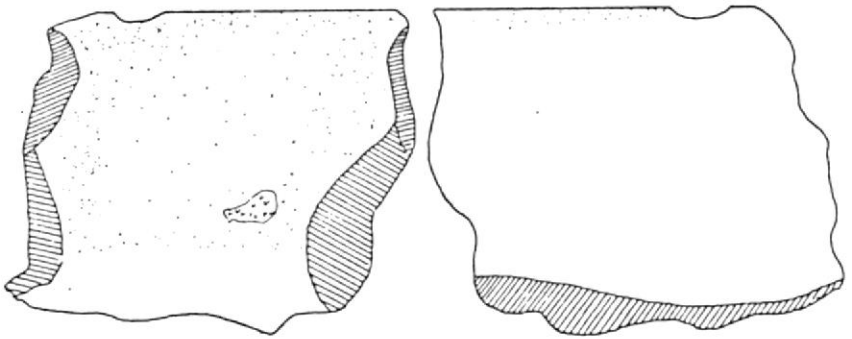
Acabado de superficie  
 exterior: alisado en líneas  
 interior: engobe rojo pulido

Técnica decorativa  
 exterior: -  
 interior: -

Diseño: -

FIGURA 89

PROCEDENCIA 113 ARTEFACTO N° 37  
 CLASE ESTRUCTURAL: Restringida independientes contornos inflexionados

Corte horizontal: circular  
 Corte vertical: IIIA3  
 Diámetro de los puntos  
 terminales: 260mm.  
 Espesor: 16mm.  
 Largo del arco: 90mm.  
 % del arco: 14

Modos formales  
 labio: 1  
 borde: 4  
 cuello: 1  
 cuerpo: 4?  
 base: ?

Acabado de superficie  
 exterior: engobe rojo y pulido  
 interior: engobe rojo y pulido

Técnica decorativa  
 exterior: -  
 interior: -

Diseño: -

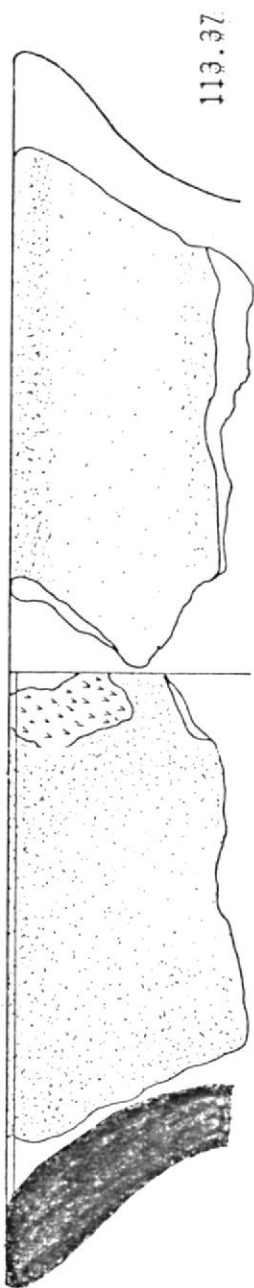

113.37

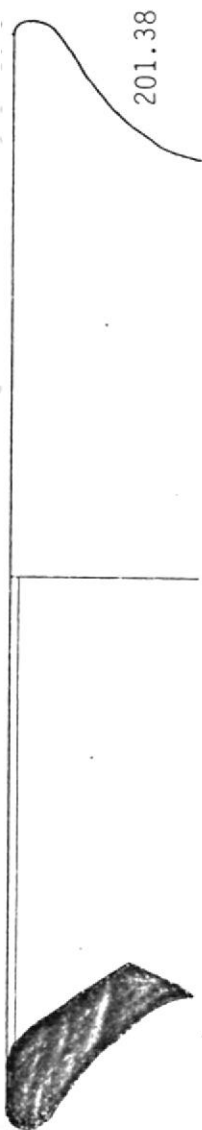

201.38

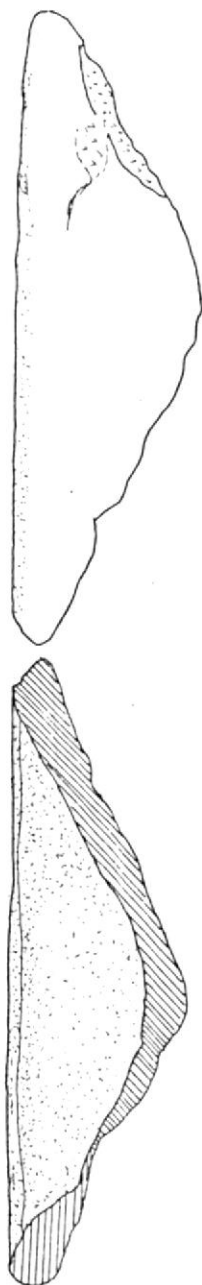

BIBLIOTECA

PROCEDENCIA: 201 ARTEFACTO N° 38  
 CLASE ESTRUCTURAL: Restringida independientes contornos inflexionados

Corte Horizontal: circular  
 Corte vertical: IIIA3  
 Diámetro de los puntos  
 terminales: 230mm.  
 Espesor: 12mm.  
 Largo del arco: 126mm.  
 % del arco: 19  
 Modos formales  
 labio: 3  
 borde: 4  
 cuello: 1  
 cuerpo: 4?  
 base: ?  
 Acabado de superficie  
 exterior: rugoso, engobe rojo y regular  
 interior: engobe rojo y pulido  
 Técnica decorativa  
 exterior: -  
 interior: -  
 Diseño: -

FIGURA 90

PROCEDENCIA 2 ARTEFACTO N° 1  
 CLASE ESTRUCTURAL: Restringida independiente de contornos inflexionados

Corte horizontal: circular  
 Corte vertical: IIIA3  
 Diámetro de los puntos  
 terminales: 220mm.  
 Espesor: 8mm.  
 Largo del arco: 110mm.  
 % del arco: 16  
 Modos formales  
 labio: 4  
 borde: 4  
 cuello: 1  
 cuerpo: 4?  
 base: ?  
 Acabado de superficie  
 exterior: rugoso  
 interior: engobe rojo y pulido  
 Técnica decorativa  
 exterior: impresiones  
 interior: -  
 Diseño: Bandas lineales simples



FIGURA 90: CONTEXTO RELLENO DEL MONTICULO

## FIGURA 91

PROCEDENCIA: 4 ARTEFACTO N° 6  
 CLASE ESTRUCTURAL: Restringida independiente contornos inflexionados

Corte Horizontal: circular  
 Corte vertical: IIIA2  
 Diámetro de los puntos  
 terminales: 200mm.  
 Espesor: 11mm.  
 Largo del arco: 100mm.  
 % del arco: 15  
 Modos formales  
 labio: 3  
 borde: 4  
 cuello: 1  
 cuerpo: 4?  
 base: ?  
 Acabado de superficie  
 exterior: engobe rojo pulido  
 interior: engobe rojo pulido

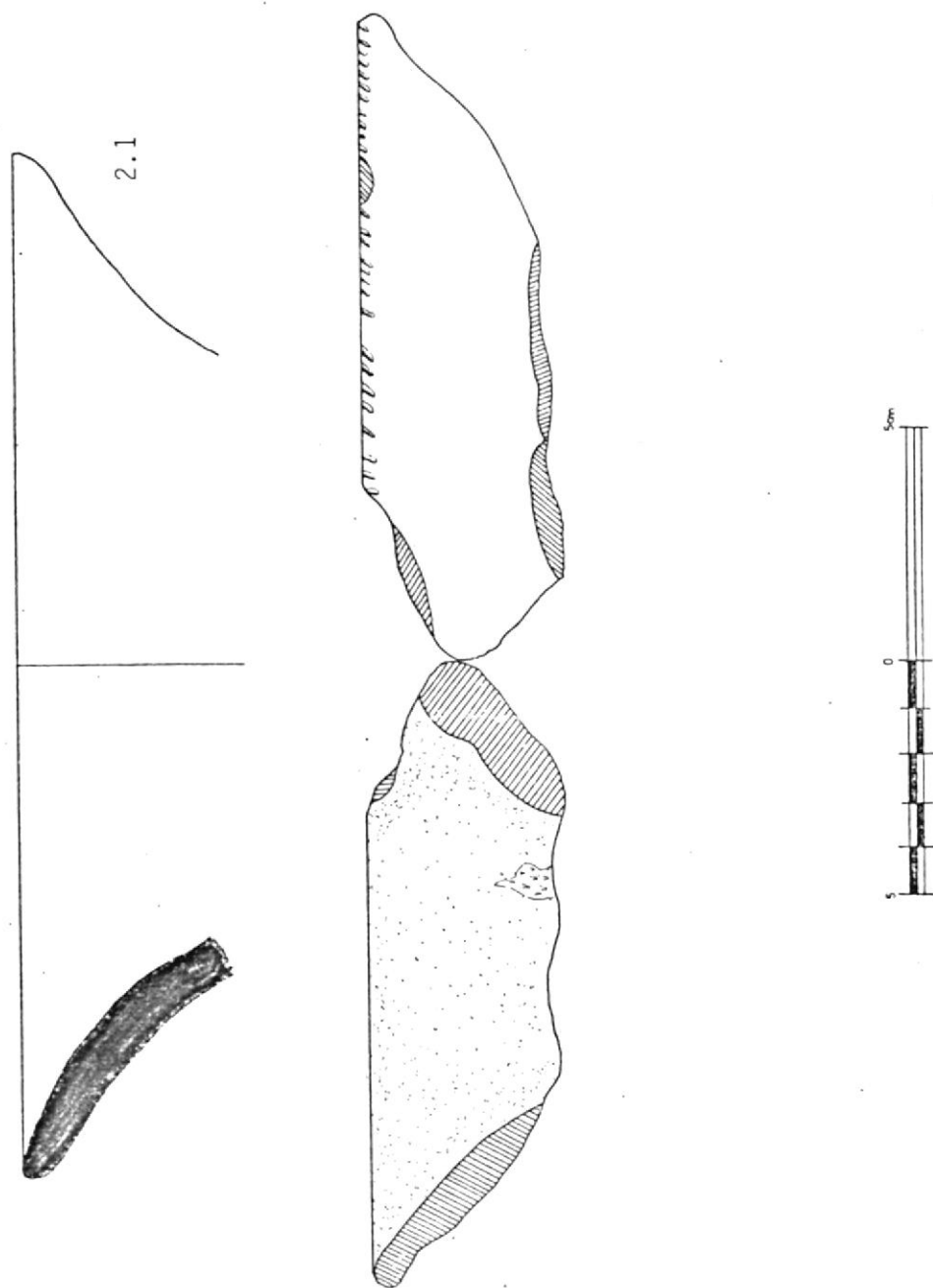
Técnica decorativa  
 exterior: -  
 interior: -  
 Diseño: -

## FIGURA 92

PROCEDENCIA 200 ARTEFACTO N° 32  
 CLASE ESTRUCTURAL: Restringida independiente contornos inflexionados

Corte horizontal: circular  
 Corte vertical: IIIA2  
 Diámetro de los puntos  
 terminales: 160mm.  
 Espesor: 12 mm.  
 Largo del arco: 80mm.  
 % del arco: 17.5  
 Modos formales  
 labio: 2  
 borde: 4  
 cuello: 1  
 cuerpo: 4?  
 base: ?  
 Acabado de superficie  
 exterior: alisado en línea  
 interior: engobe rojo y pulido

Técnica decorativa  
 exterior: -  
 interior: -

Diseño: -





FIGURA 91: CONTEXTO RELLENO DEL MONTICULO



FIGURA 92. CONTEXTO RELLENO DEL MONTICULO

PROCEDENCIA: 200 ARTEFACTO N° 35  
 CLASE ESTRUCTURAL: Restringida independiente contornos inflexionados

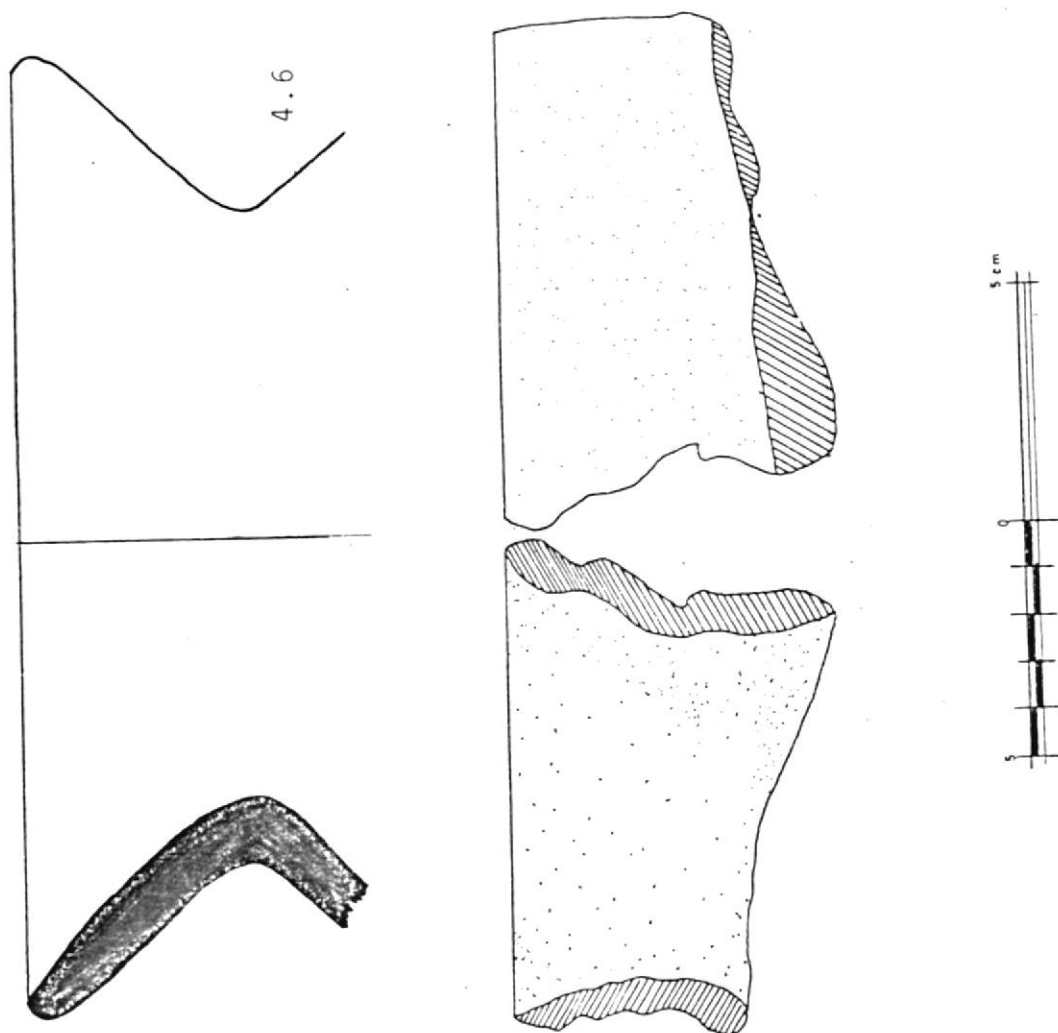
Corte Horizontal: circular  
 Corte vertical: IIIA2  
 Diámetro de los puntos  
 terminales: 190mm.  
 Espesor: 15mm.  
 Largo del arco: 62mm.  
 % del arco: 13.5  
 Modos formales  
 labio: 4  
 borde: 4  
 cuello: 1  
 cuerpo: 4?  
 base: ?  
 Acabado de superficie  
 exterior: engobe rojo (erosionado)  
 interior: engobe rojo y pulido  
 Técnica decorativa  
 exterior: -  
 interior: -  
 Diseño: -

## FIGURA 93

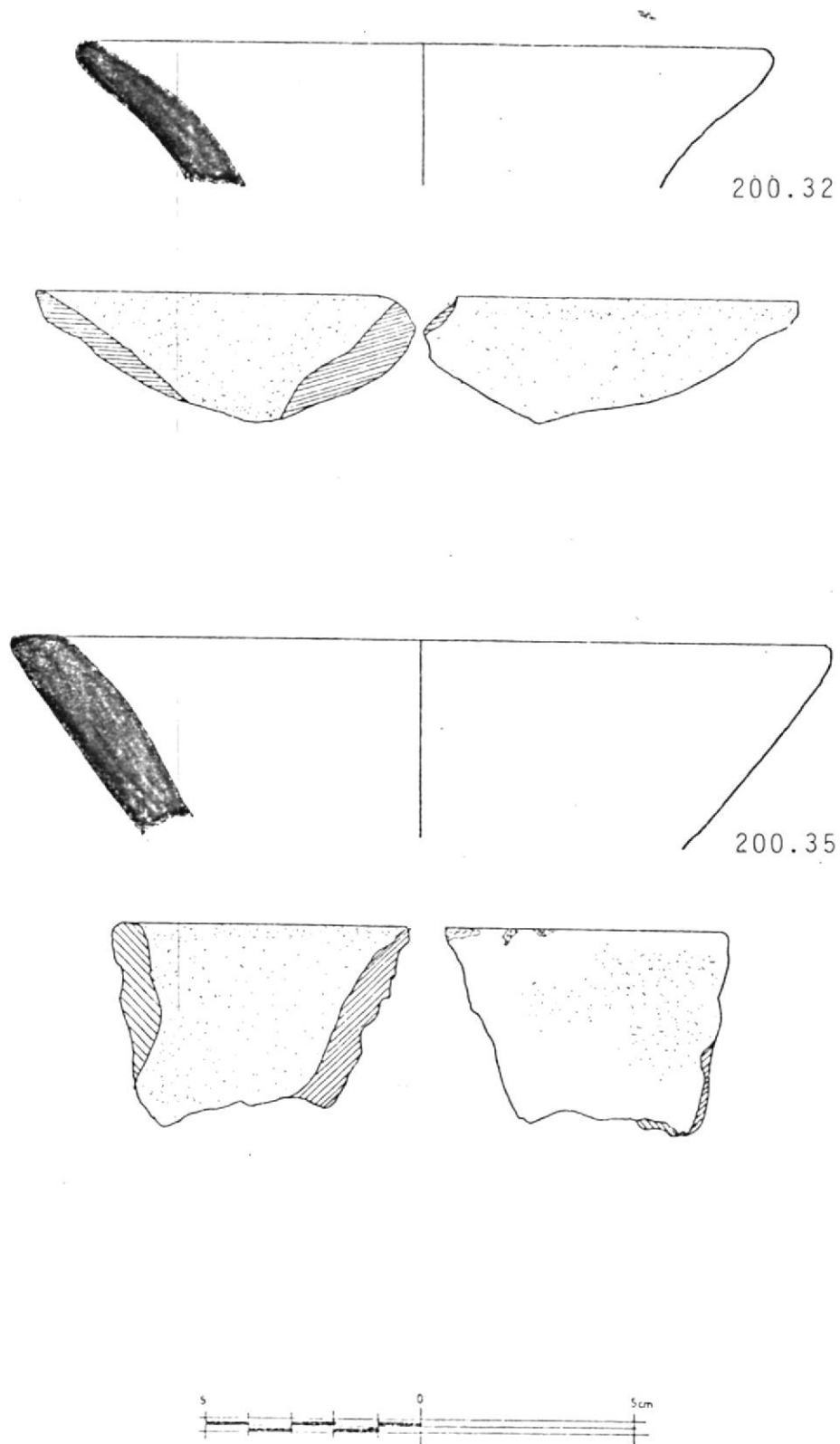
PROCEDENCIA 14 ARTEFACTO N° 11  
 CLASE ESTRUCTURAL: Restringida independiente contornos inflexionados

Corte horizontal: circular  
 Corte vertical: IIIA2  
 Diámetro de los puntos  
 terminales: 170  
 Espesor: 12mm.  
 Largo del arco: 103mm.  
 % del arco: 20  
 Modos formales  
 labio: 3  
 borde: 4  
 cuello: 1  
 cuerpo: 4?  
 base: ?  
 Acabado de superficie  
 exterior: engobe rojo alisado  
 interior: engobe rojo pulido  
 Técnica decorativa  
 exterior: -  
 interior: -  
 Diseño: -



FIGURA 93: CONTEXTO RELLENO DEL MONTICULO

PROCEDENCIA: 17 ARTEFACTO N° 20  
 CLASE ESTRUCTURAL: Restringida independiente contorno inflexionado

Corte Horizontal: circular  
 Corte vertical: IIIA2  
 Diámetro de los puntos  
 terminales: 190mm.  
 Espesor: 11.3mm.  
 Largo del arco: 96mm.  
 % del arco: 18  
 Modos formales  
 labio: 3  
 borde: 4  
 cuello: 1  
 cuerpo: 4?  
 base: ?  
 Acabado de superficie  
 exterior: engobe rojo (erosionado)  
 interior: engobe rojo y pulido

Técnica decorativa  
 exterior: -  
 interior: -  
 Diseño: -

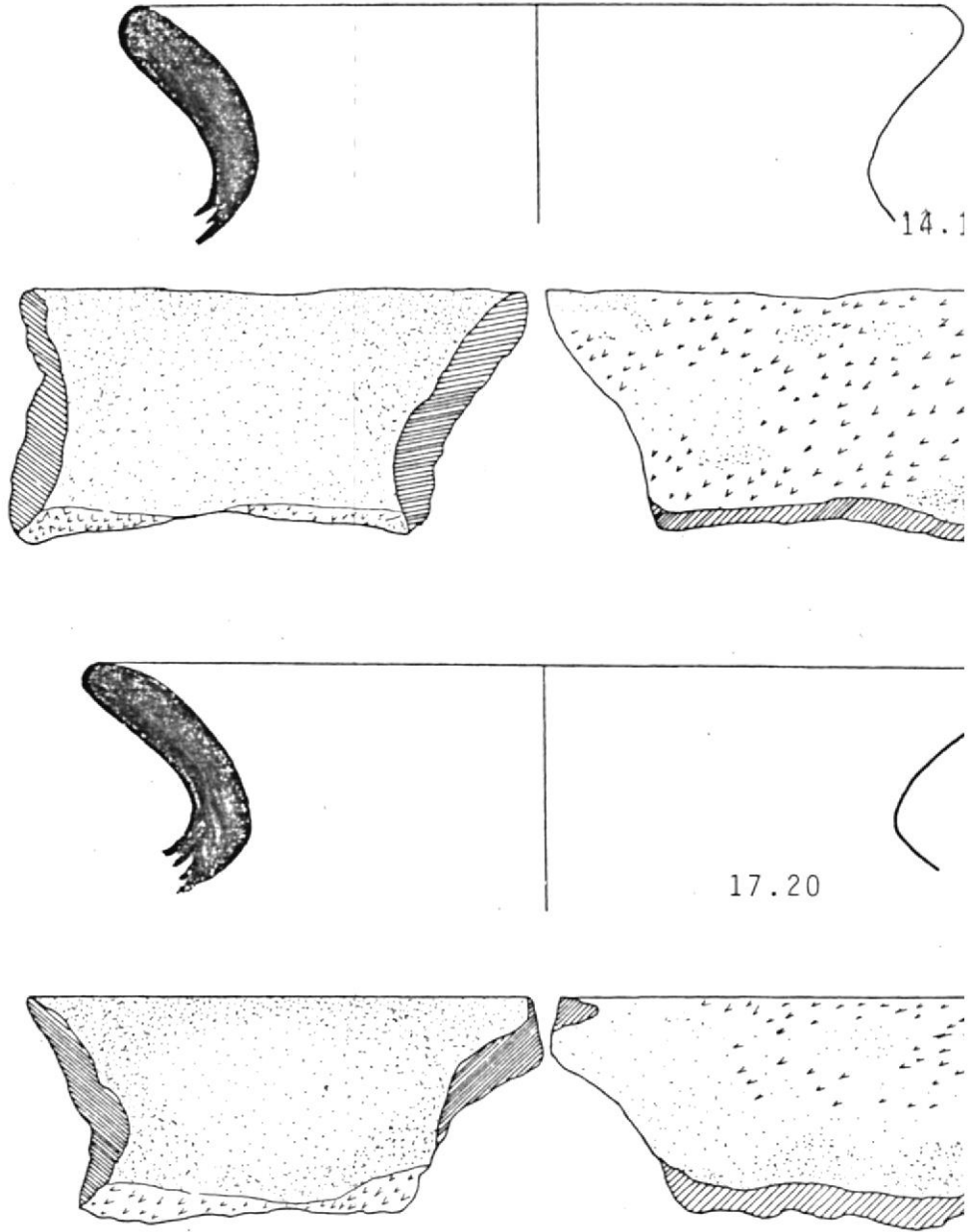
## FIGURA 94

PROCEDENCIA 16 ARTEFACTO N° 19  
 CLASE ESTRUCTURAL: Restringida independiente contorno inflexionado

Corte horizontal: circular  
 Corte vertical: IIIA2  
 Diámetro de los puntos  
 terminales: 160mm.  
 Espesor: 8.5mm.  
 Largo del arco: 51mm.  
 % del arco: 11  
 Modos formales  
 labio: 2  
 borde: 4  
 cuello: 1  
 cuerpo: 4?  
 base: ?  
 Acabado de superficie  
 exterior: engobe rojo y pulido  
 interior: engobe rojo y alisado

Técnica decorativa  
 exterior: -  
 interior: -  
 Diseño: -



FIGURA 94: CONTEXTO RELLENO DEL MONTICULO

PROCEDENCIA: 7 ARTEFACTO N° 10  
 CLASE ESTRUCTURAL: No restringida de contornos simples

Corte Horizontal: circular  
 Corte vertical: IA2  
 Diámetro de los puntos  
 terminales: 140mm.  
 Espesor: 8.5mm.  
 Largo del arco: 45mm.  
 % del arco: 10  
 Modos formales  
 labio: 3  
 borde: 1  
 cuello: -  
 cuerpo: 1  
 base: ?  
 Acabado de superficie  
 exterior: pulido uniforme  
 interior: pulido uniforme

Técnica decorativa  
 exterior: -  
 interior: -  
 Diseño: -

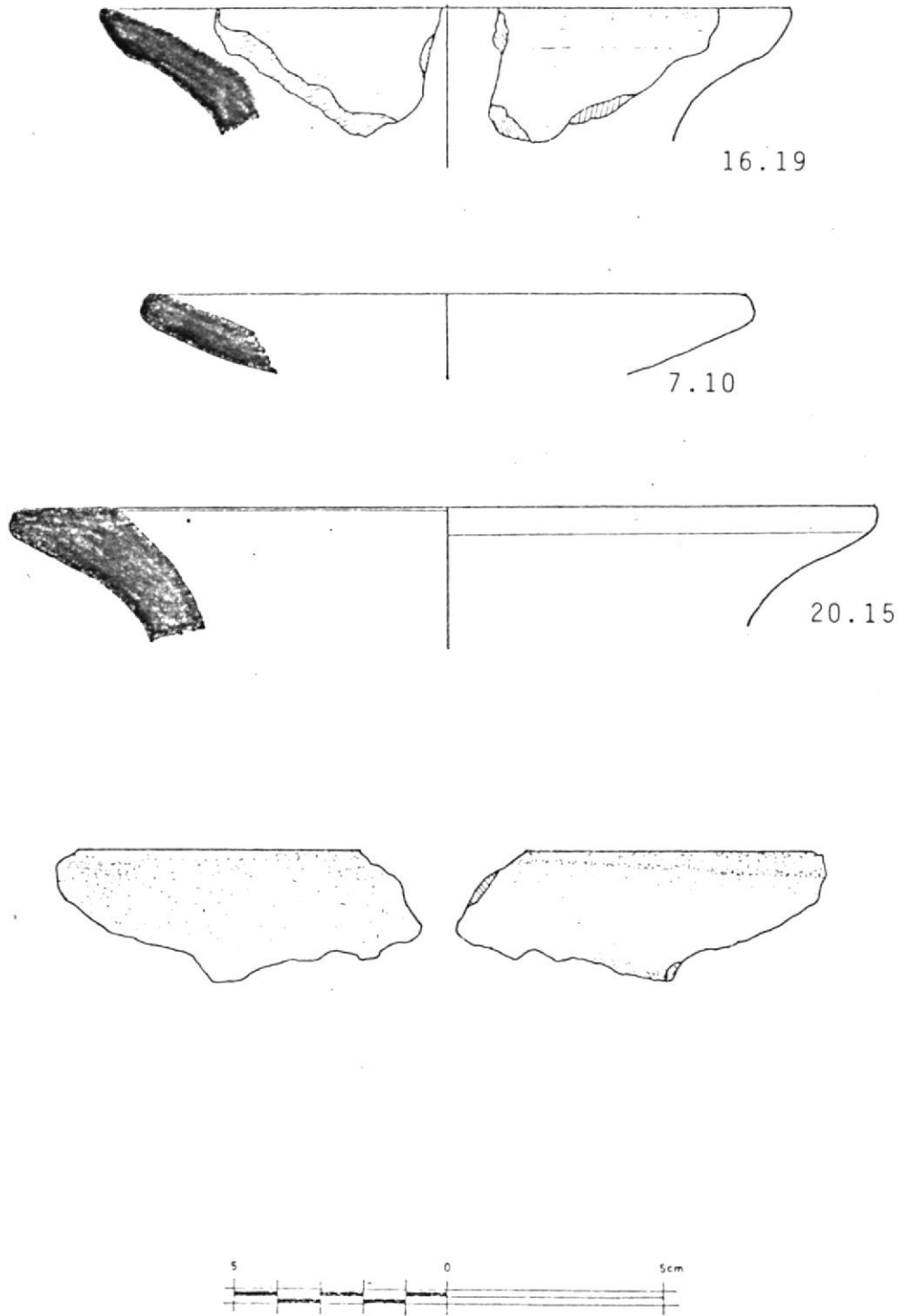
PROCEDENCIA 20 ARTEFACTO N° 15  
 CLASE ESTRUCTURAL: Restringida independiente de contornos inflexionados

Corte horizontal: circular  
 Corte vertical: IIIA3  
 Diámetro de los puntos  
 terminales: 200mm.  
 Espesor: 12.5mm.  
 Largo del arco: 65mm.  
 % del arco: 11  
 Modos formales  
 labio: 3  
 borde: 4  
 cuello: 1  
 cuerpo: 4?  
 base: ?  
 Acabado de superficie  
 exterior: alisado uniforme con engobe irregular  
 interior: engobe rojo y pulido

Técnica decorativa  
 exterior: -  
 interior: -  
 Diseño: -

## FIGURA 95

PROCEDENCIA: 26 ARTEFACTO N° 22  
 CLASE ESTRUCTURAL: No restringida contornos simples

Corte Horizontal: circular  
 Corte vertical: IA3  
 Diámetro de los puntos  
 terminales: 160mm.  
 Espesor: 11.3mm.  
 Largo del arco: 142mm.  
 % del arco: 35  
 Modos formales  
 labio: 4  
 borde: 1  
 cuello: -  
 cuerpo: 1  
 base: 1  
 Acabado de superficie  
 exterior: pulido uniforme  
 interior: pulido uniforme  
 Técnica decorativa  
 exterior: -  
 interior: -  
 Diseño: -

PROCEDENCIA 112 ARTEFACTO N° 39  
 CLASE ESTRUCTURAL: No restringida contornos simples

Corte horizontal: circular  
 Corte vertical: IA5  
 Diámetro de los puntos  
 terminales: 150mm.  
 Espesor: 4mm.  
 Largo del arco: 50mm.  
 % del arco: 10  
 Modos formales  
 labio: 1  
 borde: 8  
 cuello: -  
 cuerpo: 1  
 base: ?  
 Acabado de superficie  
 exterior: engobe rojo y pulido  
 interior: engobe rojo y pulido (erosionado)  
 Técnica decorativa  
 exterior: -  
 interior: -  
 Diseño: -



FIGURA 95. CONTEXTO RELLENO DEL MONTICULO

PROCEDENCIA: 3 ARTEFACTO N° 8  
 CLASE ESTRUCTURAL: Restringida dependiente contorno simple

Corte Horizontal: circular  
 Corte vertical: IIA2  
 Diámetro de los puntos  
 terminales: 100mm.  
 Espesor: 6.3mm.  
 Largo del arco: 44mm.  
 % del arco: 15

Modos formales  
 labio: 2  
 borde: 5  
 cuello: 3  
 cuerpo: 1  
 base: ?

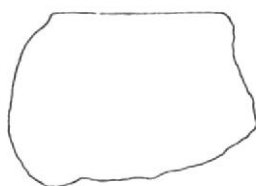
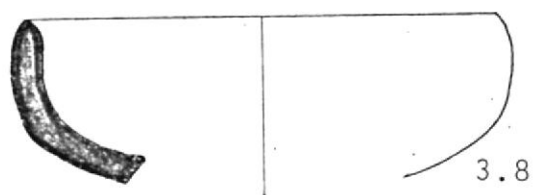
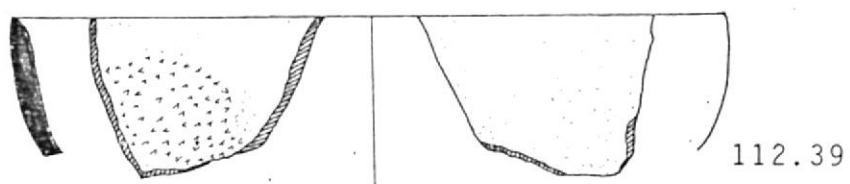
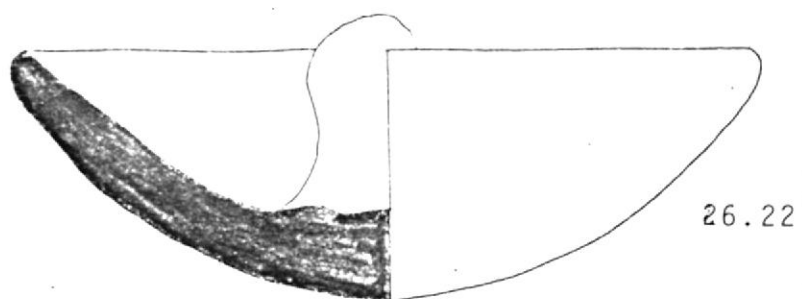
Acabado de superficie  
 exterior: pulido en líneas  
 interior: pulido en líneas

Técnica decorativa  
 exterior: -  
 interior: -  
 Diseño: -



FIGURA 96

PROCEDENCIA 21 ARTEFACTO N° 14  
 CLASE ESTRUCTURAL: Restringida simple y dependiente contornos compuest

Corte horizontal: circular  
 Corte vertical: IIB  
 Diámetro de los puntos  
 terminales: 290mm.  
 Espesor: 9mm.  
 Largo del arco: 110mm.  
 % del arco: 11.5

Modos formales  
 labio: 3  
 borde: 5  
 cuello: -  
 cuerpo: 5  
 base: ?

Acabado de superficie  
 exterior: ahumado y pulido con guijarro y ahumado pulido unif  
 interior: ahumado y pulido en líneas

Técnica decorativa  
 exterior: excavado  
 interior: -

Diseño: Patrones zonales geométricos



FIGURA 96: CONTEXTO RELLENO DEL MONTICULO

## FUGURA 97

PROCEDENCIA: 15 ARTEFACTO N° 17  
 CLASE ESTRUCTURAL: No restringida contornos compuesto  
  
 Corte Horizontal: circular  
 Corte vertical: IB  
 Diámetro de los puntos  
 terminales: 620mm.  
 Espesor: 9mm.  
 Largo del arco: 196mm.  
 % del arco: 10  
 Modos formales  
   labio: 3  
   borde: 8  
   cuello: -  
   cuerpo: 5  
   base: 1?  
 Acabado de superficie  
   exterior: ahumado y pulido con guijarro y ahumado pulido unifo  
   interior: ahumado y pulido en línea  
  
 Técnica decorativa  
   exterior: excavado  
   interior: -  
 Diseño: Patrones zonales geométricos

## FIGURA 98

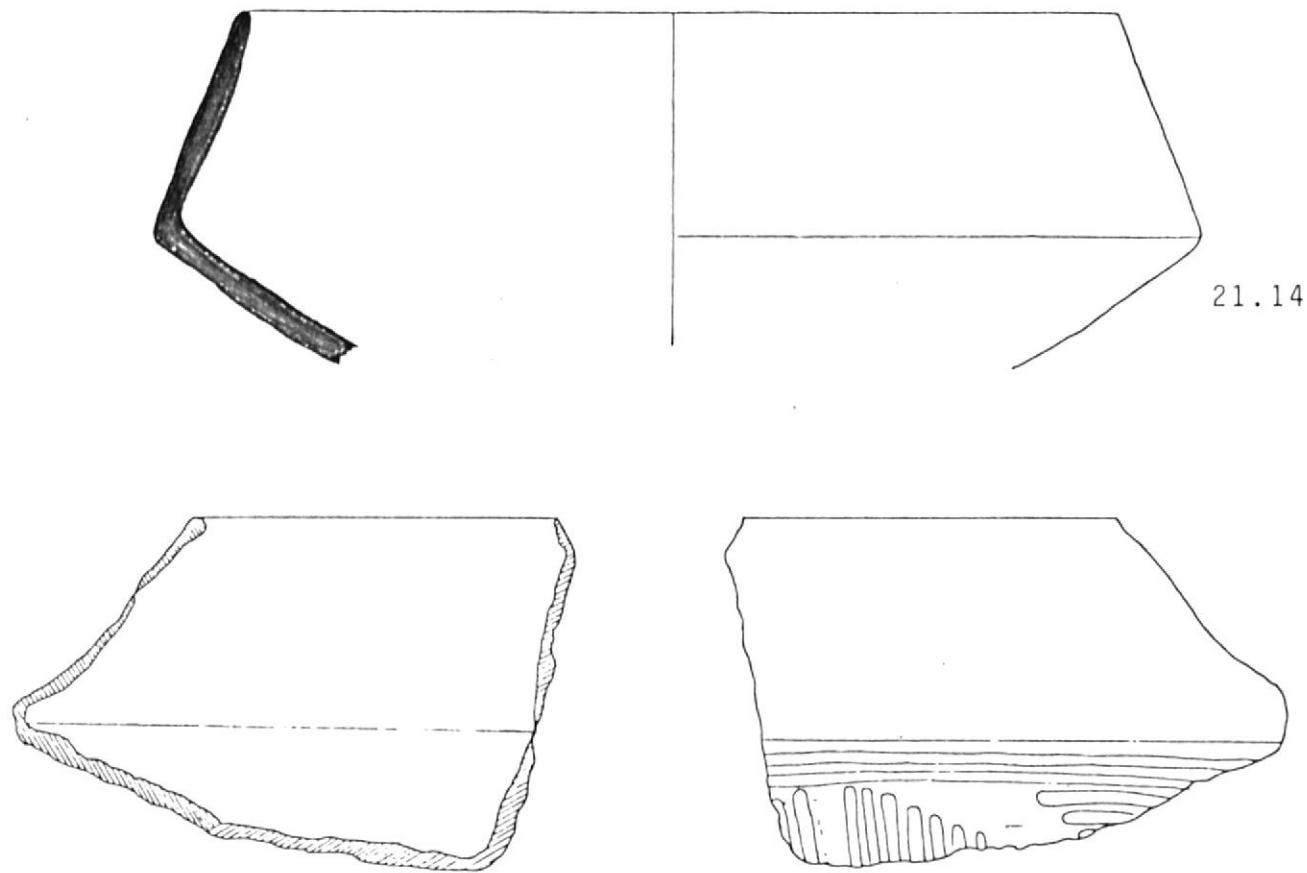
PROCEDENCIA 16 ARTEFACTO N° 17  
 CLASE ESTRUCTURAL: Restringida simple y dependientes contornos compuesto  
  
 Corte horizontal: circular  
 Corte vertical: IIB  
 Diámetro de los puntos  
 terminales: 100mm.  
 Espesor: 6.75mm.  
 Largo del arco: 44mm.  
 % del arco: 13  
 Modos formales  
   labio: 2  
   borde: 5  
   cuello: -  
   cuerpo: 5  
   base: ?  
 Acabado de superficie  
   exterior: pulido uniforme  
   interior: ahumado pulido uniforme  
  
 Técnica decorativa  
   exterior: grabado con pequeñas córcavas  
   interior: -  
 Diseño: Patrones zonales geométricos

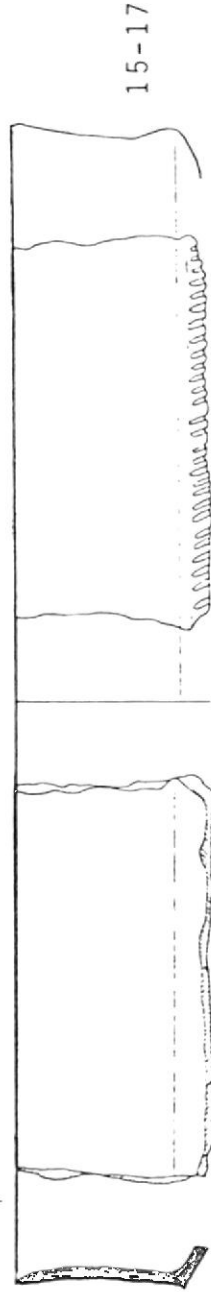

----- F

FIGURA 97. CONTEXTO RELLENO DEL MONTICULO



FIGURA 98. CONTEXTO RELLENO DEL MONTICULO

PROCEDENCIA: 99 ARTEFACTO N° 18  
 CLASE ESTRUCTURAL: Restringida simple y dependiente con contornos compuestos.  
 Corte Horizontal: circular  
 Corte vertical: IIB  
 Diámetro de los puntos terminales: 90mm.  
 Espesor: 5.3mm.  
 Largo del arco: 55mm.  
 % del arco: 20  
 Modos formales  
   labio: 3  
   borde: 5  
   cuello: -  
   cuerpo: 5  
   base: ?  
 Acabado de superficie  
   exterior: ahumado y pulido uniforme  
   interior: ahumado y pulido uniforme  
 Técnica decorativa  
   exterior: grabado  
   interior: -  
 Diseño: Patronez zonales geométrico<sup>s</sup>

PROCEDENCIA ARTEFACTO N°  
 CLASE ESTRUCTURAL:  
 Corte horizontal:  
 Corte vertical:  
 Diámetro de los puntos terminales:  
 Espesor:  
 Largo del arco:  
 % del arco:  
 Modos formales  
   labio:  
   borde:  
   cuello:  
   cuerpo:  
   base:  
 Acabado de superficie  
   exterior:  
   interior:  
 Técnica decorativa  
   exterior:  
   interior:  
 Diseño:

#### 4.2 GENERALIZACION DE CATEGORIAS FUNCIONALES CERAMICOS.-

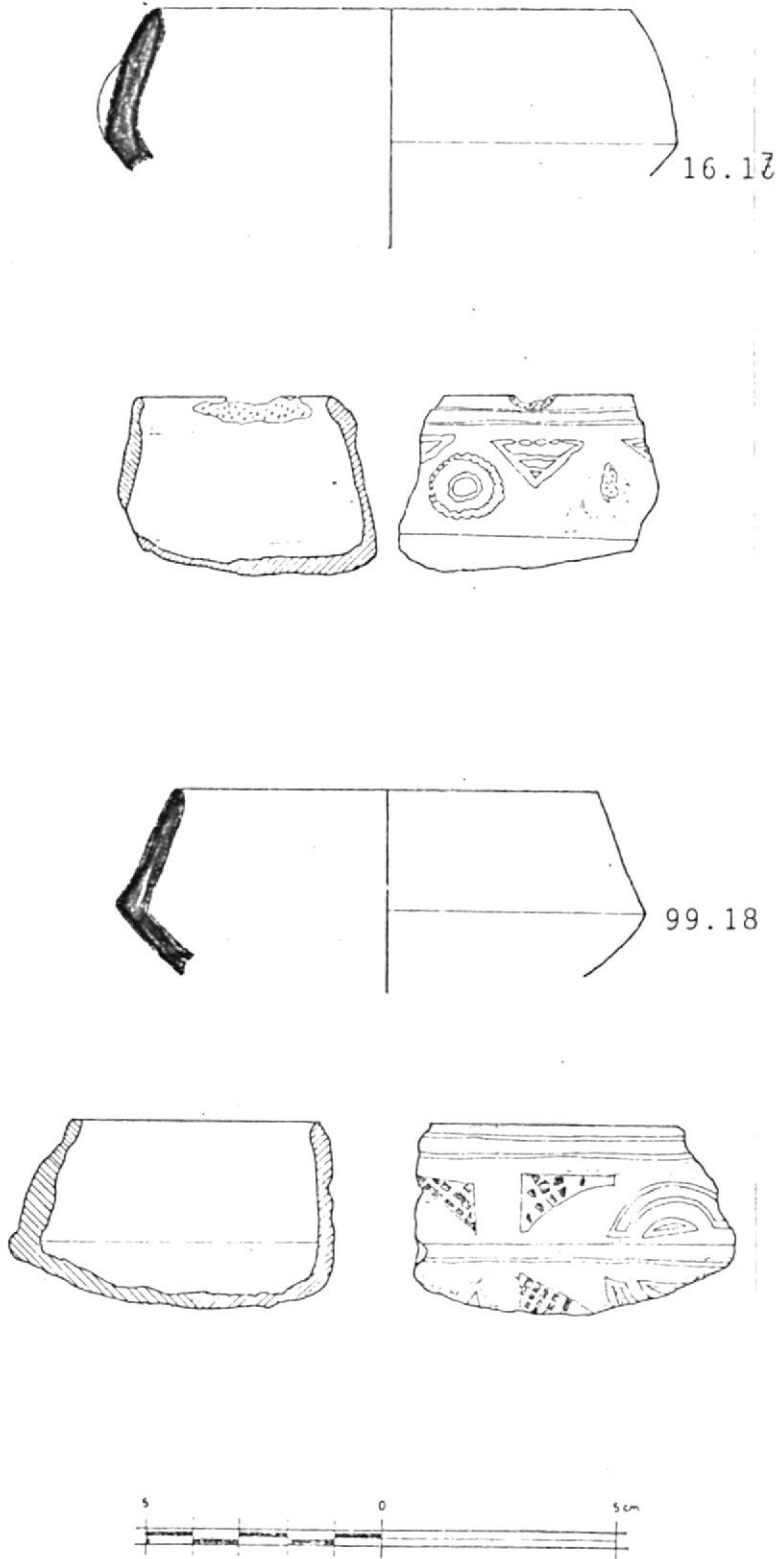
La metodología de "análisis modal" nos permitió definir la variabilidad cerámica de Valdivia Terminal de acuerdo a las Dimensiones de Forma, Acabado de Superficie, Pasta, Decoración y Diseño. Definida así la cerámica, intentamos inferir "categorías funcionales", para lo cual consideramos los criterios de producción, forma y función planteados por Lumbreras (1982a) y el contexto arqueológico del que proviene los restos culturales.

Definimos una categoría funcional cerámica

*Como una unidad de objetos que por ser iguales entre sí, son la expresión material de una misma manera de hacer y resolver algo. Reune objetos que cumplen una misma función, lo que significa que sirven para satisfacer una necesidad o un cuerpo de necesidades dadas; están hechos con las mismas técnicas y tienen además los mismos atributos de forma y acabado. (Lumbreras, 1983b: 3).*

La producción de la cerámica comprende la identificación de los materiales que el hombre obtuvo de la naturaleza, los instrumentos y las técnicas utilizadas en la manufactura de las vasijas etc(Ver Lumbreras [1982a: 3]). Conocemos que la arcilla es el elemento básico para la construcción de la cerámica, y que su composición varía dependiendo de muchas va-

riables presentes en el medio ambiente. Sabemos también que todo ceramista tradicional selecciona y prepara la arcilla con la cual va construir sus vasijas. En fin el proceso de fabricación de la cerámica es extenso, y no es nuestra intención describirlo, ya algunos investigadores (Shepard [1971], Rye [1971] entre otros] lo han hecho excelentemente. Lo que nos interesa es relacionar los datos obtenidos en nuestro análisis cerámico con estudios etnográficos, para poder así inferir el proceso de producción de la cerámica Valdivia.

Identificamos dos tamaños de desgrasante que predominan en la cerámica Valdivia y que comprometen a un 39% de las muestras cada uno. Una pasta de textura fina compuesta por inclusiones de 0.10 a 0.25mm y otra de grano gruesos formado por inclusiones de 0.85 a 2.00 mm. Tenemos también una pasta con desgrasantes de tamaño mediano de 0.25 a 0.50 mm. que no es exclusivo en ninguna de las vasijas a excepción de las ollas esferoidales (Formas IIIA1, IIIA2, IIIA3) en donde compromete a un 35% de estas vasijas.

La pasta con desgrasantes de tamaño fino se presenta en los platos, cuencos, ollas elipsoides con cuello corto y directo y ollas con borde carenado

y cuello cōnstriñido (estas dos últimas vasijas no son utilizadas para cocer alimentos). En cambio la pasta con desgrasante grueso la encontramos solamente en las ollas esferoidales que son vasijas más rudimentarias y que están ennegrecidas posiblemente por el fuego.

La cerámica de textura fina está compuesta por feldespatos, cuarzo, anfíboles, opacos, óxidos de hierro, y piroxenos; solamente dos muestras presentaron restos orgánicos como raíces y fragmentos de concha. Esta pasta aparentemente tiene un tamaño muy uniforme, lo que nos hace pensar que el desgrasante posiblemente vino mezclado con la arcilla (Veáse Shepard [1971: 161]) o el ceramista disponía de una fuente donde obtenía la arcilla, o se refinó la arcilla mediante la utilización de mallas o telas. Recordemos que para esta época en Valdivia ya era conocido el uso del telar y tejidos (Marcos 1973).

La pasta de textura gruesa está compuesta por los mismos minerales de la pasta de textura fina y fragmentos de rocas erosionados y desgastados por procesos de erosión fluvial. Este tipo de inclusiones difícilmente se mezclan con las arcillas por procesos naturales (Shepard, 1971), lo que nos sugie

re que los ceramistas posiblemente añadieron estos desgrasantes a la pasta.

Es evidente que la utilización de ciertos tipos de pasta está relacionada con la forma y función de cada vasija, y que los Valdivias conocían los beneficios que proporcionaba la selección de desgrasantes. Por estudios experimentales y etnográficos (Braun [1982], Rye [1981], entre otros), conocemos que el potencial de vida de una vasija puede ser extendido por el aumento del tamaño de las inclusiones. Las pastas con inclusiones grandes tienen más resistencia a la propagación de las fracturas que las pastas con desgrasante fino en las cuales la fractura se expande más rápidamente. Esta pudo haber sido una razón por la cual las vasijas de uso más rutinario tienen desgrasante grueso.

La manufactura de la cerámica se la realizó por la técnica de enrollamiento, la cual inferimos por la impronta de los dedos de los artesanos, y por las uniones de los rollos dejados en las vasijas no alisadas o pulidas.

Aunque el color de las pastas cocidas está influenciado por la composición de la arcilla, atmósfera,

temperatura y duración de la cocción (Shepard 1971: 103), la variabilidad de colores en la cerámica Valdivia nos sugiere la falta de una uniformidad en la atmósfera de cocción, propia de un fuego abierto.

#### PLATOS.-

Son vasijas no restringida de contornos simples con puntos terminales. Comprenden las siguientes formas:

1. Plato elipsoide poco profundo de paredes abiertas
2. Plato elipsoide de profundidad media de paredes abiertas.
3. Plato esferoidal profundo

La mayoría (87%) de estas formas provienen de los contextos de deposición ocupacional y basural. Morfológicamente se caracterizan por tener bordes evertidos o evertidos engrosados interiormente, labios redondeados o romos (estos últimos sirven como campo decorativo), y una variedad de tamaño.

Las técnicas de acabado consisten en superficies pulidas y sin brillo, efecto producido cuando se pule superficies no suficientemente secas (Shepard 1971: 123, 190). La decoración muestra "patrones lineales

simples" de pequeñas líneas inclinadas "patrones de bandas de líneas inclinadas" que a veces se entrecruzan dando la apariencia de un diseño al azar; y "patrones de bandas triangulares" formados por líneas cuidadosamente espaciadas. Todos estos diseños están efectuados con la técnica del grabado, con instrumentos de punta fina cuando la arcilla está seca o en diversos momentos del secado. El interior del borde y los labios sirven de campo de diseño.

Algunos fragmentos de bases de forma anular encontrados en estos contextos, y que pertenecen a estas vasijas, nos sugieren que ellas sirvieron como contenedores de alimentos. En esta clase de funciones una base anular es lógicamente más conveniente porque da a la vasija una mayor estabilidad.

Algunas vasijas presentan una variante morfológica-funcional que consiste en una protuberancia central en el interior del plato, cuyos propósitos funcionales desconocemos. Etnográficamente conocemos que muchas sociedades tradicionales de América del Sur, utilizan los cuencos como tapas para sus ollas.

CUENCOS ESFEROIDALES.-

Son definidas como vasijas restringidas simples y dependientes. Tenemos las siguientes formas:

1. Cuenco esferoidal poco profundo
2. Cuenco esferoidal de profundidad media

Incluimos en este grupo el cuenco esferoidal de profundidad media de orificio no restringido, por cuanto desconocemos si la diferencia en el orificio fue socialmente significativo o sencillamente se trató de una forma aleatoria.

Gran parte de estas vasijas proviene de el contexto de deposiciones ocupacional y basural, y sólo un 15% del relleno del montículo. Estas formas se caracterizan por tener bordes invertidos y labios romos, redondeados o simétricamente delgados con filos redondeados. Presentan también una variabilidad en tamaño. Las formas decoradas exhiben "patrones de bandas triangulares" formadas por líneas cuidadosamente grabadas y encerradas por líneas horizontales que sirven como elementos divisorios. Estos patrones se realizan sobre superficie previamente pulidas o ahumadas y cubren la superficie externa de la vasija.

## CUENCOS CARENADOS.-

Estas vasijas se presentan en formas no restringidas o restringidas, con contornos compuestos; son típicas de Valdivia Tardío. La forma no restringida tiene borde recto y base posiblemente anular, y generalmente es de tamaño grande. La forma restringida tiene borde invertido o invertido directo, mientras que la base es redonda o plana. Ambas formas tienen cuerpos lentiformes y labios romos o redondeados.

Los pocos especímenes provienen del relleno del montículo, desconocemos su función, posiblemente sirvieron como contenedores de alimentos cocidos, ya que no están ennegrecidas por el fuego. Las superficies están bien pulidas o ahumadas. La decoración consiste en la aplicación de técnicas de excavado de líneas anchas efectuados cuando la arcilla está seca o en diversos momentos del secado.

## CUENCO CON BORDE.-

Es una forma no restringida de contornos inflexionados. Tiene un borde evertido engrosado exterior y el labio redondeado. La superficie exterior está pulida y el interior está ahumado y pulido; la decoración con

siste en grabados formando "patrones triangulares". La única muestra que existe proviene del contexto basural.

#### PEQUEÑO CUENCO (¿PROFUNDO?) DE BORDE ENGROSADO.-

Es una vasija no restringida de contornos simples con puntos de tangencia vertical. Presenta una mala manufactura es de tamaño pequeño y está asociada a las deposiciones ocupacionales.

#### OLLAS.-

Estas vasijas según la terminología de Shepard (1971: 225-254) son definidas como formas restringidas independientes de contornos inflexionados. En esta categoría cerámica encontramos tres variantes:

1. Olla esferoidal (?) con cuello corto y borde evertido.
2. Olla esferoidal (?) con cuello campaniforme poco profundo y borde evertido.
3. Olla esferoidal (?) de borde evertido horizontal

Estas vasijas se caracterizan por tener bordes evertidos con labios de forma redondeada o romo. La bi

modalidad en la forma del labio está relacionada con el aspecto funcional y/o decorativo de la vasija; posiblemente evitan que el líquido se derrame fácilmente y en algunos casos, sirven como campo de diseño. La forma del cuerpo es esferoidal o elipsoide; esto lo inferimos por los fragmentos cerámicos encontrados cuya pasta o técnicas de acabado nos sugieren que pertenecen a este tipo de vasija. Además existen razones de índole funcional. Las vasijas que se las utiliza para cocer alimentos tienen el contorno del cuerpo simple y la base redondeada, característica que le permiten una mayor resistencia al choque térmico (thermal shock), que son los que causan la rotura de la vasija durante el proceso de cocción y enfriamiento (Rye, 1981: 27).

La técnica de acabado propia de estas vasijas consisten en las superficies rugosas o alisadas en el exterior y un revestimiento de engobe en el interior del borde. Esta técnica de acabado está relacionada con la función. Como estas vasijas generalmente son utilizadas en la cocción de alimentos no se las sella en el exterior porque el fuego destruye el revestimiento. En cambio el interior es sellado con engobe para evitar los restos de comida permanentes (ibid: 25). La técnica de aplicación del engobe probablemente se la efectuó con un trapo

o ramas ya que solo se requería engobar el interior del borde.

La decoración de estas formas consiste en "patrones lineales simples" utilizando la técnica del desplazamiento de la arcilla cuando está húmeda. Consisten en puntuaciones efectuados con una caña y ubicados en forma continua o discontinua en el labio o incisiones de pequeñas líneas inclinadas ubicadas bajo el cuello (desconocemos si este último patrón compromete a todo el cuerpo de la vasija). Otro diseño es el "patrón repetido paralelo" que consiste en impresiones hechas con un instrumento de punta triangular de tamaños diferentes, ubicados de manera lineal y paralela en el cuerpo de la vasija. Frecuentemente este tipo de técnica combina la técnica de modelaje que consiste en presionar la arcilla cuando es plástica con un instrumento suave, formando medallones o tiras largas a manera de relieve en la superficie externa (ibid: 92). Otro diseño no muy frecuente es el de "bandas de líneas inclinadas", que consisten en incisiones hechas cuando la arcilla está húmeda.

Los contextos del cual provienen estas vasijas son las "deposiciones ocupacionales", "basural" y el

"relleno del montículo". Aunque todas las vasijas presentan una variedad en tamaño, las vasijas que provienen del contexto "relleno del montículo" son ligeramente más grandes y de mayor grosor que las de los otros dos contextos. Además, algunas tienen concreciones en la parte exterior del borde y casi no presentan huellas de ollín. La mayoría de los especímenes provenientes del "relleno del montículo" tienen bordes campaniformes poco profundos, y no existen ollas con cuello corto evertido. Estas diferencias que aparentemente no son tan fuertes tienen que tener relación con las vasijas en cada contexto. Aunque conocemos que las "deposiciones ocupacionales" y "basural" son el producto de actividades intencionales, desconocemos la función de los contextos del que provienen el suelo utilizado en el relleno del montículo.

#### OLLA ELIPSOIDE CON CUELLO CORTO DIRECTO.-

Se trata de una vasija restringida independiente de contornos inflexionados. Está finamente acabada, tiene superficies engobadas, y la decoración consiste en "patrones de bandas triangulares" o en arreglos de círculos y semicírculos, todos realizados con la técnica del grabado. Esta forma de acabado evidentemente nos indica que no fue utilizada para

cocer alimentos. La encontramos en las deposiciones ocupacionales y en el basural.

#### OLLA CON BORDE CARENADO Y CUELLO CONSTRIÑIDO.-

Es una forma restringida independiente de contornos compuestos. Morfológicamente se caracteriza por tener bordes invertidos, labios romos o de filos redondeados. Exhiben diseños de "patrones triangulares" que son similares a todas las formas anteriormente definidas, realizados sobre superficies pulidas o ahumadas.<sup>(1)</sup>

La muestra, que es pequeña, proviene de los contextos deposiciones ocupacionales y basural. Posiblemente estas vasijas no fueron utilizadas para el uso diario; al contrario de las ollas esferoidales tienen un desgrasante muy fino.

#### 4.3 INFERENCIAS PRELIMINARES EN TORNO A LA VAJILLA CERÁMICA DE LA FASE VIII EN LA SOCIEDAD VALDIVIA.-

---

(2) Otros tipos de arreglos más complejos de esta forma y de los cuencos carenados se presentan en las colecciones del Museo del Banco Central.

Todas las formas concretas de expresión de la conducta social presentan una singularidad específica en cada grupo humano. En otras palabras todos los aspectos de la conducta humana, se manifiestan en cada grupo social, de manera sensible, bajo la forma cultural. (Bate, 1978: 30).

La cerámica fue una de las formas culturales con la cual la cultura Valdivia expresó su conducta social<sup>(2)</sup>. Admitimos que el grupo cultural Valdivia Fase VIII de San Isidro, Norte de Manabí, ha mantenido ciertos patrones cerámicos ya presentes en las fases anteriores; pero también ha modificado tales modelos cerámicos en respuesta a las condiciones específicas de su propio desarrollo social (Veáse Bate, ibid: 25-40).

Desde el punto de vista de clase<sup>(3)</sup> (forma-función) (Lumbreras, 1982: 10) toda la cerámica Valdivia tiene un carácter esencialmente funcional (en cuanto es el producto de una actividad social encamina

---

(3) "La 'conducta social' comprende tanto aspectos de la base como superestructurales de la vida humana; expresa la unidad orgánica de la práctica del ser social y su conciencia social (Bate, op. cit.: 29).

(4) Lumbreras (1983a: 3) define "la 'clase' como aquella categoría que incorpora objetos que sirven para una misma función, aún cuando tengan diferente forma y se originen en distintos procesos productivos".

da a satisfacer la necesidad vital de un grupo cultural). Desde el punto de vista estilístico (forma-estilo( Ibid) la cerámica Valdivia, además de conservar ciertos modelos tradicionales, presenta variaciones estilísticas que son las que permiten diferenciar desde el punto de vista cronológico-corológico esta fase de las demás<sup>(4)</sup>. Los cambios por supuesto no son bruscos sino que se generan poco a poco a través de la secuencia cronológica. Ya algunos arqueólogos como Hill (1966; 1975) y Marcos (1978) entre otros han desarrollado en detalle la evolución de los rasgos cerámicos en cada una de las fases<sup>(5)</sup> Meggers et. al. (1965) lo hacen a nivel de "Tipo".

Podemos decir que gran parte de las formas básicas de vasijas definidas para Valdivia Fase VIII, así como también las técnicas de acabado de superficie las técnicas decorativas, ya existen en las fases

---

(5) La diferencia hecha por Lumbreras (op. cit.) entre "clase y estilo" es igual a la realizada por Lathrap (1983) entre "función y estilo". La función responde a patrones tradicionales, hasta cierto punto estandarizados del grupo; en cambio el estilo es un factor integrativo y de comunicación, refleja el grado de interacción del grupo, mientras más larga es la interacción mayor variabilidad existe (ibid: 5-31).

(6) "Hay muchos motivos muy parecidos en la Fase I y II, que no parecen haber ocurrido al azar. Parecería como si los viejos platos de basura se hubieran trocado y los diseños fabricados siglos anteriores revivieran" (Hill, 1966: 61).

anteriores a Valdivia Fase VIII; y que las diferencias entre las diferentes fases se da por la asociación y combinación de nuevos o tradicionales rasgos cerámicos. Por ejemplo, en la Fase VIII casi todas las formas cerámicas presentan diseños denominados "patrones triangulares", los cuales algunas veces son efectuados como grabados, cuando la pasta esta seca o como incisiones cuando la pasta está húmeda (la aplicación de estas dos últimas técnicas depende de la forma de la vasija). Aunque estas dos técnicas existen en las fases anteriores (Hill 1975; Marcos 1978), la manera como se organizan al formar el diseño y asociación con otros rasgos cerámicos hacen de Valdivia Fase VIII un estilo diferente.

A continuación especificamos los cinco cambios más importantes ocurridos en la cerámica Valdivia Fase VIII: (6)

1. La presencia de cuencos carenados de contornos compuestos, decorados con técnicas decorativas y diseños complejos definidos como "patrones zonales geométricos simples" y "patrones zonales geométricos compuestos" (Formas I B y IIB).

(7) Los dos primeros cambios cerámicos ya fueron definidos por Hill (1975). Meggers et. al. (1965) lo realizan a nivel de tipo.

2. Ollas de borde carenado y cuello constriñido con tornos complejos, tienen las mismas técnicas decorativas y diseños descritas para los cuencos carenados. (Formas IIIB).
3. Ollas elipsoides de borde horizontal, a veces decoradas con "patrones lineales simples" en el labio, o en el borde; o "patrones de repetición paralela" en el cuerpo de la vasija. (Formas IIIA3).
4. Ollas elipsoides con bordes evertidos, con concreciones en la superficie externa del borde. (Formas IIIA2 y IIIA3).
5. Platos elipsoides con protuberancia central, ocasionalmente decorados con "patrones de líneas inclinadas". (Formas IA).

Es importante anotar que estos dos últimos diseños se repiten en todas las vasijas Valdivia Fase VIII (Figuras 26:3-4).

Como punto final acotaremos que la manera compleja como se maneja el diseño en Valdivia Fase VIII nos sugiere un contenido ideológico talvez más complejo que las fases anteriores.

*La cerámica como expresión cultural contiene ideas y representaciones que fueron parte del aspecto ideológico del grupo social, sus tradiciones, usos y costumbres, que están en directa correspondencia con la realidad social bajo sus formas aparentes (Bate, 1984: 43).*



## CAPITULO V

### LA CERAMICA VALDIVIA VIII Y SUS IMPLICACIONES EN EL PERIODO FORMATIVO DE LA COSTA ECUATORIANA

#### 5.1 RASTREO COROLOGICO-CRONOLOGICO.-

Rastrear la extensión espacial (corología) de la Fase VIII de la Cultura Valdivia es un tanto difícil debido que la mayoría de las investigaciones arqueológicas en el Ecuador han estado restringidas solamente en la franja costera; a lo que se añade la deficiente metodología utilizada en la búsqueda de sitios arqueológicos. Solamente en los últimos años se han realizado algunas investigaciones que comprenden nuevas áreas, y con una metodología mucho más eficiente que permite un mejor estudio corológico de Valdivia Terminal.

Detectar el espacio social Valdivia implica un conocimiento de los restos tangibles de su cultura material. En este caso utilizamos la dispersión de la cerámica y los patrones de ocupación del espacio para poder definir el "área histórica" (Lumbreras, 1981b: 13-20) de la fase final de la cultura Valdivia.

via, lo que implica a su vez detectar las relaciones con la cultura subsiguiente Machalilla. Tanto las semejanzas como las diferencias encontradas en cada una de las áreas son vistas no como simples su perposiciones de elementos cerámicos, sino como pro ductos de una solución dialéctica generada entre los pueblos y su medio ambiente para poder existir y de sarrollarse.

Si aceptamos un desarrollo temprano de grupos agroalfareros Valdivianos en la Cuenca del Guayas (Raymond, et. al. 1980 ; Marcos 1982a), la evolución de su cerámica hacia las fases subsiguientes VI, VII, VIII y el desarrollo de la cultura Machalilla, debió darse en las áreas de medioambientes similares a la Cuenca del Guayas, como son los valles del interior de la Península de Santa Elena y los Valles de la Provincia del Oro y Manabí (Marcos op. cit). Como lo sugiere Damp (1979, 1984a), la regla que re gía el sistema de asentamiento en las fases finales de Valdivia se basó en el aprovechamiento de tierras labrantías dentro de las planicies aluviales circunscritas del valle.

En 1975-1976, Zeidler trabajando con Damp (Zeidler 1977) localizaron 36 sitios en las riberas de los ríos Verde y Zapotal con componentes Valdivia Tardío

y Machalilla, (se incluyen los sitios Real Alto (OGSECh-12), Río Perdido (OGSECh-20). Como resultado de esta prospección, Zeidler (op. cit.) propone que la localización de estos sitios indican una clara preferencia de estos pueblos para los terrenos más propicios para la agricultura, y que entre el período Valdivia Tardío y Machalilla existe un hiatus en toda la zona de Chanduy puesto que no se encontró evidencia alguna de la fase VIII Valdivia (pero cf. Kreid 1982).

Marcos (1977) considera que la ocupación de Valdivia VII en Real Alto fue corta, y que por esta época Real Alto comienza a disminuir su población lo que coincide con el apareamiento de Valdivia VI y VII y Machalilla en los sitios ubicados a lo largo del Río Verde y Zapotal. Además cree que la existencia de cerámica Valdivia Tardío y Machalilla 2 en Real Alto y en los sitios satélites no indica que ésta sea derivada del sitio Real Alto, sino que podría representar más bien una temprana influencia de áreas donde el estilo Machalilla fue desarrollado.

Lathrap (et. al. 1975) considera que la cerámica anaranjada finamente grabada encontrada en Real Alto y denominada por él "proto-Machalilla", representa

ta un estado intermedio entre Valdivia y Machalilla (ver también Zeidler 1984: 64-65). Por otra parte la cerámica Valdivia Tardío y Machalilla del sitio Río Perdido demostraron una transición entre las dos fases, pero con un ligero hiatus (Lippi 1980).

En los sitios Loma Alta y la Ponga en opinión de Norton (1982) y Lippi (1983), a la ocupación Valdivia sigue un ligero hiatus. Tanto en Loma Alta como en la Ponga la ocupación Machalilla está bien representada. En Loma Alta se ha encontrado una tumba con todo un ajuar funerario, moldes de cal, herramientas de hueso, orejeras de hueso de pescado, adornos de concha spondylus, evidencia de tejidos, pertenecientes a la cultura Machalilla-Chorrera (ver Damp y Clarkson [1980] y Clarkson [1982]). Por otro lado, de acuerdo con Lippi (op. cit: 364) la posición geográfica del sitio La Ponga es mejor que Loma Alta. La Ponga se encuentra más cerrada a las montañas, las cuales son húmedas y verdosas, distintas a las montañas que rodean a Loma Alta. Esta ventaja permite a los Machalilla seleccionar el sitio para un mejor aprovechamiento de las tierras agrícolas y de la caza (ibid). Cabe mencionar que en estos dos sitios, la cerámica Valdivia de las fases tardías es escasa (Norton 1982; Lippi 1983; Damp y Clarkson 1980).

En una área de reciente prospección perteneciente a la parroquia de Atahualpa en la Península de Santa Elena se localizaron 37 sitios con cerámica Valdivia Tardío, fases VII y VIII (Kreid 1982). En opinión de Kreid (ibid) los sitios del Período Formativo están ubicados a lo largo de los afluentes del curso del Río Seca y del Río Tambo. (Ver Apéndice A-B)

Aunque algunos sitios contienen poca cerámica Valdivia Terminal (Fase VIII), el sistema de asentamiento para Valdivia Terminal e incluso para Machalilla parece seguir un patrón ribereño (Zeidler 1977). Esto es importante desde la perspectiva corológica (espacial) de Valdivia Tardío y Machalilla, ambas culturas orientadas hacia la búsqueda de medioambientes propicios para una óptima explotación de tierras fértiles. Este patrón ribereño lo vamos a ver claramente en otras áreas donde existen asentamientos Valdivia Tardío como son los valles de Valdivia, Blanco-Ayampe y los valles del norte de Manabí, y Arenillas al sur en la provincia de El Oro.

En el valle del río Valdivia encontramos por lo menos unos doce sitios con componentes de Valdivia Tardío, incluimos los sitios de larga ocupación como Valdivia, y los sitios Loma Alta y la Ponga ya citados anteriormente. (Ver Damp [1984a]).

Al sur de la provincia de Manabí en el río Blanco valle de Ayampe, Damp (1979) localizó 19 sitios Valdivia, dieciseis de los cuales se limitan a la época tardía (V-VIII). Para Damp (ibid) la extrema aglomeración de asentamientos Valdivia en esta región, se debe a que esta zona está próxima a la Cuenca del Guayas, gozando por lo tanto de medioambientes mucho más húmedos y de zonas forestadas y escarpadas como son los cerros de Colonche. En el valle seco del río Pital existe solamente un sitio Valdivia, pero ubicado en la zona húmeda de los cerros cerca al río Ayampe. Esta distribución representa según Damp (ibid) una prueba positiva de que la modalidad de asentamiento Valdivia fue una adaptación del medio ambiente tropical ribereño.

Otra área donde existe componentes tardíos de la cultura Valdivia es en Chacras, área irrigada por el río Chico (Manabí Central). Desafortunadamente existe poca información proveniente de excavaciones científicas. Basándose en la colección Norton/Pérez, obtenida en esta zona, (Lathrap et. al. 1975) sostiene que el estilo Chacras es una variante de Valdivia Tardío que evolucionó directamente a la variante Chorrera del río Chico, sin pasar por la fase intermedia de Machalilla.

Moviéndonos un poco más hacia el norte, encontramos la cuenca del Río Jama (norte de Manabí), considerada por nosotros como la frontera norte de la cultura Valdivia, y zona en la cual encontramos evidencias arqueológicas producto de nuestras excavaciones científicas sobre la fase terminal de esta cultura. Debido a las investigaciones realizadas por Zeidler (1983) en la cuenca central del Río Jama, conocemos que los sitios (incluimos el sitio San Isidro) siguen un patrón riverense lineal. Estos patrones son parecidos a los descritos por el mismo Zeidler (1977) para el valle de Chanduy, y por Damp (1979) para los valles de los ríos Valdivia, Blanco-Ayampe, y Chanduy.

En la región del Golfo de Guayaquil, encontramos algunos sitios con componentes de Valdivia Tardío. Tres de estos ya han sido estudiados por Meggers et. al. (1965): Posorja (G-84), Punta Arenas (G-25), y Salitre del Lagarto (GL-2). Meggers et. al. (ibid: 90-172) plantean que la cerámica de Punta Arenas es inferior en ejecución y diseño a la cerámica del temprano o tardío período "C", debido a que esta cerámica marca el final de la fase Valdivia. B. Hill (1975: 20), da una explicación alternativa. Plantea que el deterioro de la cerámica de Punta Arenas se debe a la inexperiencia de alfareros que viven en

una área periférica. Además sugiere que no solamente Punta Arenas, sino también toda la Península de Santa Elena, fue excluida de las corrientes de cambio más importantes que pudieron haber ocurrido más al norte en la Provincia de Manabí, en donde se encuentra cerámica con rasgos distintos pero contemporáneos de Valdivia VIII de la Libertad y Santa Elena.

Un sitio importante dentro de esta área, y cuya investigación esclarecería el problema de la transición Valdivia-Machalilla, es San Lorenzo del Mate. Este sitio se encuentra cercano a la Cuenca del Guayas. Según Marcos (1982a), y Lippi (1980) en San Lorenzo del Mate existe una patente evolución de la cerámica Valdivia y Machalilla. Desafortunadamente la naturaleza de este sitio lo conocemos solamente por un reporte preliminar presentado por Cruz (Cruz y Holm 1981), quien ha excavado el sitio, y hasta el momento no ha presentado un reporte final.

Lippi (1983) sugiere que la transición entre Valdivia y Machalilla se dió en esta zona del Golfo de Guayaquil y plantea tres razones que apoyan esta hipótesis:

1. La cerámica Valdivia de Punta Arenas y de la Isla Puná contiene algunos rasgos diagnósticos presen-

tes en Machalilla temprano: cuencos carenados de paredes convexas, decoración rastreada y punteada, puntuación zonada, semicírculos incisos y bandas anchas rojas en zonas. Estas características no son exclusivas de la región del Golfo, pero son muy predominantes allí (ibid).

2. La cerámica de San Lorenzo, representa una transición entre Valdivia y Machalilla (ibid).
3. Los figurines de arcilla encontrados en la región del Golfo, y especialmente en Punta Arenas, son iguales a los de San Lorenzo del Mate (ibid).

Creemos nosotros que es apresurado plantear una transición entre Valdivia y Machalilla solamente en la región del Golfo de Guayaquil. Además la similitud de elementos cerámicos entre las dos culturas no son suficientes para plantear una transición. Es necesario investigar otras formas culturales, además de la cerámica, como son patrones de asentamiento, manejo de los recursos naturales, etc. Las evidencias presentadas por Lippi, especialmente lo referente a San Lorenzo del Mate sirve para apoyar el planteamiento, sobre el desarrollo de Valdivia Tardío y la transición a la cultura Machalilla en la Cuenca del Guayas y en zonas de medioambientes

similares con grandes potenciales agrícolas.

Desgraciadamente son pocas las investigaciones realizadas en la Cuenca del Guayas. Las prospecciones hechas por Raymond, Marcos y Lathrap (1980) verificaron la presencia de poblaciones del Formativo Temprano (Valdivia II) a lo largo del Río Daule. Posteriormente, entre 1982-1984, Stemper (comunicación personal) ha estado investigando en el área de Yumes (5 km. al sur del sitio investigado por Raymond et. al.) y ha encontrado cerámica de las fases tardías de la cultura Valdivia (Fases VII - VIII).

Otro sitio de interés dentro de la Cuenca del Guayas es Peñón del Río (OGDu-001) ubicado en la margen oriental del bajo Río Babahoyo, investigado por el Centro de Estudios Arqueológicos y Antropológicos de la ESPOL. Según M. Muse (comunicación personal) en Peñón del Río existe cerámica Valdivia Tardío, pero esta ocupación aún no ha sido estudiada debido a la profundidad de deposición aluvial posterior.

Un aspecto importante que debemos mencionar aquí es el problema de prospeccionar la Cuenca del Guayas en la búsqueda de sitios Formativos y su respectiva excavación arqueológica; generalmente se encuentran enterrados bajo 5 - 7 m. de deposición aluvial, co

mo es el caso de Valdivia II encontrado por Raymond et. al. (1980 ). Este problema dificulta y demora la investigación arqueológica, siendo necesario la utilización de nuevos métodos y técnicas para su respectivo estudio.

Conocemos también que en Milagro, González de Merino (1984) ha encontrado un sitio Valdivia con cerámica de la Fase VIII, similar a la cerámica de San Isidro. Este sitio, denominado Milagro I por González (ibid), se encuentra ubicado en el pequeño valle del río San Miguel (pequeño afluente del Río Babahoyo).

Lo importante de estos hallazgos de sitios arqueológicos, es que nos evidencian la presencia de cerámica Valdivia desde sus fases tempranas hasta sus fases tardías, apoyando el planteamiento sobre el desarrollo de la cerámica Valdivia en la Cuenca del Guayas.

Hacia el sur, en la Provincia de El Oro, frontera sur de la Cultura Valdivia, encontramos cerámica de las Fases VII y VIII (así como también cerámica de las Fases III y IV), localizadas en las cordilleras de las playas fósiles del Río Arenillas (Netherly

et. al. 1980). La cerámica de las fases tardías es más pequeña en cuanto a formas y mucho más delgada que la cerámica de Manabí y Guayas Central; supuestamente esto se debe a los contactos con Cerro Narrío (Marcos 1981). (Ver Apéndice C-D)

#### CONCLUSIONES :

Al definir el área histórica de Valdivia Tardío y su relación con la Cultura Machalilla, concluimos lo siguiente:

1. El desarrollo de Valdivia Tardío y la transición hacia la cultura Machalilla ocurrió en zonas fértiles como es la gran Cuenca del Guayas, y los valles interiores de la Península de Santa Elena, Manabí y la Provincia de El Oro, que presentan similares condiciones agrícolas (Marcos 1982a).
2. Las ocupaciones de Valdivia Tardío en cada uno de los sitios presentan diferencias que sirven para apoyar este planteamiento (ibid):
  - a) Los sitios Valdivia de larga ocupación como Real Alto, Loma Alta y Valdivia, contienen

poca cerámica de Valdivia terminal (Fase VIII) en relación con la cerámica de las fases tempranas; tal parece que esta cerámica es producto de la relación de estos sitios con áreas donde está desarrollándose esta cultura;

- b) Este hecho tienen relación con el hallazgo de sitios con componentes cerámicos que son exclusivos de la Fase VIII Valdivia. Estos generalmente están cerca a la Cuenca del Guayas, o están ubicados en los valles fluviales. Entre estos tenemos: San Lorenzo del Mate, los sitios ubicados en el río Blanco-valle de Ayampe, Chacras, San Isidro, etc.
3. La colonización ocurrió de la siguiente manera: Un desarrollo inicial en la Cuenca del Guayas; con una expansión de los pueblos Valdivia hacia el oeste en los valles interiores de la Península de Santa Elena; por el norte se expande hasta San Isidro, con una posible vía de acceso el río Daule; y por el sur habría llegado hasta Arenillas en la Provincia de El Oro.
4. San Isidro, ubicado en el norte de Manabí, y

Arenillas, al sur en la Provincia de El Oro, representan las fronteras norte y sur de la Cultura Valdivia, en el sentido de que aquí se dieron las mismas condiciones de articulación económica y social presentes en toda el área histórica Valdivia. Valdivia está constituida por agroalfareros vallunos del macrotérmico y como tal es en San Isidro, con los ricos depósitos aluviales y clima de bosque húmedo donde Valdivia en sus fases finales (al igual que en la Cuenca del Guayas) llega a la culminación del proceso neolítico de la Costa Ecuatoriana.

La presencia de la horticultura fue planteada por Stothert (1976) para la Cultura precerámica Vegas; y la agricultura en Valdivia fue sugerida por Zevallos en el sitio San Pablo (1962), en Loma Alta por Norton (1982), y en el sitio Real Alto por Marcos (1978), Damp (1979), Pearsall (1979) y Zeidler (1984), (ver también Marcos 1986).

En el sitio San Isidro - Norte de Manabí, encontramos un grano de maíz carbonizado en la unidad "C", Depósito 29, correspondientes a los depósitos de Valdivia Tardío. En opinión de Galí

nat, el grano es similar a los granos de la raza morochón (ver Veintimilla et. al. 1985). La importancia del hallazgo radica en que es la primera vez que encontramos un macrofósil de maíz en contextos arqueológicos Valdivia Terminal.

5. Como punto final, debemos anotar que la mayoría de los sitios con componentes Valdivia Tardío y Machalilla, presentan un hiatus entre las dos culturas arqueológicas (según la evidencia arqueológica estudiada hasta el momento). Aunque conocemos que entre Valdivia ocurre una transición, esta aparente desocupación de los sitios Valdivia para una posterior ocupación Machalilla no tiene explicación arqueológica. El abandono, si es que existió, posiblemente fue causado por factores económico-sociales que obligaron a los valdivia a un mejor aprovechamiento de tierras fértiles.

## 5.2 RELACIONES CERAMICAS ENTRE VALDIVIA VIII DE SAN ISIDRO Y LA CULTURA MACHALILLA.-

La transición entre Valdivia y Machalilla fue sustentada por primera vez por Bischof (1975) y compro

bada empíricamente por Lippi (1983) en el sitio la Ponga. En San Isidro, la cerámica Valdivia Fase VIII, presenta algunos rasgos diagnósticos parecidos a la cerámica de la cultura Machalilla que plantearían una posible transición en esta zona. Desafortunadamente nuestras excavaciones no evidenciaron ningún depósito Machalilla; a la ocupación de Valdivia Tardío sigue al parecer un hiatus, que es demostrado por la presencia de depósitos estériles (D25, D26, D26a y D26b), formado por depositaciones fluviales. Después de estos depósitos encontramos una deposición ocupacional (D21c), con componentes chorreroides o lo que Zeidler (c/p.) denomina Complejo Tabuchila, siguiendo la definición original de Estrada (1957). Solamente por información de huauqueros conocemos de la existencia de cerámica Machalilla en la zona.

Enumeraremos algunos rasgos diagnósticos que evidencian una relación cerámica entre Valdivia y Machalilla en el sitio de San Isidro:

1. Uno de los rasgos más comunes estudiados por investigadores como Bischof (1975) y Lippi (1983) para demostrar la transición entre las dos culturas, es la tradición de los cuencos carena-

dos. Lippi (op. cit: 243-250) ha desarrollado en detalle la evolución de esta forma, tomando ejemplos del sitio Río Perdido (valle de Chandy) y la Ponga (valle de Valdivia).

En la cerámica de San Isidro encontramos dos variantes del cuenco carenado:

#### FORMA IB.-

Cuenco carenado no restringido de contornos compuestos y hombro bajo, y

#### FORMA IIB.-

Cuenco carenado simple y restringido, de contornos compuestos con hombro bajo.

La Forma IB: La encontramos en la cerámica Machalilla de Río Perdido, (ibid: Fig. 85; R P B-04 # 390); corresponde también a la cerámica Machalilla definida por Meggers et. al. (1965: Fig. 73- 4, último perfil a la derecha).

La Forma IIB: Presenta variaciones modales en el borde. A fin de poder anali-

✓ zar un análisis comparativo distinguiremos dos variantes:

a) un cuenco carenado, con hombro bajo y borde invertido directo, similar al presentado por Bischof (1975) y sin ubicación precisa en la secuencia de la cerámica Machalilla, (ibid.: 49, Fig. 3a). También lo encontramos en el sitio La Ponga (Lippi, 1983: Fig. 54e borde del centro, Fig. 56 D38 # 396). Meggers et. al. (1965) definen esta forma en el tipo Ayangue Inciso (op. cit.: Fig. 73-3, primer perfil a la izquierda).

b) un cuenco carenado, con hombro bajo y borde invertido (compárese Bischof [op.cit.: Fig. 2a]; y Lippi [1983: Fig. 57 - D47 # 431]).

2. Otra forma de vasija similar a la cerámica Machalilla son las vasijas no restringidas de cono tornos simples (Forma IA). (Veáse Meggers et. al. [1965: Fig. 90, Forma 8]).

3. La decoración de las vasijas de Valdivia Fase VIII de San Isidro muestra algunas semejanzas con el estilo decorativo Machalilla.

- a) Patrón de bandas de líneas inclinadas, presentes en San Isidro en las Formas IA1, IA2, IA3 (vasijas no restringidas de contornos simples, con puntos terminales), IC (vasijas no restringida de contornos inflexionados con puntos de tangencia vertical), IIA (vasijas restringidas de contornos simples), IIIA4 (vasija restringida independiente de contornos inflexionados).

Este patrón es similar al tipo Ayangue Inciso motivo 2, de Meggers (ibid: 132, K-S; ver también Lippi [op. cit.: Fig. 66 D-177 # 2126]).

- b) Patrón de Bandas triangulares presentes en las formas anteriormente descritas para la cerámica de San Isidro (Ver el tipo Ayangue Inciso, motivo I [Meggers et. al. PI. 132-N/ y Machalilla Inciso [ibid: PI. 144-h]).
- c) Bandas Rojas sobre Ante, este rasgo es presentado por Bischof (1975: 50), y por Lippi (1983: 254) como un nexo entre Valdivia Tardío y Machalilla. En nuestra colección pocos fragmentos tienen esta decoración y es similar a la descrita por Meggers et. al. (1965) como el

tipo Machalilla Bandas Rojas (ibid: PL. 149-m, j).

#### 4. FIGURINES

Desafortunadamente no hemos encontrado ningún figurín asociado estratigráficamente. Pero un fragmento de figurín fue encontrado en suelos removidos a causa del fuerte invierno, en el área C11 (antes de comenzar la excavación en esta zona). Este figurín es similar a los definidos para Machalilla por Meggers et. al. (ibid: PL. 158-a).

Conocemos además que en toda la zona de San Isidro se han saqueado gran cantidad de figurines típicos de Valdivia Tardío y parecidos a los figurines ilustrados para la zona de Chacras, Manabí (Ver Lathrap et. al. 1975).

#### 5.3 CRONOLOGIA ABSOLUTA DE VALDIVIA TARDIO.-

Meggers et. al. (1965) son los primeros en obtener datos cronológicos para Valdivia Tardío, pero sus fechas no son muy claras. En los sitios Valdivia como Buena Vista (G-54) y Valdivia (G-31), Meggers

et. al. (ibid) encuentran cerámica Machalilla bajo los depósitos Valdivia; y en los sitios Machalilla como La Cabuya (G-110), la cerámica Valdivia se encuentra sobre los depósitos Machalilla. Este hecho hace que Meggers et. al. (ibid) planteen una coateñidad entre el Período C - D Valdivia y la cultura Machalilla. El Período A de Machalilla es relacionado con la primera mitad del período C de Valdivia; Machalilla Período B con la segunda mitad del Período C Valdivia; y Machalilla Período C con el final de Valdivia Período C y Valdivia Período D (ibid: Fig. 93).

Las determinaciones radiocarbónicas para el Período D de la cultura Valdivia las deducen del sitio Cabuya. El Período D comienza en el 3400 A.P., y termina en el 3000 A.P. (1450 - 1050 A.C.), coincidiendo con el comienzo y final del Período C Machalilla.

La confusión de esta cronología es aclarada por Lathrap (1967), quien opina que se trata de una mezcla mecánica de depósitos por procesos de erosión, y que no existe una contemporaneidad sino más bien una transición entre las dos culturas arqueológicas. Nosotros con las fechas radiocarbónicas obtenidas en las excavaciones del sitio San Isidro apoyamos este planteamiento, de la misma manera las fechas

dadas por Lippi (1983) para Machalilla temprano en el sitio La Ponga.

Lippi (ibid.: 354) da una fecha de 3100 RCYBP (1150 A.C.) para los comienzos de Machalilla. En San Isidro tenemos 4 fechas radiocarbónicas para Valdivia Tardío: 3500  $\pm$  70 A.P. (ISGS-1220); 3630  $\pm$  70 A.P. (ISGS-1221); 3620  $\pm$  70 A.P. (ISGS-1222); 3560  $\pm$  70 A.P. (ISGS-1223); (1550 A.C., 1680 A.C., 1670 A.C., 1610 A.C.) respectivamente.

Estas fechas encajan perfectamente dentro de la secuencia del Período Formativo. Según esto, Valdivia Tardío tendría una duración de 400 a 500 años aproximadamente, precediendo a la cultura Machalilla.

Los datos cronológicos obtenidos en el sitio San Isidro son las primeras fechas radiocarbónicas que provienen de contextos Valdivia Tardío, comprobando de esta forma las sugerencias cronológicas dadas por Marcos (1978, 1982), Damp (1979, 1984), Lathrap et. al. (1975), Hill (1975) entre otros.

#### 5.4 REFERENCIAS CRUZADAS.-

Compararemos la cerámica Fase VIII de San Isidro de acuerdo a sus características morfológicas y decorau

tivas, con dos áreas de las cuales tenemos información detallada de su cerámica; la Península de Santa Elena y Manabí Central (Chacras).

### 1. Características morfológicas

#### FORMA IA.-

Vasijas no restringidas de contornos simples con puntos terminales (o platos de paredes abiertas). Esta forma tiene dos variantes: la primera tiene un borde evertido directo; y la segunda borde evertido directo, engrosado interior. La primera variante es similar a la Forma 7 (cuenco abierto de borde directo) descrita por Meggers et. al. (1965: Tabla A), y es característica del Período D (ibid.: Fig. 54). Hill (1975: Lámina VII, Fig. 64) lo define como cuenco abierto y es diagnóstica de la Fase VII y VIII. En el área de reciente prospección de Atahualpa (Kreid, 1982) el sitio OGSEAt-030 también tiene esta forma.

La segunda variante corresponde a lo que Meggers et. al. (1965: Fig. 54, Tabla A) denominan Forma 6 (cuenco abierto con borde engrosado interior) la cual se presenta en menor frecuencia

en toda la secuencia Valdivia. Concretamente corresponde a la Figura 24-2 primer perfil de la izquierda, y la Figura 44-4, tercer perfil (ibid).

#### FORMAS IA4, IA5.-

Vasijas no restringidas de contornos simples con puntos de tangencia vertical. Esta forma no es definida por ninguno de los investigadores.

#### FORMA IB.-

Vasijas no restringidas de contornos compuestos. Es definida por los siguientes investigadores : Meggers et. al. (ibid), donde corresponde a la Forma 10 (cuenco carenado hombro bajo; Hill (1975: Lámina VII, Fig. 69) lo define como cuenco de paredes abiertas, hombro bajo, sitio SE 46; y Bischof (1975: 45; y 1979: Lámina 19, Fig. a) donde corresponde a la Forma 1.1.2 cuenco con hombro bajo.

#### FORMA IC.-

Vasija no restringida de contornos inflexiona-

dos. Esta forma no es definida para la Fase VIII por los investigadores. Marcos (1978) la define para la Epoca I en el sitio Real Alto y corresponde a la Forma 30.

#### FORMA IIA.-

Vasijas restringidas simples y dependientes, de contornos simples. Es similar a la definida por Meggers et. al. (1965: Fig. 24-3). Bischof (1975: 45) la denomina cuenco abierto con borde directo. Hill (1975: Lámina VII, Fig. 68) la define como cuenco de lados convexos.

#### FORMA IIB.-

Vasija restringida simple y dependiente de contornos compuestos. Meggers et. al. (1965: Fig. 54, Tabla A) la denominan Forma 8 (cuenco carenado de hombro no engrosado), en Bischof (1975: 45) corresponde a la forma 1.1.3 (cuenco carenado); Hill (1975 Lámina VII, Fig. 62, 63) la define como olla con borde carenado con diseños incisos, SE 46B-1, o vasijas carenadas con figuras alargadas incisas y pequeñas figuras cuadradas, SE 46C, (Fases VII y VIII). Simons (1970: Fig. 11-L) y Lippi (1983: Fig. 54b, c) le denominan cuencos carenados.

## FORMA IIIA1, IIIA2, IIIA3.-

Vasijas restringidas independientes de contornos inflexionados , estas formas corresponden en Meggers et. al. (1965: Fig. 54, Tabla A) a la Forma 17 (olla con borde evertido); igualmente en Bischof (1975: 46). La Forma IIIA3 es definida como olla con borde evertido, labio aplanado engrosado exteriormente (ibid.: 48, Fig. 4j) (1).

## FORMA IIIA4.-

Vasija restringida independiente de contorno inflexionado (olla elipsoide con cuello corto directo). Meggers et. al. (1965: Fig. 54, Tabla A) definen la Forma 18 (olla con cuello sin vertedor) que es un poco parecida a la forma definida en la cerámica de San Isidro. Esta forma según Meggers et. al. (ibid) existe con poca frecuencia en toda la secuencia Valdivia. Marcos (1978) la define en el sitio Real Alto como Forma 33, y es diagnóstica en la Epoca I y decae en la Epoca IV.

---

(1) Esta forma es similar a la encontrada en el contexto del montículo.

## FORMA IIIB.-

Vasija restringida independiente de contornos complejos. Meggers et.al. (op. cit.: Fig. 54, Tabla A) la definen como al Forma 21 (olla con borde de carenación angular) y aparece en mayor frecuencia en el Período D. Hill (1975: Lámina VII, Fig. 67) la define para la Fase VIII (pequeña olla con borde engrosado). Marcos (1978) la define como la Forma 36 (olla con borde carenado y cuello constriñido) y es diagnóstica para la época VI. Esta forma también existe en el área de Atahualpa en el sitio OGSEAt-018 investigado por el C.E.A.A. (Kreid 1982).

En Chacras (Manabí Central), tenemos dos formas similares a las definidas para la cerámica de San Isidro; las Formas IIB (cuencos carenados de hombro bajo) y IIIB (olla de borde carenado y cuello constriñido) (ver Lathrap et. al. 1975: Figuras 52, 58 y 62; y colecciones del Museo del Banco Central, provenientes del sitio San Isidro.).

Conocemos poco sobre las formas cerámicas encontradas en otras áreas valdivianas. Sabemos que

la cerámica Valdivia Tardío de Arenillas en la Provincia de El Oro, es más pequeña y mucho más delgada que la cerámica de Manabí y Guayas Central, pero todavía no existe buenas descripciones de este material.

## 2. Características decorativas

Hemos distinguido tres técnicas decorativas utilizadas por los ceramistas Valdivia de la Fase VIII. Meggers et. al. (1965) utilizan las técnicas decorativas para definir los tipos cerámicos.

a) Técnicas por corte.- Dentro de esta técnica encontramos el excavado y el grabado. Los tipos cerámicos asociados a esta técnica son: Valdivia Inciso Línea Ancha, Valdivia Labrado, Valdivia Inciso en Zonas y Punta Arenas Inciso.

La diferenciación en cada uno de los tipos no es muy clara. Al igual que Bischof (1975: 45) opino que entre el tipo Valdivia Labrado y Valdivia Línea Ancha y entre este último y Punta Arenas Inciso, no existe ninguna diferencia (Veáse Meggers et. al. 1965: Lámina 26, 33 y 47).

Los tipos cerámicos, anteriormente descritos, corresponden según Meggers et. al. (1965: Tabla A) a la Forma 10 (cuenco carenado, hombro bajo). En San Isidro estos tipos están presentes en las Formas IB, IIB, IIA y IIIB. La combinación de los tipos Valdivia Inciso Línea Ancha y el tipo Pulido con Guijarro aplicado a la Forma 10 (ibid) lo encontramos en San Isidro en la misma vasija, Forma IB y IIB. La decoración se desplaza sobre y bajo la carenación; desconocemos si el patrón de diseño aplicado fue el mismo, debido que los fragmentos analizados por nosotros no muestran el diseño completo, pero no descartamos la posibilidad de que se trate del mismo patrón presente en la cerámica de la Península de Santa Elena.

La técnica del grabado es aplicada en la cerámica de San Isidro en los diseños definidos como patrones de bandas de líneas inclinadas, bandas triangulares y en los patrones zonales simples e independientes. Estos patrones de diseño no son definidos en la cerámica Valdivia terminal de los sitios de la Península de Santa Elena definidos por Meggers et. al. (ibid). No obstante en la cerámica

de la cultura Machalilla, el tipo Añangué Inciso (motivo 1 y motivo 2 ibid: Láminas 132 K, n, s; 144-h) y Machalilla Inciso son parecidos a los patrones de bandas de líneas inclinadas y bandas triangulares a la cerámica Valdivia VIII de San Isidro.

Hill (1975: 18, Lámina VII, Figura 69, 71) presenta las técnicas de excavado y grabado en lo que ella denomina "combinación zonal", que combinan zonas reticuladas e incisiones de líneas anchas (canales). Este diseño es un poco similar a los patrones zonales geométricos definidos para la cerámica de San Isidro. Algunos fragmentos provenientes de la zona de Atahualpa (Kreid: 1982) presentan estas dos técnicas.

La cerámica Valdivia Tardío de la zona de Chacras presenta las mismas técnicas, y los patrones decorativos son casi similares a los encontrados en la cerámica de San Isidro, pero no así a los de la Península de Santa Elena. Lathrap et. al. (1975: 30) cree que la decoración de incisos en zonas de la cerámica de Chacras son efectuados en combinación con pinturas multicolores (rojo indio, amari

llo ocre, y blanco huezo), los cuales son puestos en las vasijas después de que han sido cocidas y previamente pulidas y ahumadas. Según Lathrap et. al. (ibid) esta técnica se encuentra en los sitios del Oriente Peruano, y tiene mayor influencia en los sitios alrededor de la Península de Santa Elena que en las manifestaciones de Valdivia más hacia el norte.

Otra técnica por corte es la técnica de peinado, y corresponde a lo que Meggers et. al. (1965: 54, Figura 53, Lámina 48) denominan Valdivia Peinado. Este tipo es ausente en el Período D definido por Meggers et. al. (ibid). La técnica de peinado es muy común en la cerámica Valdivia Tardío de San Isidro, donde aparecen asociado a las ollas esferoidales (Formas IIIA).

- b) Técnicas por desplazamiento de materia.- Dentro de esta técnica encontramos la técnica de líneas incisas, que es comparable al tipo Valdivia Inciso definido por Meggers et. al. (ibid: 63, Figura 52, 53, Lámina 75-a, g). Este tipo es común en el Período C y aparece en mínima frecuencia en el Período D (ibid). En la cerámica de San Isidro lo encontramos

aplicado en el cuerpo de las ollas esferoïdales (Formas IIIA1 y IIIA3).

Otra variante de esta técnica son las impresiones, ya sea con instrumentos de punta triangular o punta redonda. Meggers et. al. (ibid: 80, lámina 101) la definen con el tipo Valdivia Punteado, Técnica 2. En la cerámica de San Isidro este tipo de técnica es muy común y está asociado con tiras largas de arcilla o a protuberancias circulares. Las tiras largas de arcilla son poco parecidas a lo Meggers et. al. (ibid: 69) denominan Valdivia Liston Mellado, pero sin la mella. Dentro de esta técnica decorativa, Bischof (1975: 46) define para el Período D los tipos Valdivia Liston Mellado, Valdivia Brochado, Valdivia Tiras Sobrepuestas, Valdivia Botones Aplicados, los cuales fueron definidos originalmente por Meggers et. al. (1965)

La técnica de corrugado aparece en pocos fragmentos en la cerámica de San Isidro y es similar a el tipo Valdivia Pulido con Guijarro variante B, definido por MEE (op. cit. Lámina 25); como también al tipo Valdivia Cardado definido por Bischof (1975: 46). En el

Tipo Corrugado definido por Meggers et. al (1965: 57) los rollos que forman el corrugado son visibles y tienen una separación de 0.6 - 1.3 cm. En cambio la técnica de corrugado definida en este trabajo, son impresiones suaves y los rollos son incompletos y borrosos y no están separados (Ver Raymond et. al. [1975: 6 - 7] ).

## C O N C L U S I O N E S

A través de esta investigación hemos pretendido explicar la metodología utilizada en la obtención y sistematización de los datos; presentar las evidencias rescatadas; y sobre todo recalcar la importancia que tiene el contexto arqueológico en el estudio de la cerámica.

Se incorpora a la metodología de análisis modal (Rouse 1939; Lathrap [1961]) los criterios de Producción, Función y Forma (Lumbreras 1982); y se los aplica en la definición del Complejo Piquigua (Fase VIII) de la cultura Valdivia.

Se precisa la variabilidad modal dentro de la cerámica de la cultura Valdivia Fase VIII. Los Modos combinados a lo largo de las dimensiones generan las

dieciseis formas de corte-sección vertical. No obstante, las categorías funcionales son definidas por la recurrencia y asociación de Modos dentro de las dieciseis formas ya mencionadas, señalando que es el grado de aceptación social que ellos tuvieron, (los modos) lo que determina la recurrencia de Modos observables.

La cerámica fue una de las formas culturales con la cual la Cultura Valdivia expresó su conducta social. Admitimos que el grupo cultural Valdivia Fase VIII (Complejo Piquigua) ha mantenido ciertos patrones cerámicos ya presentes en las fases anteriores; pero también ha modificado tales modelos cerámicos en respuesta a las condiciones específicas de su propio desarrollo social.

El desarrollo de Valdivia Tardío, y la transición hacia la cultura Machalilla, ocurrió en zonas fértiles como es la gran Cuenca del Guayas, y los valles interiores de la Península de Santa Elena, Manabí y la Provincia de El Oro que presentan similares condiciones agrícolas. (Marcos 1982a).

San Isidro, ubicado en el norte de Manabí y Arenillas, al sur en la Provincia de El Oro, representan



2 m. x 2 m. Hubiera sido muy provechoso excavar contextos como tumbas, pisos de vivienda, etc. que son los contextos apropiados para proporcionar una mejor información sobre las actividades sociales. Esta limitación está relacionada con la formación del sitio (y de todos los sitios ubicados en la cuenca del Guayas ya discutidos anteriormente) en el sentido de que los depósitos correspondientes a Valdivia Tardío se encuentran bajo 4 - 5 m. de suelo.

Representaría un gran aporte en el conocimiento de Valdivia Fase VIII, si se ampliaran las excavaciones en el sitio San Isidro, para recuperar todos aquellos contextos necesarios para la inferencia de los procesos sociales.

No podemos finalizar este trabajo, sin antes señalar que a lo largo de la investigación se trató de que la metodología utilizada y los resultados a los cuales llegamos (teoría) estén siempre en relación. Este trabajo representa un intento con muchas limitaciones, en la práctica de una arqueología como ciencia social.

A P E N D I C E S

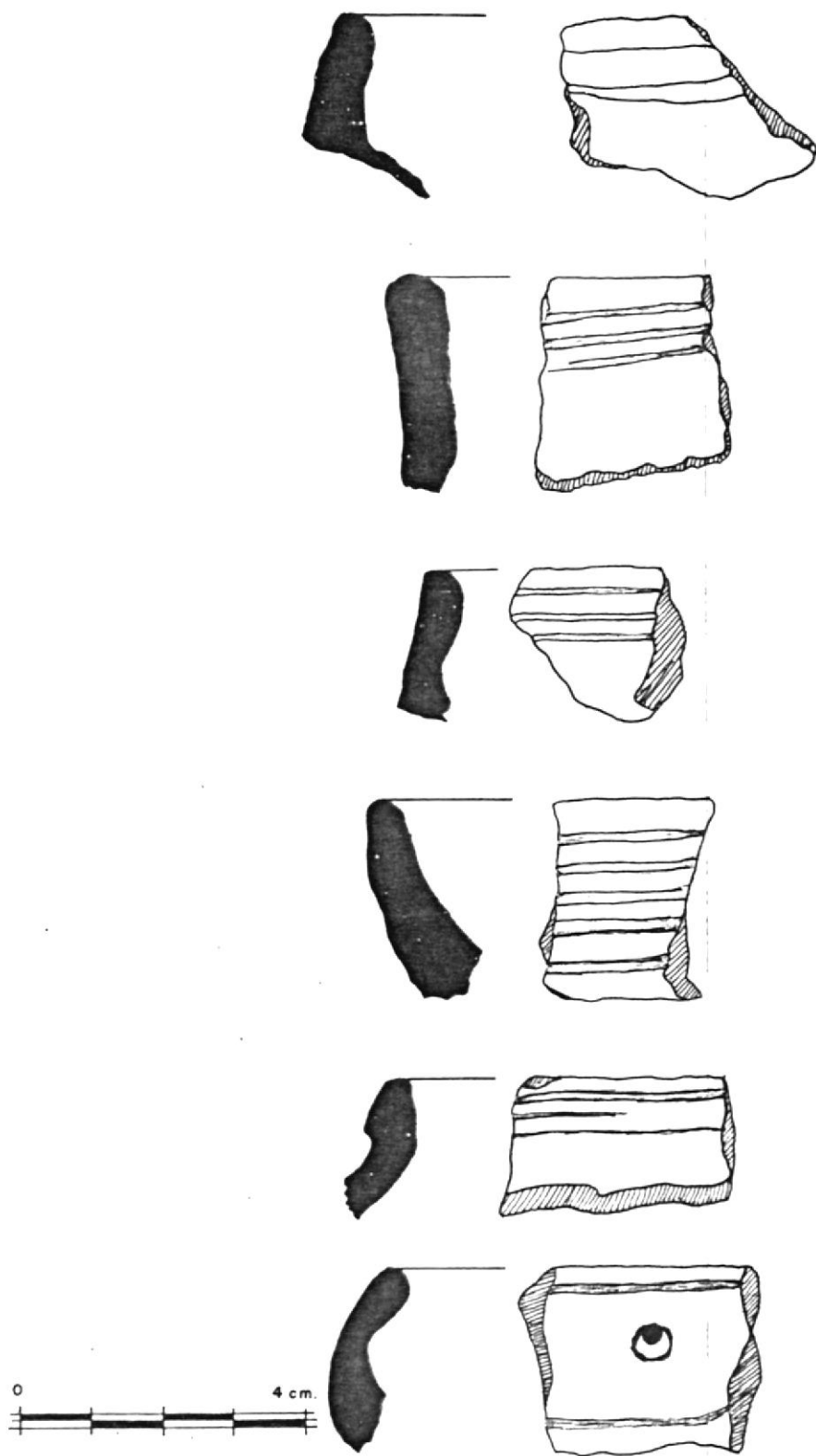

APENDICE A: CERÁMICA DE LA ZONA DE ATAHUALPA, CANTÓN STA. ELENA.

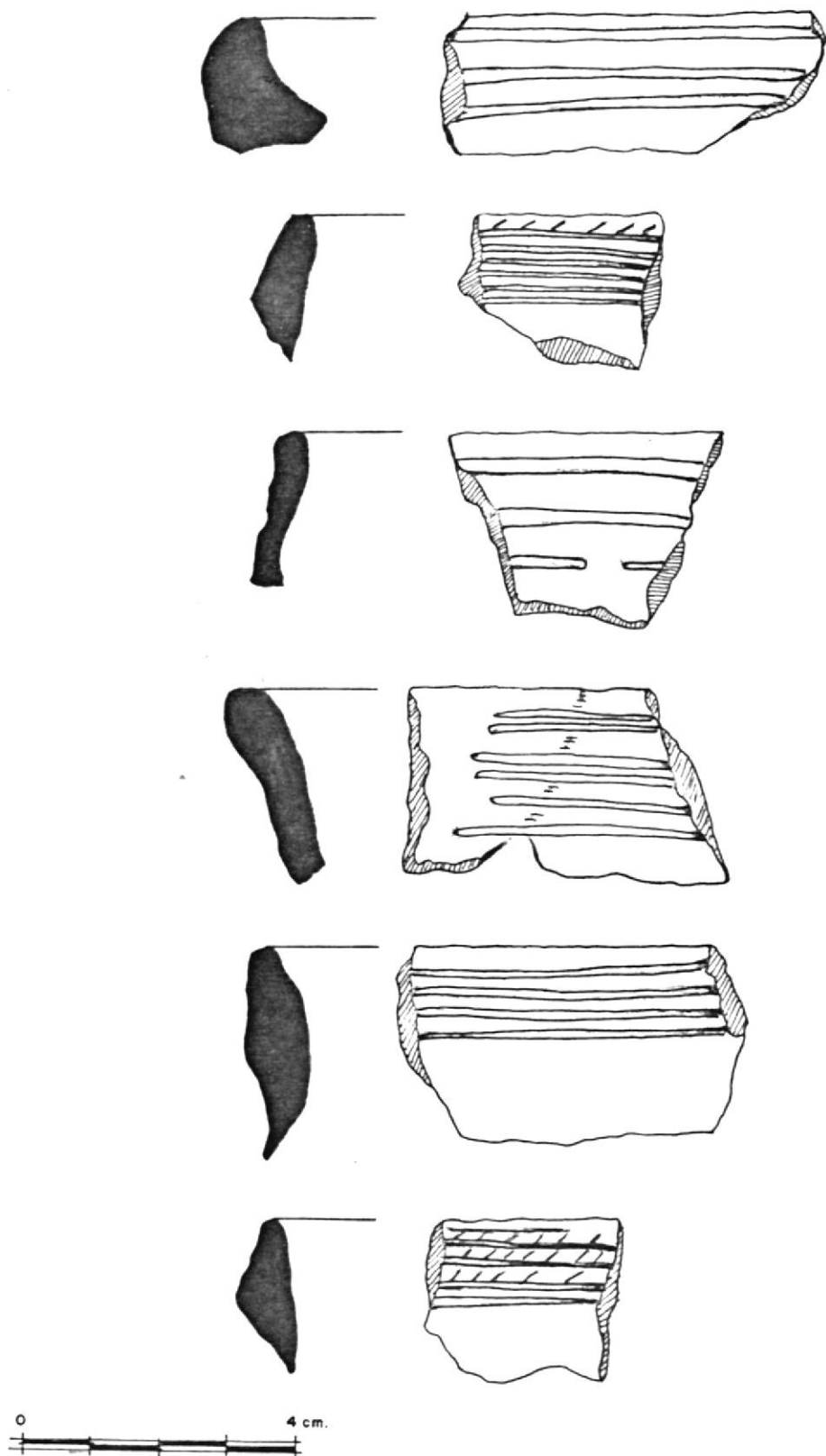

APENDICE B: CERAMICA DE LA ZONA DE ATAHUALPA. CANTON STA. ELENA.

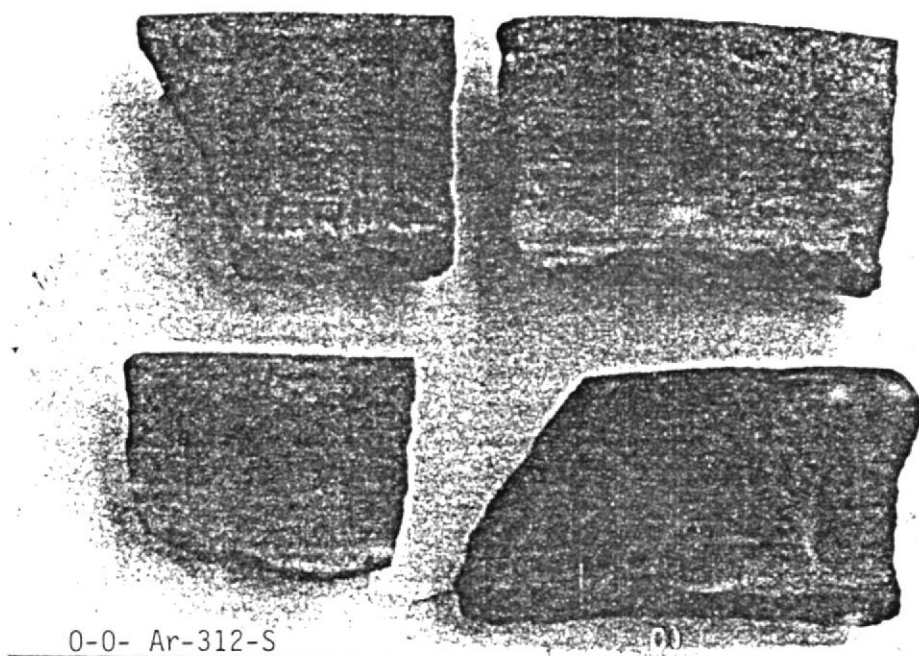

APENDICE C: CERAMICA DE ARENILLAS PROVINCIA DE EL ORO. CORTESIA DE LA DRA. PATRICIA NETHERLY, PROYECTO ARQUEOLOGICO TAHUIN. MUSEO ANTROPOLOGICO DEL BANCO CENTRAL DEL ECUADOR.

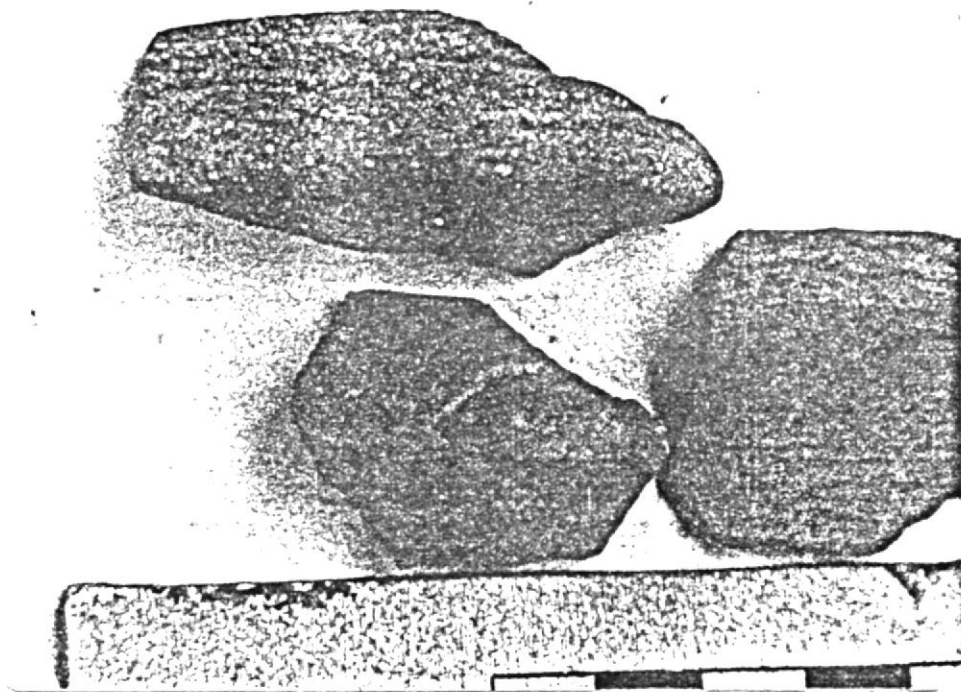

0-0-Ar-Ar-314-S

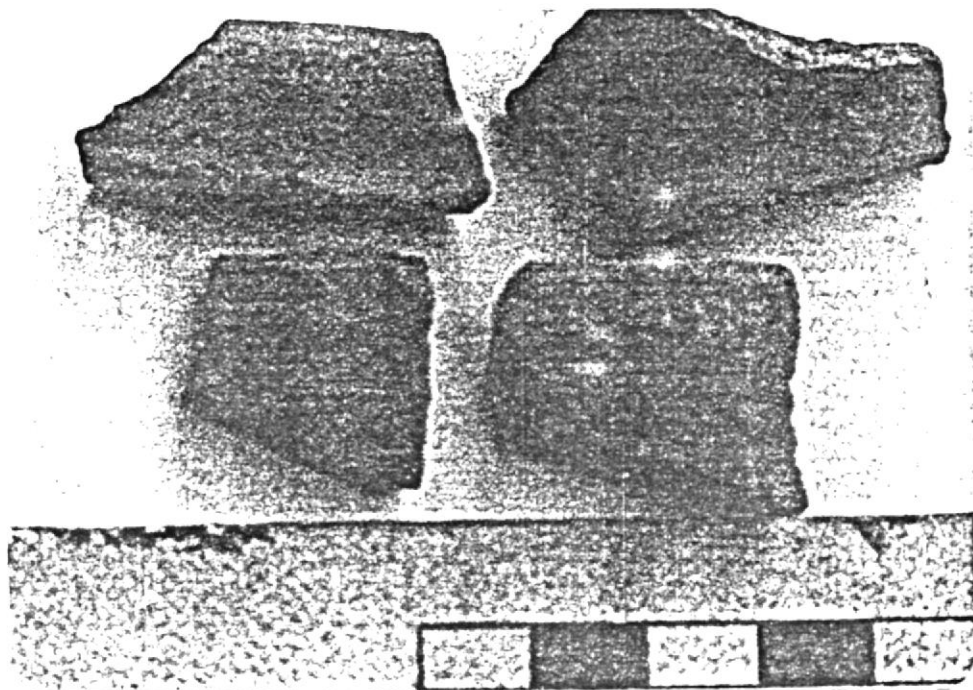

0-0-Ar-Ar-312-S

APENDICE D: CERAMICA DE ARENILLAS PROVINCIA DE EL ORO.  
CORTESIA DE LA DRA. PATRICIA NETHERLY,  
PROYECTO ARQUEOLOGICO TAHUIN. MUSEO ANTRO-  
POLOGICO DEL BANCO CENTRAL DEL ECUADOR.

## BIBLIOGRAFIA

1. ACOSTA SOLIS, M. Divisiones Fitogeográficas y Formaciones Geobotánicas del Ecuador. Casa de la Cultura Ecuatoriana, Núcleo del Guayas, Guayaquil. 1968.
2. INSTITUTO GEOGRAFICO MILITAR. Atlas del Ecuador. Les editions j.a. Banco Central del Ecuador. 1982.
3. BARTRA, R. La tipología y la periodificación en el método arqueológico. En Marxismo y Sociedades Antiguas, pp. 45-95. Editorial Grijalbo, S.A. México, D.F. 1975.
4. BATE, L.F. Sociedad, Formación Económico-Social y Cultura. Ediciones Cultura Popular, México. 1978.
5. BIRKHOFF, G.D. Aesthetic Measure. Cambridge. 1933
6. BYRD, K.M. Changing Animal Utilization Patterns and Their Implications: Southwest Ecuador (6500 B.C. - 1400 A.D.). Tesis doctoral, Depto. de Antropología, University of Florida, Gainesville. 1976.

7. BISCHOF, H. Y J.VITERI, Pre-Valdivia occupations on the southwest coast of Ecuador. American Antiquity 38 (4): 548-551. Washington D.C. 1972.
8. BISCHOF, H. El Machalilla Temprano y algunos sitios cercanos a Valdivia. En Estudios sobre la Arqueología del Ecuador. Udo Oberem, Ed. BAS 3: 43-47. Bonn. 1975.
9. BRAUN, D. Pots as tools. En Archaeological Hammers and Theories. A.Keene y J.Moore, recopiladores, pp. 107-134. Academic Press. Nueva York. 1983.
10. CLARKSON, P. New evidence on Formative society and community. Ponencia presentado en la 47ava Reunión anual de la Society for American Archaeology. Minneapolis. 1982.
11. CRUZ, F. y O. HOLM. Un Informe Muy Preliminar de San Lorenzo del Mate. Museo Antropológico del Banco Central del Ecuador, Guayaquil. 1981.
12. DAMP, J. Better Homes and Gardens: The Life and Death of The Early Valdivia Community. Tesis Doctoral. Depto. de Arqueología, Universidad de Calgary. Calgary, Canadá. 1979.

13. DAMP, J. Environmental variation, agriculture, and settlement processes in coastal Ecuador (3300-1500 B.C.). Current Anthropology 25 (1): 106-111. 1984a.
14. DAMP, J. Architecture of the early Valdivia village. American Antiquity 49 (3): 573-585. 1984b.
15. DAMP, J., D. PEARSALL y L. KAPLAN. Beans for Valdivia. Science 212: 811-12. 1981.
16. DAMP, J. y P. CLARKSON. Preliminary report on the Loma Alta Archaeology Project. Manuscrito. Programa de Antropología Ecuatoriana, Quito. 1980.
17. DANIEL, W. Estadística con Aplicaciones a las Ciencias Sociales y a la Educación. Editorial McGraw-Hill Latinoamericana, S.A. 1981.
18. ESTRADA, E. Valdivia, un Sitio Arqueológico Formativo en la Costa de la Provincia del Guayas, Ecuador. Museo Víctor Emilio Estrada, Publicación N° 1. Guayaquil. 1956.
19. ESTRADA, E. Prehistoria de Manabí. Museo Víctor Emilio Estrada, Publicación N° 4. Guayaquil. 1957.

20. FAIRBRIDGE, R.W. Eustatic changes in sea level. En Physics and Chemistry of the Earth, Volumen 4. L.H.Ahrens, F. Press, K.Rankania, and S.K.Runcarn, recopiladores. pp. 99-185. New York. 1961.
21. FLANNERY, K. Linear stream patterns and riverside settlement. rules. En The Early Mesoamerican Village. K.V. Flannery, recopilador. pp. 173-180. Academic Press. New York. 1976.
22. FORD J. The type concept revisited. American Anthropologist, N.S. 56 (1). 1954.
23. GONZALEZ, A.R. Ecuador: La Cultura Valdivia. Medidas de Urgencia para el Salvamento de Bienes Culturales. Unesco, París. 1980.
24. GONZALES DE MERINO, J. Milagro 1. Universidad de Guayaquil, Facultad de Filosofía, Letras y Ciencias de la Educación. Guayaquil. 1984.
25. GUIA PARA LA DESCRIPCION DE PERFILES DE SUELO. Subdirección de Reconocimiento y Fertilidad de suelos. Dirección de Fomento de Tierras y Aguas. ONU para la Agricultura y la Alimentación. (s/f)

26. HESTER, T., R. HEIZER y J. GRAHAM. Field Methods in Archaeology. Mayfield Publishing Company. 6ta. Edición. Palo Alto, California. 1975.
27. HILL, B. A Ceramic Sequence for the Valdivia Complex, Guayas Province, Ecuador. Tesis de Maestría, Departamento de Antropología, Universidad de Columbia. New York. 1966.
28. HILL, B. A new cronology of the Valdivia Complex from the coastal zone of Guayas Province, Ecuador. Nawpa Pacha (10-12): 1-32. Instituto de Estudios Andinos. Berkeley, California. 1975.
29. HOLE, F. y R. HEIZER. Introduction a la Arqueología Prehistórica. Fondo de Cultura Económica. Madrid. 1977.
30. HOUGH, J. Pleistocene climatic record in a Pacific Ocean core sample. Journal of Geology. 61: 252-262. 1953.
31. KREID, J. Informe de la Etapa (1982) del Proyecto de Rescate Arqueológico en la Península de Santa Elena. Convenio CEPE/ESPOL, ms. 1982.
32. LATHRAP, D. Yarinacocha: Stratigraphic Excavation in the Peruvian Montaña. Tesis doctoral, Depto. de Antropología, Universidad de Harvard. Cambridge, Massachussetts. 1962.

33. LATHRAP, D. Review of: Meggers, Evans and Estrada, 1965. American Anthropologist 69 (1): 96-98. Menasha. 1967.
34. LATHRAP, D. W. Recent Shipibo- Conibo ceramics and their implications for archaeological interpretations. En Structure and Cognition in Art, D.K. Wasburn, recopilador. Pp. 5-31 Cambridge University Press. 1983.
35. LATHRAP, D., D. COLLIER y H. CHANDRA. Anciente Ecuador, Culture, Clay and Creativity. Field Museum of Natural History. Chicago. 1975.
36. LATHRAP, D., J. MARCOS y J. ZEIDLER. Real Alto: an ancient ceremonial center. Archaeology 30(1): 2-13. New York. 1977.
37. LIPPI, R. Report on excavations at Rio Perdido (OGCh-20) Guayas, Ecuador, with emphasis on the Ceramic chronology. Tesis de Maestría, Departamento de Antropología Universidad de Wisconsin. Madison. 1980.
38. LIPPI, R. La Ponga and The Machalilla Phase of Coastal Ecuador. Tesis doctoral, Departamento de Antropología Universidad de Wisconsin. Madison. 1983.
39. LOPEZ, F. Elementos para una construcción teórica en Arqueología. Escuela Nacional de Antropología e Historia. México D.F. 1984.

40. LUMBRERAS, L. La Arqueología como Ciencia Social. Ediciones PEISA S.A. Lima. 1981a.
41. LUMBRERAS, L. La Arqueología de la América Andina. Editorial Milla Batres. Lima. 1981b.
42. LUMBRERAS, L. La arqueología científico-social: tres principios, tres criterios, tres factores. Gaceta Arqueológica Andina 1 (4-5): 3, 10. Lima. 1982.
43. LUMBRERAS, L. El concepto de tipo en Arqueología (I). Gaceta Arqueológica Andina 1 (6): 3. Lima. 1983a.
44. LUMBRERAS, L. El concepto de tipo en arqueología (II). Gaceta Arqueológica Andina 2 (7): 3. Lima. 1983b.
45. LUMBRERAS, L. El criterio de función en arqueología (1). Gaceta Arqueológica Andina 2 (8): 3. Lima. 1983c.
46. LUMBRERAS, L. El criterio de función en arqueología (II). Gaceta Arqueológica Andina 3 (9): 3. Lima. 1984a.

47. LUMBRERAS, L. Unidad arqueológica socialmente significativa (I). Gaceta Arqueológica Andina 3 (10): Lima. 1984b.
48. LUMBRERAS, L. Unidad arqueológica socialmente significativa (II). Gaceta Arqueológica Andina 3 (II): Lima. 1984c.
49. McDOUGLE, E. Water Use and Settlement in the Changing Environments of The Southern Ecuadorian Coast. Tesis de maestría, Depto. de Antropología, Universidad de Columbia. New York. 1967.
50. MARCOS, J. Tejidos hechos en telar en un contexto Valdivia Tardío. Cuadernos de Historia y Arqueología (40): 163-184. Casa de la Cultura Ecuatoriana, Núcleo del Guayas. Guayaquil. 1973.
51. MARCOS, J. Is Valdivia really the Early Formative of Ecuador? Ponencia presentada en la 42da Reunión Anual de la Society for American Archaeology. New Orleans. 1977
52. MARCOS, J. The Ceremonial Precinct at Real Alto: Organization of Time and Space in Valdivia Society. Tesis doctoral, Departamento de Antropología, Universidad de Illinois. Urbana. 1978.

53. MARCOS, J. Esbozo de la Prehistoria Ecuatoriana. En En la Sombra de los Volcanes. Ediciones Libri Mundi. Quito. 1981.
54. MARCOS, J. Arqueología de la Península de Santa Elena (II). Espejo IV (6): 123-128. Quito. 1982a.
55. MARCOS, J. La Subregión Area Septentrional Andina Oeste: desde el Formativo Tardío hasta la Invasión Española. Ponencia presentada en el Coloquio "Carlos Zevallos Menéndez" sobre la Arqueología del Area Septentrional Andina. Casa de la Cultura Ecuatoriana. Guayaquil. 1982b.
56. MARCOS, J. El origen de la agricultura en el Ecuador. En Nueva Historia del Ecuador. Coedición: Corporación Editora Nacional y Ediciones Brugera. Quito y Barcelona. 1986.
57. MEGGERS, B., C. EVANS y E. ESTRADA. Early Formative Period of Ecuador: The Valdivia and Machalilla Phases. Smithsonian Contributions to Antropology 1. Washington, D.C. 1965.
58. MUNSELL SOIL COLOR CHART. Macbeth Division of Kollmorgen Corporation. Baltimore, Maryland. 1975.

59. NETHERLY, P., O.HOLM, J.MARCOS y R.MARCA. Survey of the Arenillas valley, El Oro Province, Ecuador. Ponencia presentada en la 45va Reunión Anual de la Sociedad de Arqueología Americana. Philadelphia, Pennsylvania. 1980.
60. NORTON, P. Preliminary observations on Loma Alta, an early Valdivia midden in Guayas Province, Ecuador. En Primer Simposio de Correlaciones Antropológicas Andino-Mesoamericano. J.Marcos y P.Norton, recopiladores. Pp. 101-119. Escuela Superior Politécnica del Litoral. Guayaquil. 1982.
61. NUÑEZ REGUEIRO, V. Recopilador. Primera Convención Nacional de Antropología, Primera Parte. Publicaciones de la Facultad de Filosofía y Humanidades, Departamento de Antropología. 1 (XXVI). Universidad Nacional de Córdoba. Argentina. 1966.
62. PAULSEN, A. y E. McDOUGLE. The Machalilla and Engory occupations of the Santa Elena Península in South Coastal Ecuador. Ponencia presentada en la 30 Reunión Anual de la Sociedad de Arqueología Americana. Washington D.C. 1974.
63. PEARSALL, D. The Application of Ethnobotanical Tech-

- niques to the Problem of Subsistence in the Ecuadorian Formative. Tesis doctoral, Depto. de Antropología, Universidad de Illinois. Urbana. 1979.
64. PORRAS, P. El Encanto - La Puná: Un Sitio Insular de la Fase Valdivia asociada a un Conchero Anular. Ediciones Huancavilcas. Quito. 1973.
65. RAYMOND, J.S. El Proyecto Arqueológico de Loma Alta. Reporte preliminar. Universidad de Calgary. Canadá. 1980.
66. RAYMOND, J.S., W.R.DEBOER y P.G.ROE. Cumancaya: a Peruvian Ceramic Tradition. Universidad de Calgary, Depto. de Arqueología, Occasional Papers 2. Canadá. 1975.
67. RAYMOND, J.S., J.MARCOS y D.LATHRAP. Evidence of early Formative settlement in the Guayas Basin Ecuador. Current Anthropology (21): 700-701. 1980.
68. ROUSE, I. Prehistory in Haití: a Study in Method. Yale University, Publications in Anthropology 21. New Haven. 1939.
69. ROWE, J. Stratigraphy and seriation. American Antiquity 26 (3): 324-330. 1961.

70. RYE, O. Pottery Technology. Manuals in Archaeology, 4. Taracum Inc. Washington D.C. 1981.
71. SARMA, A. Evidences of Post-Pleistocene desiccation in southwest Ecuador and northern Perú. Geologie in Mynobouw (52): 33-34. 1973.
72. SCHIFFER, M. Archaeological context and systemic context. American Antiquity 37: 156:165. 1972.
73. SCHIFFER, M. Behavioral Archaeology Academic Press. New York. 1976.
74. SHEPARD, A. Ceramics for the Archaeologist. Carnegie Institution of Washington, Publication 609. Washington, D.C. 1971.
75. SIMONS, M. The Ceramic Sequence from La Carolina, Santa Elena Península, Ecuador. Tesis Doctoral, Depto. de Antropología, Universidad de Arizona, Tucson. 1970.
76. STAHL, P. La fauna antigua del sitio San Isidro. Ponencia presentada en el 45° Congreso Internacional de Americanistas en el Simposio: The North Andean Area: Practical Approaches to Archaeological Theory and Methodology. Bogotá, Colombia. 1985.

77. STOTHERT, K. The Early Prehistory of Santa Elena Península, Ecuador: Continuities Between Pre-ceramic and Ceramic Cultures. XLI Congreso Internacional Americanistas 2: 82-98. México. 1976.
78. VEINTIMILLA, C., M.HOLT, y D.PEARSALL. Resultados preliminares de flotación y análisis de fitolitos por el Proyecto Arqueológico-Etnobotánico San Isidro. Ponencia presentada en el 45° Congreso Internacional de Americanistas en el Simposio: The North Andean Area: Practical Approaches to Archaeological Theory and Methodology. Bogotá, Colombia. 1985.
79. ZEVALLOS MENENDEZ, C. La Agricultura en el Formativo Temprano del Ecuador (Cultura Valdivia). Casa de la Cultura Ecuatoriana. 1971 (1966).
80. ZEVALLOS MENENDEZ, C. y O. HOLM. Excavaciones Arqueológicas en San Pablo: Informe Preliminar. Casa de la Cultura Ecuatoriana, Guayaquil. 1960.
81. ZEVALLOS MENENDEZ, C., W.GALINAT, D. LATHRAP, E. LENG, J.MARCOS, y K.KLUMPP. The San Pablo corn kernel and its friends. Science 196: 385-389. Washington, D.C. 1977.

82. ZEIDLER, J. Early Formative settlement in the Chanduy valley, southwest Ecuador. Ponencia presentada en el 42nd Reunión Anual de la Sociedad para la Arqueología Americana. New Orleans. 1977.
83. ZEIDLER, J. Informe Preliminar sobre un Reconocimiento Arqueológico en la Zona de San Isidro, North de Manabí. Informe presentado al Proyecto Regional de Patrimonio Cultural. UNESCO/PNUD. Lima, Perú. 1981.
84. ZEIDLER, J. La Sub-área Septentrional Andina Oeste: Aproximación al Proceso Histórico en el Formativo. Ponencia presentada en el Coloquio Internacional "Carlos Zevallos Menéndez" sobre la Arqueología del Area Septentrional Andina. Casa de la Cultura Ecuatoriana. Guayaquil, Ecuador. 1982a.
85. ZEIDLER, J. Depredación y vandalismo de sitios arqueológicos: el caso Ecuatoriano. En Arqueología de Rescate: Ponencias Presentadas en la Primera Conferencia de Arqueología de Rescate del Nuevo Mundo. R.L. Wilson y G.Loyola, compiladores. Pp. 53-64. The Preservation Press. Washington, D.C. 1982b.
86. ZEIDLER, JAMES A. Social Space in Valdivia Society:

Community Patterning and Domestic Structure at  
Real Alto, 3000-2000 B.C. Tesis doctoral. Depto.  
de Antropología, Univ. de Illinois, Urbana, 1984.