

ESCUELA SUPERIOR POLITÉCNICA DEL LITORAL



**PROGRAMA DE TECNOLOGÍA EN COMPUTACIÓN Y
DISEÑO GRÁFICO**

PROYECTO DE GRADUACIÓN

**PREVIO A LA OBTENCIÓN DEL TÍTULO DE:
ANALISTA EN SISTEMA**

TEMA: WEB SITE FUNDACIÓN CRECER

MANUAL DE DISEÑO

**AUTORES
JESSENIA CHICO
RICARDO CAICEDO**

**DIRECTOR
ANL. ALEX ESPINOZA**

**AÑO
2004**

AGRADECIMIENTO

Agradezco a todos mis hermanos que confiaron en mí, que me apoyaron en todas mis decisiones, a mis amigos que estuvieron siempre conmigo y sobre todo a Jehová que estuvo siempre presente brindándome luz en todas las decisiones que tomaba.

DEDICATORIA

**Dedico este trabajo a mi MADRE “Luisa Gabriela Carriel de Chico” que con su esfuerzo, seguridad, confianza y sobre todo Amor pudo ayudarme.
Gracias Mamita Querida**

DECLARACIÓN EXPRESA

La responsabilidad por los hechos, ideas y doctrinas expuestas en esta Tesis de Grado nos corresponden exclusivamente; y el patrimonio intelectual de la misma al PROTCOM (*Programa de la Escuela Superior Politécnica del Litoral*), Reglamento de Exámenes y Títulos de la ESPOL.

Firma del Director de Proyecto de Graduación

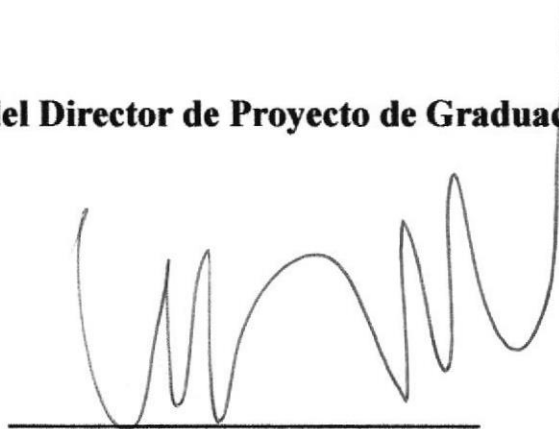
A handwritten signature in black ink, consisting of several loops and a long vertical stroke on the right side, positioned above a horizontal line.

Anl. ALEX ESPINOZA



**BIBLIOTECA
CAMPUS
PEÑA**



**BIBLIOTECA
CAMPUS
PEÑA**

Firma de los Autores

Srta. JESSENIA CHICO

Sr. RICARDO CAICEDO

TABLA DE CONTENIDO

CAPÍTULO 1

1	INTRODUCCIÓN AL WEB SITE	1
1.1	INTRODUCCIÓN	1
1.2	ANTECEDENTES	1
1.3	MISIÓN	1
1.4	VISIN	2
1.5	DIAGRAMA GENERAL DEL SISTEMA	3

CAPÍTULO 2

2	DIAGRAMA JERARQUICO DEL SISTEMA	1
2.1	MÓDULO GENERAL DEL SISTEMA FUNDACIN CRECER	1
2.1.1	ACCESO (1000)	1
2.1.2	MANTENIMIENTO (2000)	1
2.1.3	SERVICIOS (3000)	1
2.2	ACCESO (1000)	2
2.2.1	INICIO SESIÓN SERVICIOS (1100)	2
2.2.2	INICIO SESIÓN SISTEMA (1200)	2
2.3	MANTENIMIENTO	3
2.3.1	PÁGINA (2010)	4
2.3.2	INICIO (2020)	4
2.3.3	FOTOS (2030)	4
2.3.4	NOTÍCIAS (2040)	4
2.3.5	SERVICIOS (2050)	4
2.3.6	ESCRÍBENOS (2060)	4
2.3.7	DONACIONES (2070)	4
2.3.8	QUIÉNES SOMOS (2080)	4
2.3.9	QUÉ HACEMOS (2090)	5
2.3.10	CENTRO DE ACOGIDA (2100)	5
2.4	SALUD (2110)	5
2.4.1	REDES (2120)	5
2.4.2	LOGROS (2130)	5



BIBLIOTECA
CAMPUS
PEÑA

CAPÍTULO 3

3	ESTANDARIZACIÉN Y FORMATOS	1
3.1	FORMATOS PARA ALMACENAMIENTO	1
3.1.1	NOMBRE DE LA BASE DE DATOS	1
3.1.2	NOMBRE DE TABLAS	1
3.1.3	NOMBRES DE CAMPOS	2
3.2	FORMATOS PARA VARIABLES DEL SISTEMA	2
3.2.1	FORMATO DEL NOMBRE DEL SISTEMA	2
3.2.2	NOMBRE FISICO Y LOGICO DE LAS PAGINAS	2
3.2.3	NOMBRE DE LOS CONTROLES	3
3.3	PLAN DE CODIGOS	3
3.3.1	FORMATOS DE CODIGOS GENERALES	3

CAPÍTULO 4

4	MODELO ENTIDAD RELACIÓIN	1
---	--------------------------------	---

CAPÍTULO 5

5	DISEÑO DE ARCHIVOS	1
5.1	TABLA JC_TEMA	1
5.2	TABLA JC_PARRAFO	2
5.3	TABLA JC_COMENTARIO	3
5.4	TABLA JC_DIRECCION	4
5.5	TABLA JC_NOTICIA	5

CAPÍTULO 6

6	DISEÑO DE ENTRADAS Y SALIDAS.....	1
6.1	DISEÑO DE PÁGINAS.....	1
6.1.1	PÁGINA PRINCIPAL.....	1
6.1.2	PÁGINA MANTENIMIENTO.....	2
6.1.3	PÁGINA MANTENIMIENTO DE INICIO.....	3
6.1.4	PÁGINA MANTENIMIENTO DE PÁGINAS FOTO.....	4
6.1.5	PÁGINA MANTENIMIENTO DE PAGINA NOTICIA.....	5
6.1.6	PÁGINA MANTENIMIENTO ESCRÍBENOS.....	6
6.1.7	PÁGINA MANTENIMIENTO DE SERVICIOS.....	7
6.1.8	PÁGINA MANTENIMIENTO DE DONACIONES.....	8
6.1.9	PÁGINA MANTENIMIENTO DE QUIÉNES SOMOS.....	9
6.1.10	PÁGINA MANTENIMIENTO DE PAGINA QUE HACEMOS.....	10
6.1.11	PÁGINA MANTENIMIENTO DE ACOGIDA.....	11
6.1.12	PÁGINA MANTENIMIENTO DE SALUD.....	12
6.1.13	PÁGINA DE MANTENIMIENTO DE REDES.....	13
6.1.14	PÁGINA CONSULTA DE LOGROS.....	14
6.1.15	PÁGINA DE MANTENIMIENTO DE PROGRAMA EDUCATIVO.....	15
6.1.16	PÁGINA MANTENIMIENTO RECREACION.....	16
6.1.17	PÁGINA MANTENIMIENTO TALLER.....	17
6.1.18	PÁGINA DE MANTENIMIENTO DE ESCUELA DE PADRES.....	18



BIBLIOTECA
CAMPUS
PEÑA



BIBLIOTECA
CAMPUS
PEÑA



CAPÍTULO 1

INTRODUCCIÓN AL WEB SITE

1 INTRODUCCIÓN AL WEB SITE

1.1 INTRODUCCIÓN

Con este manual, los responsables del mantenimiento del Sitio Web de la Fundación Crecer, estarán en capacidad de conocer y mantener cada página con los datos e información actualizada de manera oportuna. La administración debe ser hecha por un Web Master o Administrador del sitio. El mismo que estará en plena capacidad de, modificaciones en la estructura, actualizaciones de las noticias, eliminaciones de los comentarios.

Este manual está elaborado como un soporte para el desarrollo y mantenimiento de operación del sitio. Entre las personas que tendrán la responsabilidad de realizar estas tareas se encuentran:

- ✚ (Web Master).
- ✚ Programadores encargados.
- ✚ Personal con conocimientos de Análisis y/o Programación.



1.2 ANTECEDENTES

La Fundación Crecer, fue creada por la Asociación de Damas del Club de Leones el 24 de Julio de 1998 publicada en el Registro Oficial Número 13 del 1ro. de Agosto de 1998.

1.3 MISIÓN

Nuestro objetivo principal es lograr el desarrollo integral de los niños, adolescentes y jóvenes en situación de riesgo. En Fundación Crecer creemos en Dios: guía e inspirador de nuestras acciones orientadas a procurar el bienestar del ser humano y la consecución de objetivos como: Promover el reconocimiento de los niños y jóvenes como hijos de Dios; personas dignas con valores éticos y morales.

Brindar equidad de oportunidades para la superación a través de una educación integral: cuerpo, mente y espíritu.

Fortalecer los nexos familiares y comunitarios, incentivando el respeto y la participación activa de sus miembros.

Practicar la solidaridad apoyada en la dignidad de todo ser humano. Generar el conocimiento de Dios Padre, a partir de la práctica diaria del amor al prójimo.

Procurar y Cuidar la Salud mental y física de niños, jóvenes y sus familias: a través de la integración familiar y la recreación. Incentivar el trabajo como fuente inagotable de cambios del ser humano y la sociedad.

1.4 VISIÓN

"En 5 años, Guayaquil, contará con una organización que integra a niños, adolescentes y jóvenes excluidos de nuestra sociedad, con Programas que responden a sus necesidades específicas, tomando como ejes transversales la solidaridad, participación, el respeto a la equidad, medio ambiente e interculturalidad".



1.5 DIAGRAMA GENERAL DEL SISTEMA

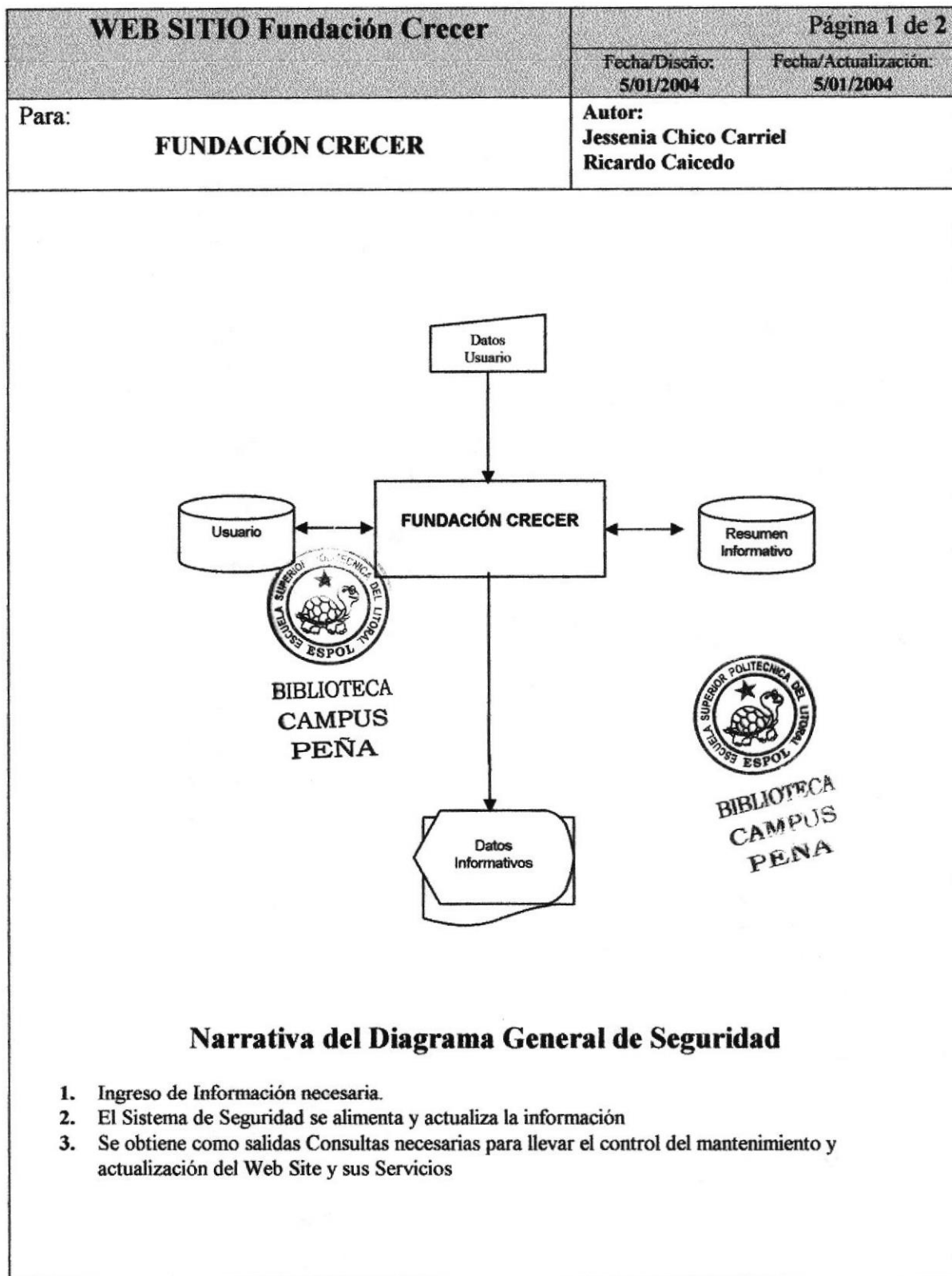



BIBLIOTECA
CAMPUS
PEÑA

CAPÍTULO 2

DIAGRAMA JERARQUICO DEL SISTEMA

2 DIAGRAMA JERÁRQUICO DEL SISTEMA

2.1 MÓDULO GENERAL DEL SISTEMA FUNDACIÓN CRECER

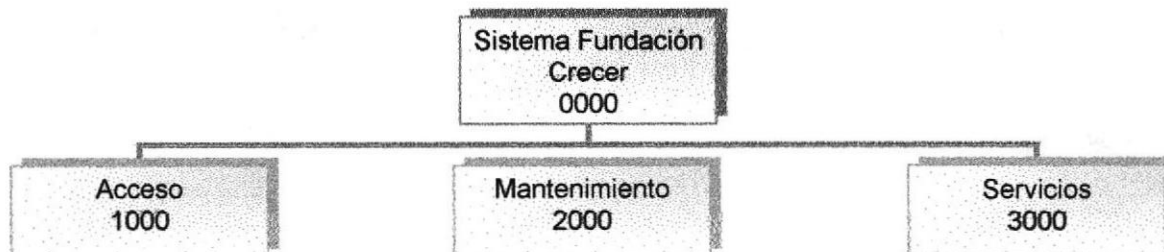

Este módulo permite fijar las restricciones y seguridades que se le van a dar a los usuarios del Web Site, y le permitirá al Web Master dar mantenimiento a las tablas del sistema Web Site

2.1.1 ACCESO (1000)

Permite iniciar sesión a usuarios externos, registrados en nuestra base de datos. Inicio de sesión al sistema.

2.1.2 MANTENIMIENTO (2000)

Permite registrar, modificar, eliminar la información de las diferentes tablas del sistema.

2.1.3 SERVICIOS (3000)

El usuario podrá hacer uso de los servicios que brinda el Web Site, como por ejemplo: El usuario podrá conocer el estado actual de la Fundación accediendo directamente a la opción de Noticias.

2.2 ACCESO (1000)

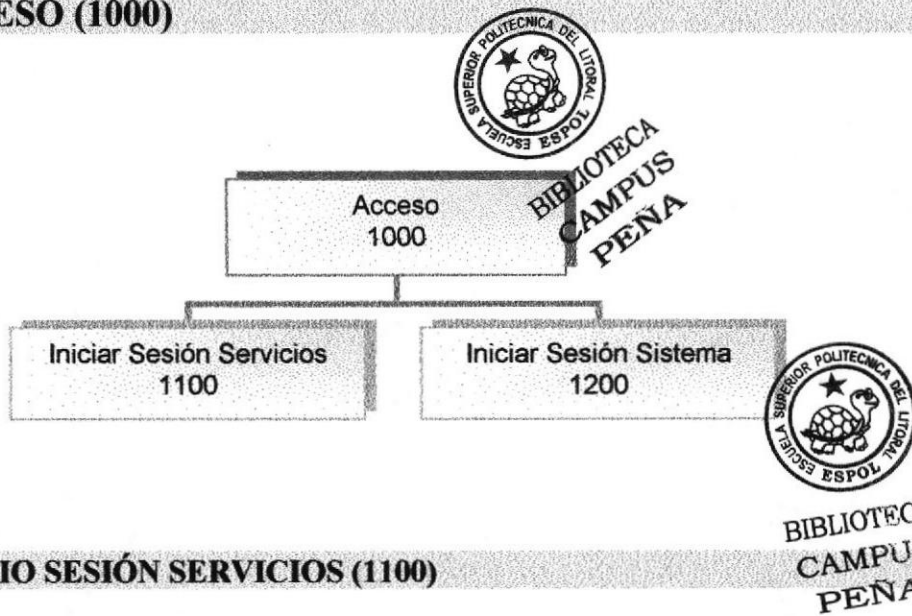

2.2.1 INICIO SESIÓN SERVICIOS (1100)

Permite iniciar sesión a usuarios externos, registrados en nuestra base de datos, para poder hacer uso de las páginas del Web Sitio.

2.2.2 INICIO SESIÓN SISTEMA (1200)

Inicio de sesión al sistema Fundación Crecer. El ingreso al Sistema está restringido a personal autorizado,

2.3 MANTENIMIENTO



2.3.1 PÁGINA (2010)

Permite realizar ingreso, modificación, eliminación de usuarios. Solo los usuarios registrados podrán acceder a las páginas servicios que controlan que el usuario este en sesión.

2.3.2 INICIO (2020)

Permite realizar ingreso, modificación, eliminación de inicio. En Inicio es la que contiene los enlaces de las páginas con un tema en común.

2.3.3 FOTOS (2030)

Permite realizar ingreso, eliminación de fotos. En esta página contiene las fotos más recientes de la fundación página esta conformada por varias enlaces en cada uno de sus botones. La página podrá manipular su prioridad de presentación en el tópico asignado

2.3.4 NOTÍCIAS (2040)

Permite realizar ingreso, modificación, eliminación. Una o varias secciones de páginas conformarán a una página Web. Permite ver las noticias actuales de la Fundación están ordenadas por fechas

2.3.5 SERVICIOS (2050)

Permite realizar ingreso, modificación, eliminación que brinda la Fundación.



2.3.6 ESCRÍBENOS (2060)

Permite realizar ingreso, eliminación de los mensajes que fueron conectados.

BIBLIOTECA
CAMPUS
PEÑA

2.3.7 DONACIONES (2070)

Permite realizar ingreso, modificación, eliminación. Esta paginas nos permite ver las donaciones que han sido enviadas.

2.3.8 QUIÉNES SOMOS (2080)

Permite realizar ingreso, modificación, eliminación. Esta paginas nos permite ver las como se desarrollo la Fundación.

2.3.9 QUÉ HACEMOS (2090)

Permite realizar ingreso, modificación, eliminación. Esta paginas nos permite brindar servicios a la comunidad.

2.3.10 CENTRO DE ACOGIDA (2100)

Permite realizar ingreso, modificación, eliminación. Esta paginas nos permite rescatar a niños y jóvenes que han sido maltratados y reinsertarlos en la sociedad

2.4 SALUD (2110)

Permite realizar ingreso, modificación, eliminación. Esta paginas nos permite ver los servicios que brindan la Fundación por medio de beneficencia o entidades naturales.

2.4.1 REDES (2120)

Permite realizar ingreso, modificación, eliminación. Esta paginas nos permite ver las los compromisos que otras instituciones tienen con la Fundación.

2.4.2 LOGROS (2130)

Permite realizar ingreso, modificación, eliminación. Esta paginas nos permite ver las los logros que han tenido los jóvenes que has sido reinsertados en la sociedad.



BIBLIOTECA
CAMPUS
PEÑA



CAPÍTULO 3

ESTANDARIZACIÓN Y FORMATOS

3 ESTANDARIZACIÓN Y FORMATOS

3.1 FORMATOS PARA ALMACENAMIENTO

3.1.1 NOMBRE DE LA BASE DE DATOS

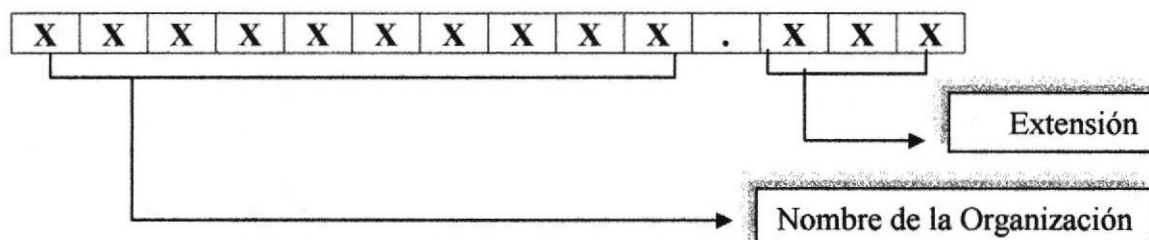

Ejemplo:

Basewebsrp.mdb

3.1.2 NOMBRE DE TABLAS

El nombre de las tablas de la base de datos no tienen un estándar a seguir simplemente se utilizan nombres descriptivos.

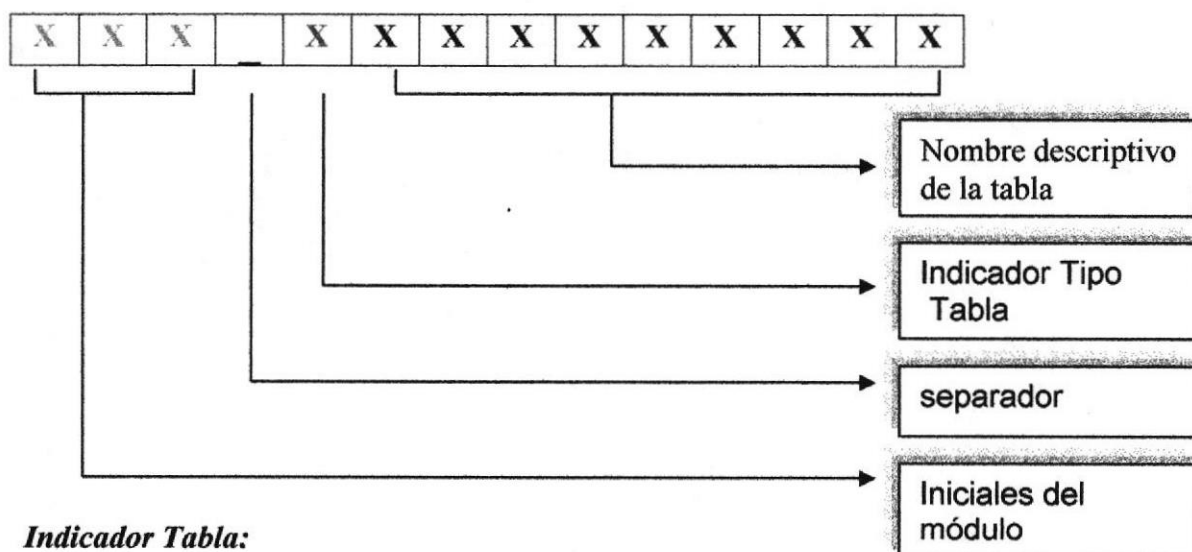

Indicador Tabla:

- T = Transacción
- M = Maestra
- H = Histórica
- P = Parámetro
- E = Temporal

Ejemplo: SCT_MTRAMITE Sistema Control De Trámites, tabla de maestra, de trámites..

3.1.3 NOMBRES DE CAMPOS

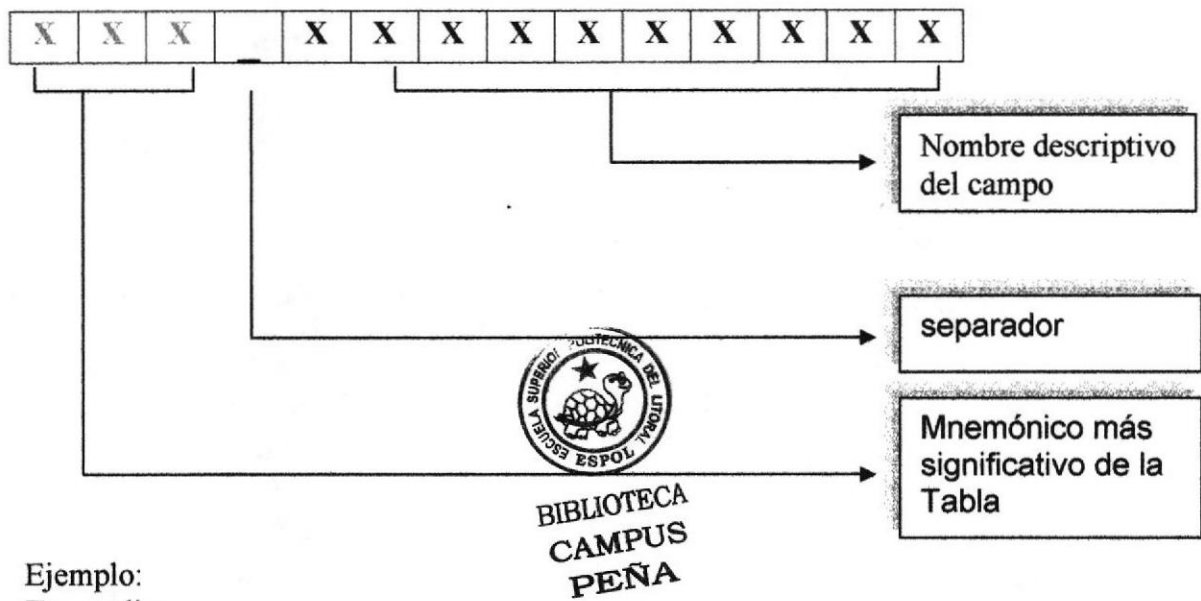

Ejemplo:
Tra_codigo
Tra_Descripcion

3.2 FORMATOS PARA VARIABLES DEL SISTEMA

3.2.1 FORMATO DEL NOMBRE DEL SISTEMA

El nombre del sistema no tiene un estándar a seguir, simplemente se utiliza el nombre descriptivo del sistema.

Longitud: Indefinido
Tipo: Alfabético

3.2.2 NOMBRE FISICO Y LOGICO DE LAS PAGINAS

El nombre de las páginas no tiene un estándar a seguir, simplemente se utiliza un nombre descriptivo.

Longitud: Indefinido
Tipo: Alfabético

3.2.3 NOMBRE DE LOS CONTROLES

Los controles son objetos de las formas o formularios que permiten la manipulación de la información y las interfaces con el sistema.

El nombre de los controles no tiene un estándar a seguir, simplemente se utiliza un nombre descriptivo.

Longitud:	Indefinido
Tipo:	Alfabético

3.3 PLAN DE CÓDIGOS



BIBLIOTECA
CAMPUS
PENÁ

3.3.1 FORMATOS DE CODIGOS GENERALES

9	9	9	9	9
---	---	---	---	---

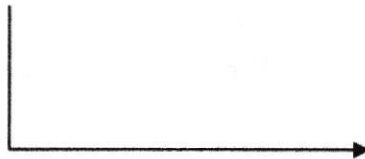

Secuencial de los códigos en general



BIBLIOTECA
CAMPUS
PEÑA



CAPÍTULO 4

MODELO ENTIDAD RELACIÓN

4 MODELO ENTIDAD RELACIÓN

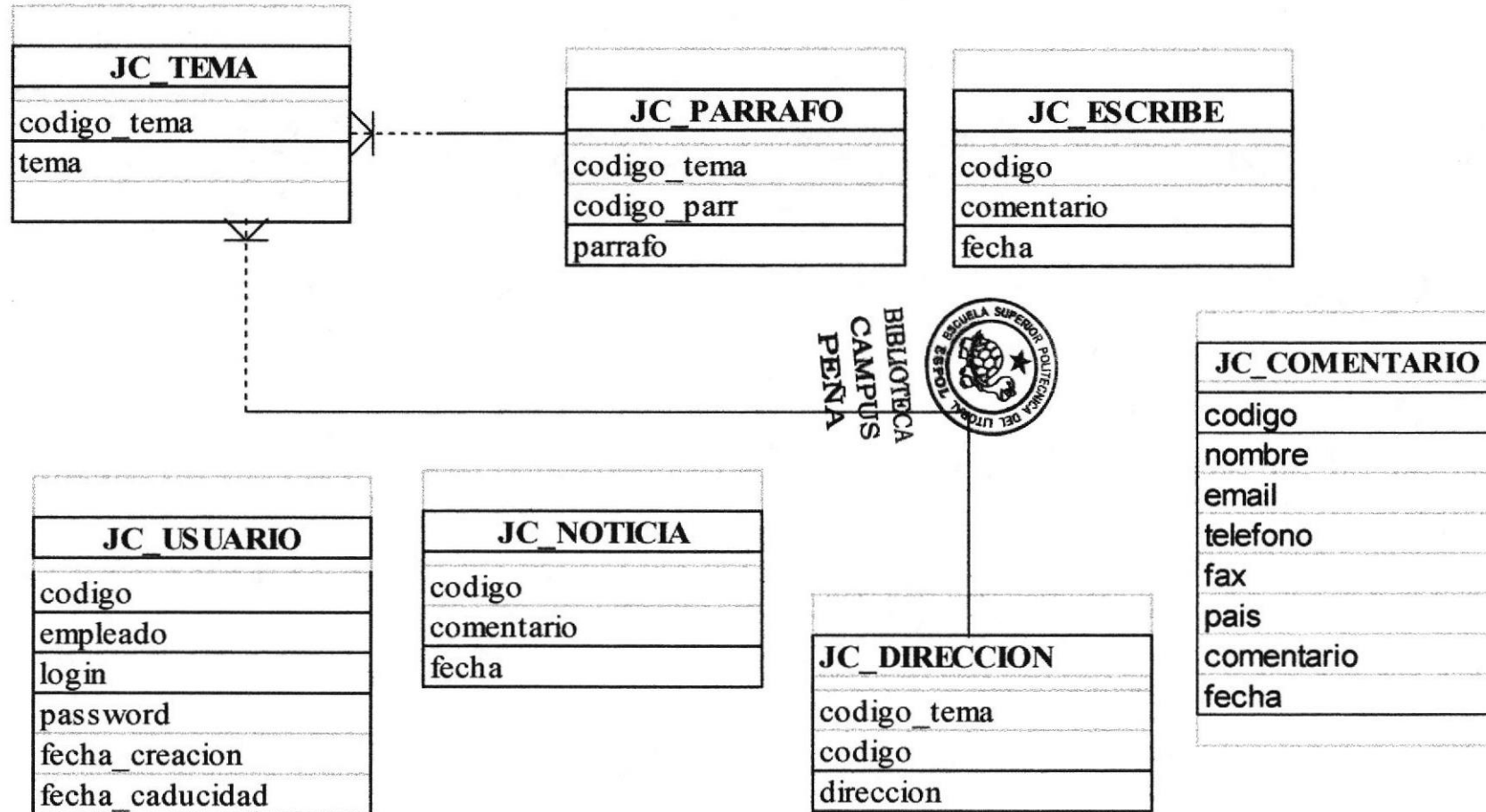



CAPÍTULO 5

DISEÑOS DE ARCHIVOS

5 DISEÑO DE ARCHIVOS

5.1 TABLA JC_TEMA

ESCUELA SUPERIOR POLITÉCNICA DEL LITORAL		DICCIONARIO DE DATOS			Página 1 de 1		
					Fecha de Elaboración: 15/ENE/2004		
AUTOR: PROTCOM-ESPOL DESARROLLADOR: JESSENIA CHICO RICARDO CAICEDO		PROYECTO WEB SITE FUNDACIÓN CRECER		WEB SITE VERSIÓN 1.0			
NOMBRE DE LA TABLA	TIPO TABLA	LONGITUD DEL REGISTRO	MEDIO DE ALMACENAMIENTO		MEDIO DE RESPALDO		
TEMA	Maestra	390 Bytes	- Disco Duro		- Cinta Magnética - CdWriter		
DESCRIPCIÓN: Contiene información sobre: Los temas de cada una de las páginas de la Fundación Crecer.							
DESCRIPCIÓN DEL REGISTRO							
No.	CAMPO	DEFINICIÓN	TIPO	FORMATO		RANGOS VÁLIDOS	REGLAS DE VALIDACIÓN
1	Codigo tema	Código del tema	PK	T	5		Obligatorio
2	Párrafo	Página a la que se asigna este tema	FK	T	5		Obligatorio
3	estado	Estado del tema	E	S/N	1		Obligatorio
OBSERVACIONES:							
TIPO		FORMATO GENERAL		FORMATO NUMÉRICO			
PK → Clave Primaria FK → Clave Foránea E → Elemento de Dato		N → Numérico S/N → boolean T → Texto D → Date		I → Integer S → Smallint D → Decimal M → Money			

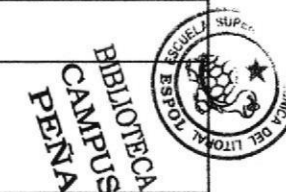

5.2 TABLA JC_PARRAFO

ESCUELA SUPERIOR POLITÉCNICA DEL LITORAL		DICCIONARIO DE DATOS			Página 1 de 1	
					Fecha de Elaboración: 15/ENE/2004	
AUTOR: PROTCOM-ESPOL DESARROLLADOR: JESSENIA CHICO RIARDO CAICEDO		PROYECTO WEB SITE FUNDACIÓN CRECER			WEB SITE VERSIÓN 1.0	
NOMBRE DE LA TABLA PARRAFO	TIPO TABLA Maestra	LONGITUD DEL REGISTRO 495 Bytes	MEDIO DE ALMACENAMIENTO - Disco Duro		MEDIO DE RESPALDO - Cinta Magnética - CdWriter	
DESCRIPCION: Contiene información sobre los párrafos de cada una de las páginas						
DESCRIPCION DEL REGISTRO						
No.	CAMPO	DEFINICIÓN	TIPO	FORMATO	RANGOS VÁLIDOS	REGLAS DE VALIDACIÓN
1	Cdigo tema	Código de la sección de la página	PK	T 5		Obligatorio
2	Codigo parr	Página a la que se asigna esta sección	FK	T 5		Obligatorio
3	Párrafo	Descripción del párrafo	E	T 255		Obligatorio
OBSERVACIONES:						
TIPO PK → Clave Primaria FK → Clave Foránea E → Elemento de Dato		FORMATO GENERAL N → Numérico S/N → boolean T → Texto D → Date		FORMATO NUMÉRICO I → Integer S → Smallint D → Decimal M → Money		



5.3 TABLA JC_COMENTARIO

ESCUELA SUPERIOR POLITÉCNICA DEL LITORAL			DICCIONARIO DE DATOS			Página 1 de 1		
						Fecha de Elaboración: 15/ENE/2004		
AUTOR: PROTCOM-ESPOL DESARROLLADORES: JESSENIA CHICO RICARDO CAICEDO			PROYECTO WEB SITE FUNDACIÓN CRECER			WEB SITE VERSIÓN 1.0		
NOMBRE DE LA TABLA		TIPO TABLA	LONGITUD DEL REGISTRO	MEDIO DE ALMACENAMIENTO		MEDIO DE RESPALDO		
COMENTARIO		Maestra	100 Bytes	- Disco Duro		- Cinta Magnética -		
DESCRIPCIÓN: Contiene información sobre la página de escribe, el cual contiene los datos del usuario								
DESCRIPCIÓN DEL REGISTRO								
No.	CAMPO	DEFINICIÓN	TIPO	FORMATO		RANGOS VÁLIDOS	REGLAS DE VALIDACIÓN	
1	Codigo	Código de la página	PK	T	5		Obligatorio	
2	Nombre	Nombre del usuario que envió	FK	T	50		Obligatorio	
3	Email	Email del usuario que envió	E	T	30		Obligatorio	
4	Telefono	Teléfono del usuario que envió	E	T	10		Obligatorio	
5	Fax	Fax del usuario que envió	E	T	10		Obligatorio	
6	Pais	País del usuario que envió	E	T	30		Obligatorio	
7	Comentario	Comentario del usuario que envió	E	T	255		Obligatorio	
8	Fecha	Fecha de ingreso del comentario	E	D	12		Obligatorio	
OBSERVACIONES:								
TIPO			FORMATO GENERAL			FORMATO NUMÉRICO		
PK → Clave Primaria			N → Numérico			I → Integer		
FK → Clave Foránea			S/N → boolean			S → Smallint		
E → Elemento de Dato			T → Texto			D → Date		
						D → Decimal		
						M → Money		



BIBLIOTECA
CAMPUS
PEÑA

5.4 TABLA JC_DIRECCION

ESCUELA SUPERIOR POLITÉCNICA DEL LITORAL		DICCIONARIO DE DATOS			Página 1 de 1		
AUTOR: PROTCOM-ESPOL DESARROLLADORES: JESSENIA CHICO RICARDO CAICEDO		PROYECTO WEB SITE FUNDACION CRECER			WEB SITE VERSIÓN 1.0		
NOMBRE DE LA TABLA	TIPO TABLA	LONGITUD DEL REGISTRO	MEDIO DE ALMACENAMIENTO		MEDIO DE RESPALDO		
TÓPICO	Maestra	46 Bytes	- Disco Duro		Cinta Magnética CdWriter		
DESCRIPCIÓN: Contiene información sobre las direcciones de las imágenes del Web Site.							
DESCRIPCION DEL REGISTRO							
No.	CAMPO	DEFINICION	TIPO	FORMATO		RANGOS VALIDOS	REGLAS DE VALIDACION
1	Codigo tema	Código del tema	PK	T	5		Obligatorio
2	Codigo	Código de la direccion	FK	T	5		Obligatorio
3	Direccion	Dirección física de las imagenes	E	T	30		Obligatorio
OBSERVACIONES:							
TIPO PK → Clave Primaria FK → Clave Foránea E → Elemento de Dato		FORMATO GENERAL N → Numérico S/N → boolean T → Texto D → Date		FORMATO NUMÉRICO I → Integer S → Smallint D → Decimal M → Money		 BIBLIOTECA CAMPUS PEÑA	

5.5 TABLA JC_NOTICIA

ESCUELA SUPERIOR POLITÉCNICA DEL LITORAL		DICCIONARIO DE DATOS		Página 1 de 1		
AUTOR: PROTCOM-ESPOL DESARROLLADORES: JESSENIA CHICO RICARDO CAICEDO		PROYECTO WEB SITE FUNDACIÓN CRECER		WEB SITE VERSIÓN 1.0		
NOMBRE DE LA TABLA	TIPO TABLA	LONGITUD DEL REGISTRO	MEDIO DE ALMACENAMIENTO	MEDIO DE RESPALDO		
NOTICIA	Maestra	37 Bytes	- Disco Duro	- Cinta Magnética - CdWriter		
DESCRIPCIÓN: Contiene información sobre los acontecimientos de la Fundación						
DESCRIPCIÓN DEL REGISTRO						
No.	CAMPO	DEFINICIÓN	TIPO	FORMATO	RANGOS VÁLIDOS	REGLAS DE VALIDACIÓN
1	Codigo	Código noticia		T 5		Obligatorio
2	Comentario	Descripción de la noticia		T 255		Obligatorio
3	Fecha	Fecha de la noticia ingresada		D 12		Obligatorio
 BIBLIOTECA CAMPUS PEÑA						
OBSERVACIONES:						
TIPO		FORMATO GENERAL		FORMATO NUMÉRICO		
PK → Clave Primaria FK → Clave Foránea E → Elemento de Dato		N → Numérico S/N → boolean T → Texto D → Date		I → Integer S → Smallint D → Decimal M → Money		

5.6 TABLA JC_ESCRIBE

ESCUELA SUPERIOR POLITÉCNICA DEL LITORAL		DICCIONARIO DE DATOS			Página 1 de 1		
AUTOR: PROTCOM-ESPOL DESARROLLADORES: JESSENIA CHICO RICARDO CAICEDO		PROYECTO WEB SITE FUNDACIÓN CRECER			WEB SITE VERSIÓN 1.0		
NOMBRE DE LA TABLA ESCRIBE	TIPO TABLA Maestra	LONGITUD DEL REGISTRO 105 Bytes	MEDIO DE ALMACENAMIENTO - Disco Duro		MEDIO DE RESPALDO - Cinta Magnética - CdWriter		
DESCRIPCIÓN: Contiene información sobre							
DESCRIPCIÓN DEL REGISTRO							
No.	CAMPO	DEFINICIÓN	TIPO	FORMATO		RANGOS VÁLIDOS	REGLAS DE VALIDACIÓN
1	Codigo	Código de escribe	PK	T	5		Obligatorio
2	Comentario	Comentario de escribe	E	T	255		Obligatorio
3	Fecha	Fecha que se graba	E	D	12		Obligatorio
OBSERVACIONES:							
TIPO PK → Clave Primaria FK → Clave Foránea E → Elemento de Dato		FORMATO GENERAL N → Numérico S/N → boolean T → Texto D → Date		FORMATO NUMÉRICO I → Integer S → Smallint D → Decimal M → Money			

5.7 TABLA JC_USUARIOS

ESCUELA SUPERIOR POLITÉCNICA DEL LITORAL		DICCIONARIO DE DATOS			Página 1 de 1		
AUTOR: PROTCOM-ESPOL DESARROLLADORES: JESSENIA CHICO RICARDO CAICEDO		PROYECTO WEB SITE FUNDACIÓN CRECER		MÓDULO DE ADMINISTRACIÓN DE WEB SITE VERSIÓN 1.0			
NOMBRE DE LA TABLA	TIPO TABLA	LONGITUD DEL REGISTRO	MEDIO DE ALMACENAMIENTO	MEDIO DE RESPALDO			
USUARIOS	Maestra	114 Bytes	- Disco Duro	- Cinta Magnética - CdWriter			
DESCRIPCIÓN: Contiene información sobre los Usuarios. Solo los usuarios registrados podrán acceder a las páginas que controlan que el usuario este en sesión							
DESCRIPCIÓN DEL REGISTRO							
No.	CAMPO	DEFINICIÓN	TIPO	FORMATO		RANGOS VÁLIDOS	REGLAS DE VALIDACIÓN
1	Codigo	Código del Usuario	PK	T	10		Obligatorio
2	Empleado	Nombre del usuario	E	T	30		Obligatorio
3	Login	Login del usuario	E	T	30		Obligatorio
4	Password	Clave del usuario	E	T	13		Obligatorio
5	fecha creacion	Fecha que se crea	E	D	12		Obligatorio
6	fecha caducidad	Estado del usuario	E	D	12		Obligatorio
7	Estado	Estado del usuario	E	T	1		
OBSERVACIONES:							
TIPO PK → Clave Primaria FK → Clave Foránea E → Elemento de Dato		FORMATO GENERAL N → Numérico S/N → boolean T → Texto D → Date		FORMATO NUMÉRICO I → Integer S → Smallint D → Decimal M → Money			



BIBLIOTECA
CAMPUS
PEÑA

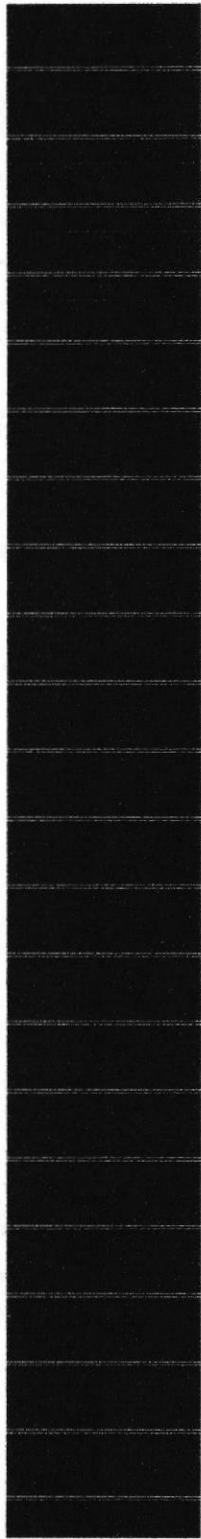

CAPÍTULO 6

DISEÑOS DE ENTRADAS Y SALIDAS

6 DISEÑO DE ENTRADAS Y SALIDAS

6.1 DISEÑO DE PÁGINAS

6.1.1 PÁGINA PRINCIPAL

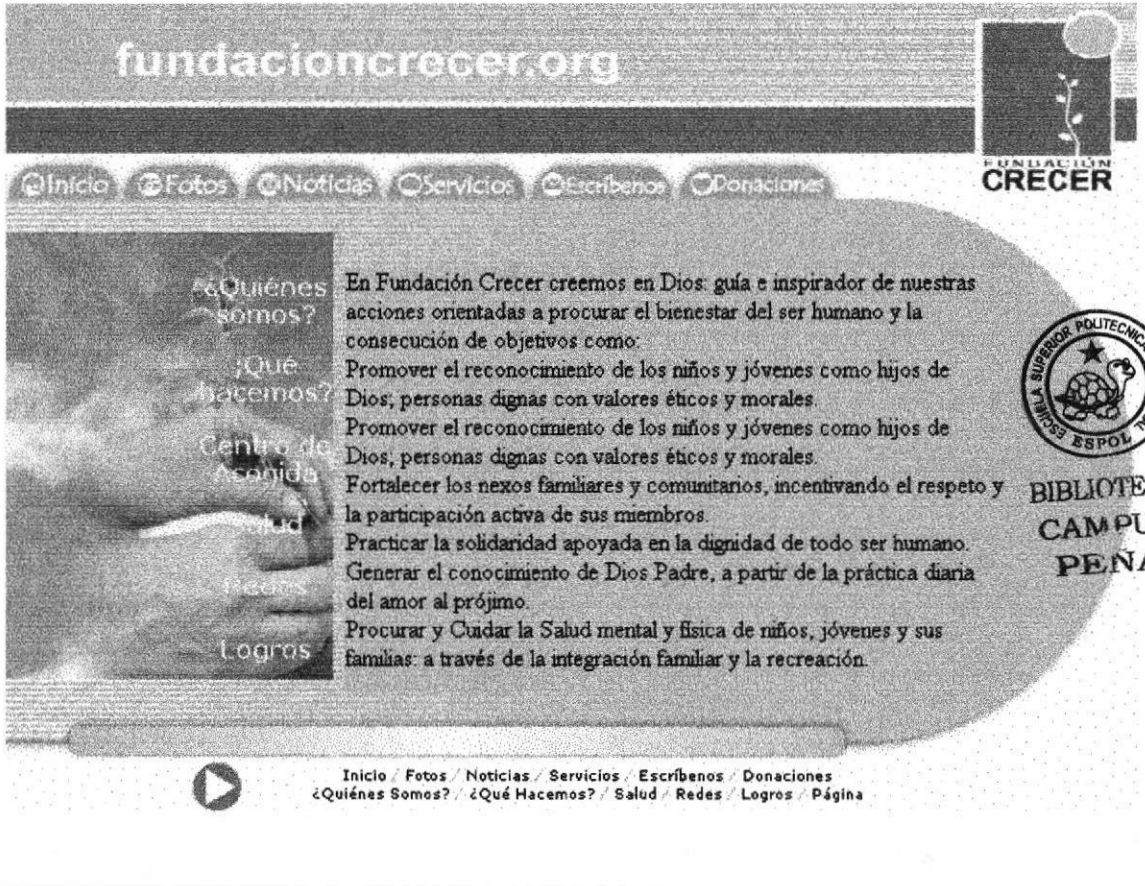
	ESCUELA SUPERIOR POLITÉCNICA DEL LITORAL	DISEÑO DE FORMATO DE PÁGINAS	Página 1 de 1
			Fecha de Elaboración 15/01/2004
AUTOR: PROTCOM – ESPOL		PROYECTO WEB SITE FUNDACIÓN CRECER	WEB SITE VERSIÓN 1.0
DESARROLLADORES: ↓ JESSENIA CHICO ↓ RICARDO CAICEDO			
MENÚ PRINCIPAL			
Descripción: Página principal de la FUNDACIÓN CRECER			
			

6.1.3 PÁGINA MANTENIMIENTO DE INICIO

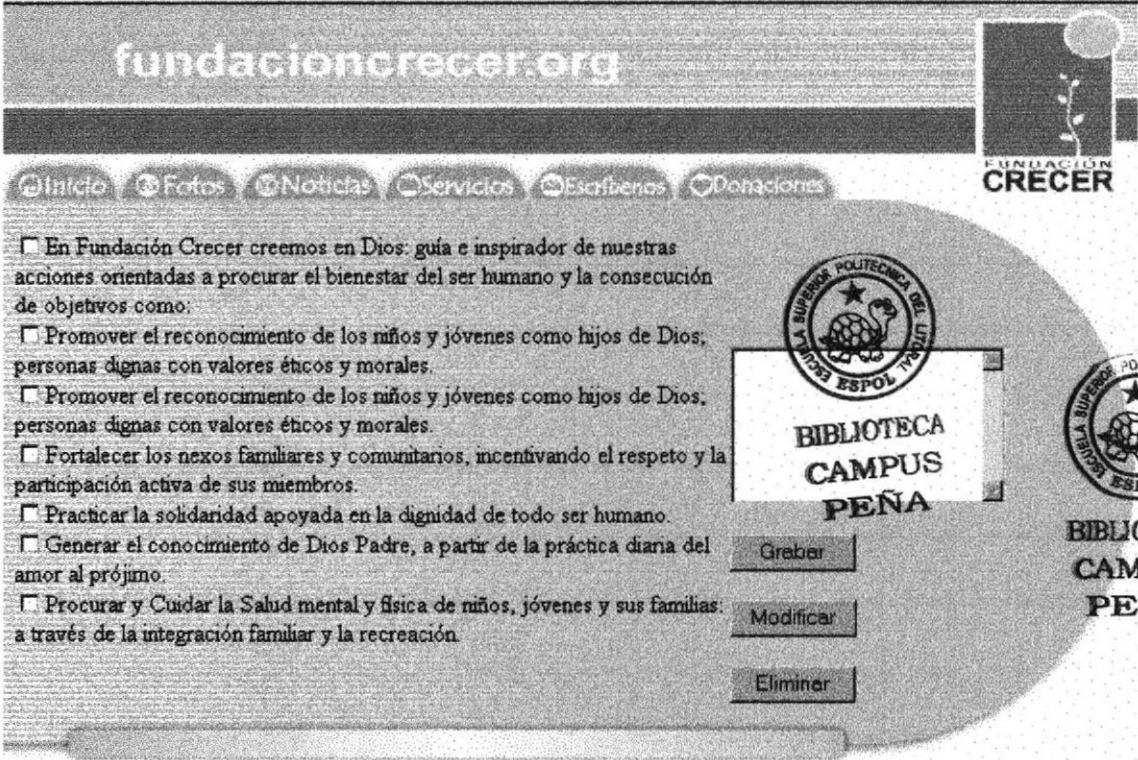
	ESCUELA SUPERIOR POLITÉCNICA DEL LITORAL	DISEÑO DE FORMATO DE PÁGINA S	Página 1 de 1 Fecha de Elaboración 15/01/2004
AUTOR: PROTCOM – ESPOL DESARROLLADORES: ✦ JESSENIA CHICO ✦ RICARDO CAICEDO		PROYECTO WEB SITE FUNDACIÓN CRECER	WEB SITE VERSIÓN 1.0
PRINCIPAL			
Descripción: Página Mantenimiento de Principal (Ingreso, Modificación, eliminación)			
 <p>The screenshot shows a web page with the URL fundacioncrecer.org at the top. Below the URL is a navigation menu with icons for Inicio, Fotos, Noticias, Servicios, Escritorios, and Donaciones. The main content area contains a list of mission statements, each preceded by a checkbox:</p> <ul style="list-style-type: none"> <input type="checkbox"/> En Fundación Crecer creemos en Dios: guía e inspirador de nuestras acciones orientadas a procurar el bienestar del ser humano y la consecución de objetivos como: <input type="checkbox"/> Promover el reconocimiento de los niños y jóvenes como hijos de Dios, personas dignas con valores éticos y morales. <input type="checkbox"/> Promover el reconocimiento de los niños y jóvenes como hijos de Dios, personas dignas con valores éticos y morales. <input type="checkbox"/> Fortalecer los nexos familiares y comunitarios, incentivando el respeto y la participación activa de sus miembros. <input type="checkbox"/> Practicar la solidaridad apoyada en la dignidad de todo ser humano. <input type="checkbox"/> Generar el conocimiento de Dios Padre, a partir de la práctica diaria del amor al prójimo. <input type="checkbox"/> Procurar y Cuidar la Salud mental y física de niños, jóvenes y sus familias: a través de la integración familiar y la recreación. <p>On the right side of the page, there is a circular logo for 'ESCUELA SUPERIOR POLITÉCNICA DEL LITORAL ESPOL' and a rectangular logo for 'BIBLIOTECA CAMPUS PEÑA'. Below the rectangular logo are three buttons: 'Grabar', 'Modificar', and 'Eliminar'. At the bottom right, the text 'BIBLIOTECA CAMPUS PEÑA' is repeated.</p>			

6.1.4 PÁGINA MANTENIMIENTO DE PÁGINAS FOTO

	<p>ESCUELA SUPERIOR POLITÉCNICA DEL LITORAL</p>	<p>DISEÑO DE FORMATO DE PÁGINA S</p>	<p>Página 1 de 1 Fecha de Elaboración 15/01/2004</p>
<p>PROYECTO WEB SITE FUNDACIÓN CRCER</p>		<p>PROYECTO WEB SITE FUNDACIÓN CRECER</p>	
<p>AUTOR: PROTCOM – ESPOL DESARROLLADORES: ↓ JESSENIA CHICO</p>		<p>PROYECTO WEB SITE FUNDACIÓN CRECER</p>	

FOTO

Descripción: Página Mantenimiento de Foto (Ingreso, Modificación, eliminación)



6.1.5 PÁGINA MANTENIMIENTO DE PÁGINA NOTICIA

	ESCUELA SUPERIOR POLITÉCNICA DEL LITORAL	DISEÑO DE FORMATO DE PÁGINA S	Página 1 de 1 Fecha de Elaboración 15/01/2004
AUTOR: PROTCOM – ESPOL DESARROLLADORES: + JESSENIA CHICO + RICARDO CAICEDO		PROYECTO WEB SITE FUNDACIÓN CRECER	WEB SITE VERSIÓN 1.0

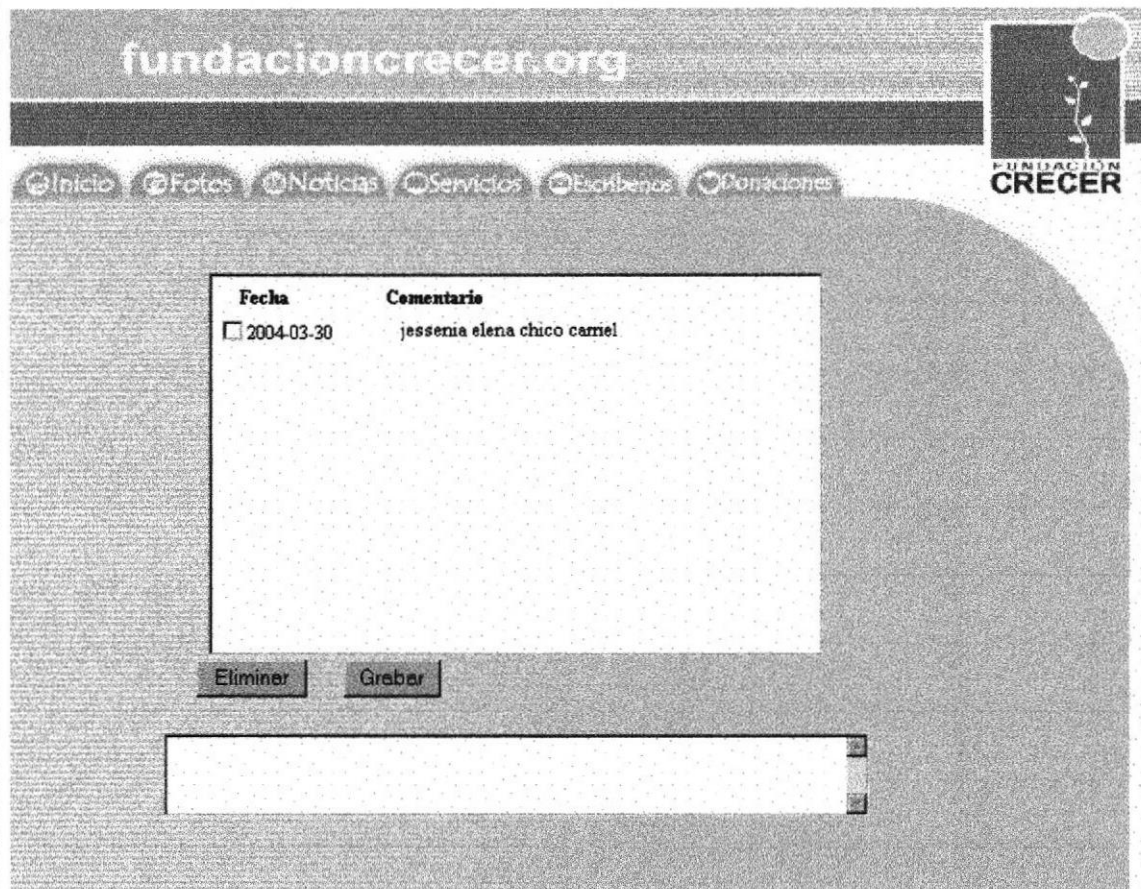
NOTICIA**Descripción:** Página Mantenimiento de Noticia (Ingreso,eliminación)

Fecha	Comentario
<input type="checkbox"/> 2004-03-30	jessenia elena chico carriel

Eliminar Grabar

6.1.6 PÁGINA MANTENIMIENTO ESCRÍBENOS

	<p>ESCUELA SUPERIOR POLITÉCNICA DEL LITORAL</p>	<p>DISEÑO DE FORMATO DE PÁGINAS</p>	<p>Página 1 de 1 Fecha de Elaboración 15/01/2004</p>
<p>AUTOR: PROTCOM – ESPOL DESARROLLADORES: ↓ JESSENIA CHICO ↓ RICARDO CAICEDO</p>		<p>PROYECTO WEB SITE FUNDACIÓN CRECER</p>	<p>WEB SITE VERSIÓN 1.0</p>

ESCRÍBENOS

Descripción: Página Mantenimiento del Escribenos (Ingreso, Modificación, eliminación)

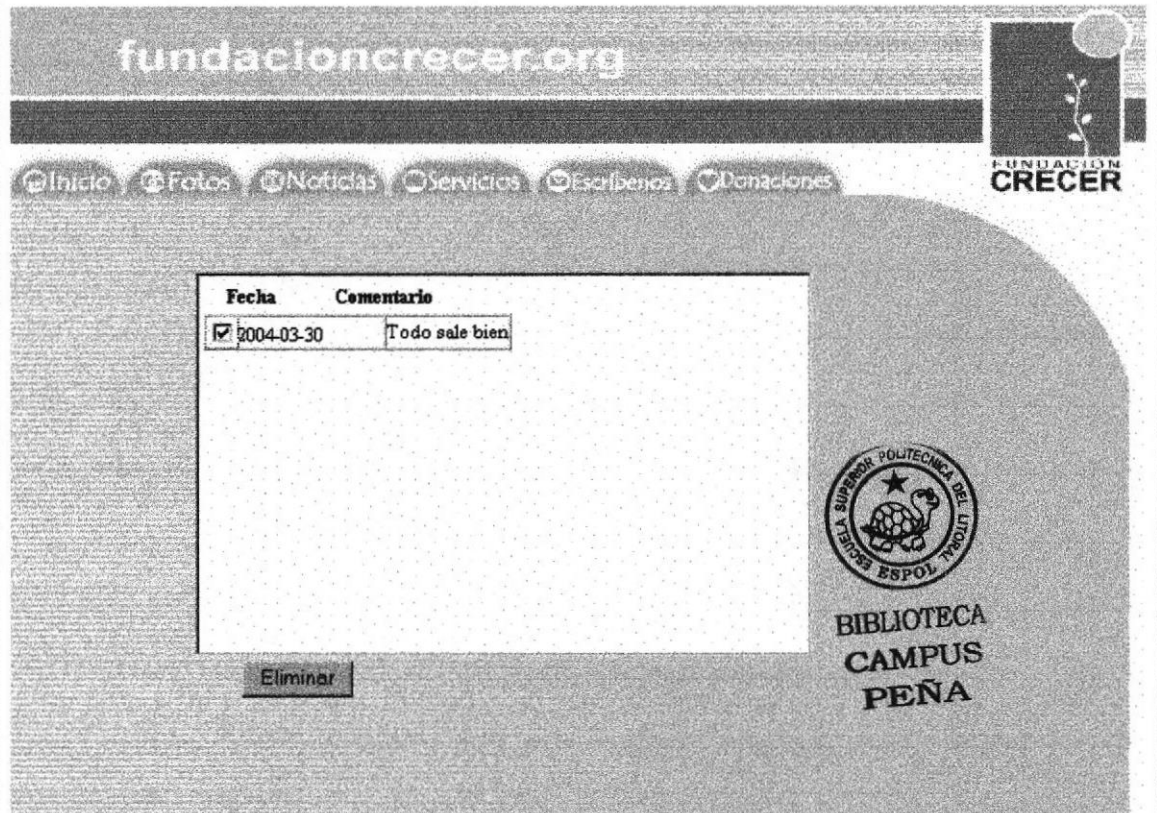

Fecha	Comentario
<input checked="" type="checkbox"/> 2004-03-30	Todo sale bien.

Eliminar

6.1.7 PÁGINA MANTENIMIENTO DE SERVICIOS

	ESCUELA SUPERIOR POLITÉCNICA DEL LITORAL	DISEÑO DE FORMATO DE PÁGINAS	Página 1 de 1
			Fecha de Elaboración 15/01/2004
AUTOR: PROTCOM – ESPOL DESARROLLADORES: ↓ JESSENIA CHICO ↓ RICARDO CAICEDO		PROYECTO WEB SITE FUNDACIÓN CRECER	WEB SITE VERSIÓN 1.0

SERVICIOS**Descripción:** Página Mantenimiento de servicios (Ingreso, Modificación, eliminación)

fundacioncrecer.org

Inicio Fotos Noticias Servicios Escribenos Donaciones

Servicios

Alquiler de aulas Venta de velas y artesanías Ventas productos panadería

Nombre Servicio: Enviar un nuevo archivo: Examinar... Enviar Eliminar

Inicio / Noticias / Servicios / Escribenos / Donaciones / Página
¿Quiénes Somos? / ¿Qué Hacemos? / Centro de acogida / Salud / Redes / Logros

6.1.8 PÁGINA MANTENIMIENTO DE DONACIONES

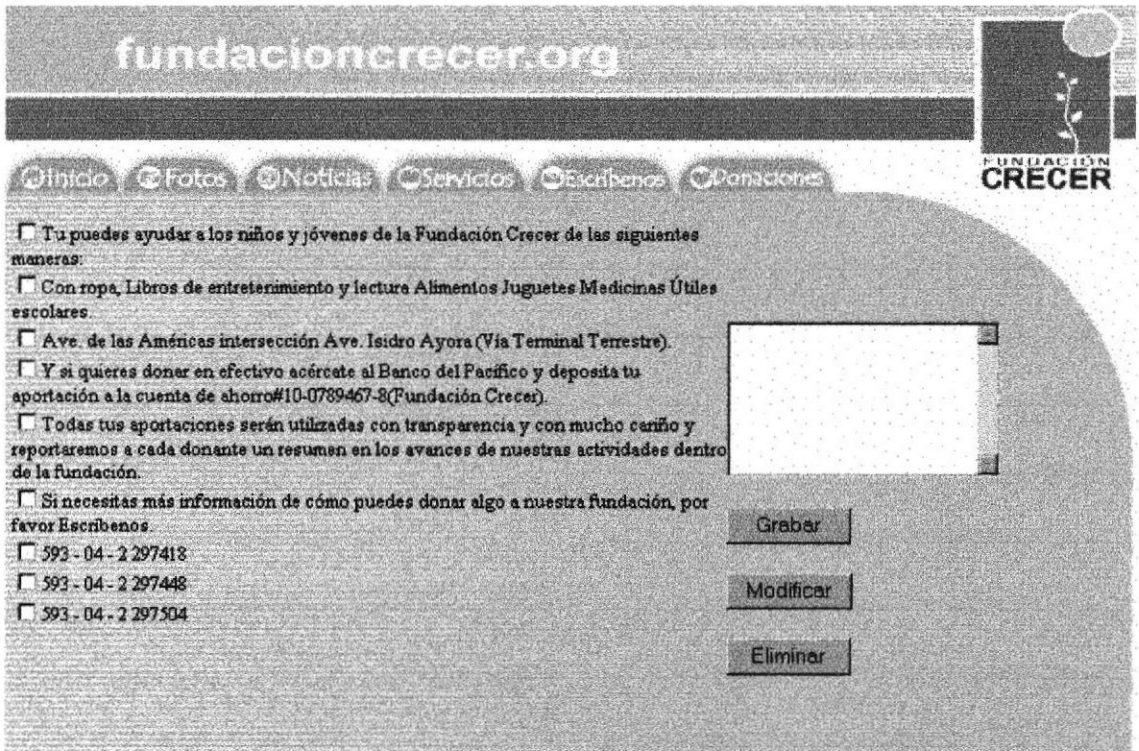
	ESCUELA SUPERIOR POLITÉCNICA DEL LITORAL	DISEÑO DE FORMATO DE PÁGINAS	Página 1 de 1 Fecha de Elaboración 15/01/2004
AUTOR: PROTCOM – ESPOL DESARROLLADORES: ↓ JESSENIA CHICO ↓ RICARDO CAICEDO		PROYECTO WEB SITE FUNDACIÓN CRECER	WEB SITE VERSIÓN 1.0
DONACIONES			
Descripción: Página Mantenimiento de Donaciones (Ingreso, Modificación, eliminación)			
 <p style="text-align: center;">fundacioncrecer.org</p> <p style="text-align: center;">Inicio Fotos Noticias Servicios Escribenos Donaciones</p> <p> <input type="checkbox"/> Tu puedes ayudar a los niños y jóvenes de la Fundación Crecer de las siguientes maneras: <input type="checkbox"/> Con ropa, Libros de entretenimiento y lectura Alimentos Juguetes Medicinas Útiles escolares. <input type="checkbox"/> Ave. de las Américas intersección Ave. Isidro Ayora (Via Terminal Terrestre). <input type="checkbox"/> Y si quieres donar en efectivo acércate al Banco del Pacifico y deposita tu aportación a la cuenta de ahorro#10-0789467-8(Fundación Crecer). <input type="checkbox"/> Todas tus aportaciones serán utilizadas con transparencia y con mucho cariño y reportaremos a cada donante un resumen en los avances de nuestras actividades dentro de la fundación. <input type="checkbox"/> Si necesitas más información de cómo puedes donar algo a nuestra fundación, por favor Escribenos. <input type="checkbox"/> 593 - 04 - 2 297418 <input type="checkbox"/> 593 - 04 - 2 297448 <input type="checkbox"/> 593 - 04 - 2 297504 </p> <p style="text-align: right;"> <input type="button" value="Grabar"/> <input type="button" value="Modificar"/> <input type="button" value="Eliminar"/> </p> <p style="text-align: center;"> Inicio / Fotos / Noticias / Escribenos / Servicios ¿Quiénes Somos? / ¿Qué Hacemos? / Centro de acogida / Salud / Redes / Logros / Página </p>			

6.1.9 PÁGINA MANTENIMIENTO DE QUIÉNES SOMOS

	ESCUELA SUPERIOR POLITÉCNICA DEL LITORAL	DISEÑO DE FORMATO DE PÁGINAS	Página 1 de 1
			Fecha de Elaboración 15/01/2004
AUTOR: PROTCOM – ESPOL		PROYECTO WEB SITE FUNDACIÓN CRECER	SISTEMA SRP ADMINISTRACIÓN DEL WEB SITE VERSIÓN 1.0
DESARROLLADORES: ✚ JESSENIA CHICO ✚ RICARDO CAICEDO			

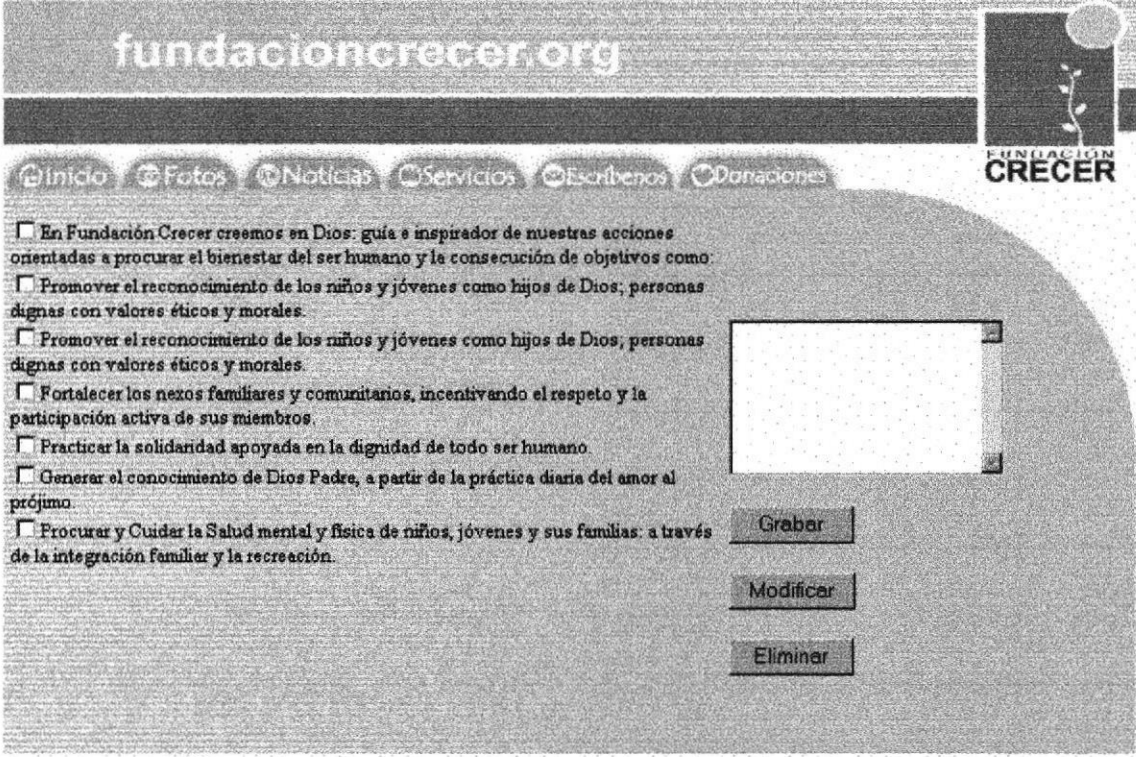
MENÚ QUIENES SOMOS**Descripción:** Página Mantenimiento de Quiénes somos (Ingreso, Modificación, eliminación)

fundacioncrecer.org

Inicio Fotos Noticias Servicios Escribenos Donaciones

En Fundación Crecer creemos en Dios: guía e inspirador de nuestras acciones orientadas a procurar el bienestar del ser humano y la consecución de objetivos como:

Promover el reconocimiento de los niños y jóvenes como hijos de Dios; personas dignas con valores éticos y morales.

Promover el reconocimiento de los niños y jóvenes como hijos de Dios; personas dignas con valores éticos y morales.

Fortalecer los nexos familiares y comunitarios, incentivando el respeto y la participación activa de sus miembros.

Practicar la solidaridad apoyada en la dignidad de todo ser humano.

Generar el conocimiento de Dios Padre, a partir de la práctica diaria del amor al prójimo.

Procurar y Cuidar la Salud mental y física de niños, jóvenes y sus familias; a través de la integración familiar y la recreación.

Grabar

Modificar



Eliminar

Inicio / Fotos / Noticias / Servicios / Escribenos / Donaciones / ¿Quiénes Somos? / ¿Qué Hacemos? / Salud / Redes / Logros / Home

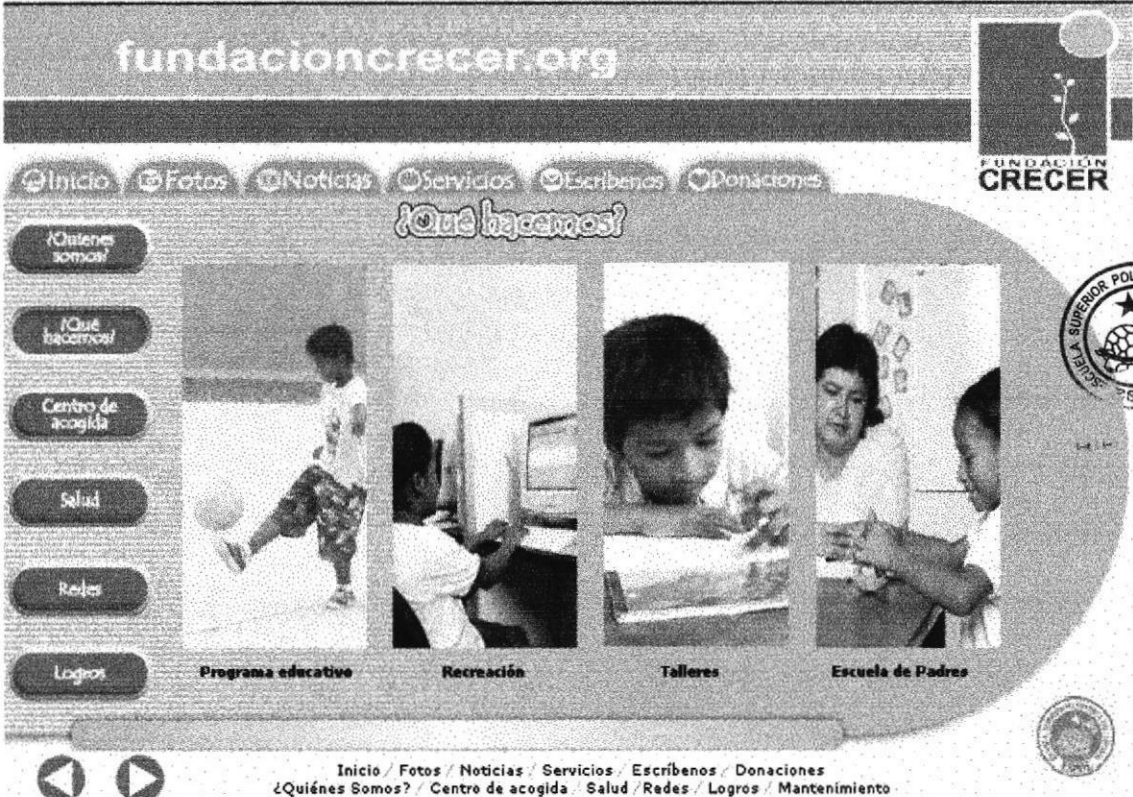
6.1.10 PÁGINA MANTENIMIENTO DE PÁGINA QUE HACEMOS

	<p>ESCUELA SUPERIOR POLITÉCNICA DEL LITORAL</p>	<p>DISEÑO DE FORMATO DE PÁGINAS</p>	<p>Página 1 de 1 Fecha de Elaboración 15/01/2004</p>
<p>AUTOR: PROTCOM – ESPOL DESARROLLADORES: ↓ JESSENIA CHICO ↓ RICARDO CAICEDO</p>		<p>PROYECTO WEB SITE FUNDACIÓN CRECER</p>	<p>WEB SITE VERSIÓN 1.0</p>
<p>QUE HACEMOS</p>			
<p>Descripción: Página Mantenimiento de Qué hacemos (Ingreso, Modificación, eliminación)</p>			
			

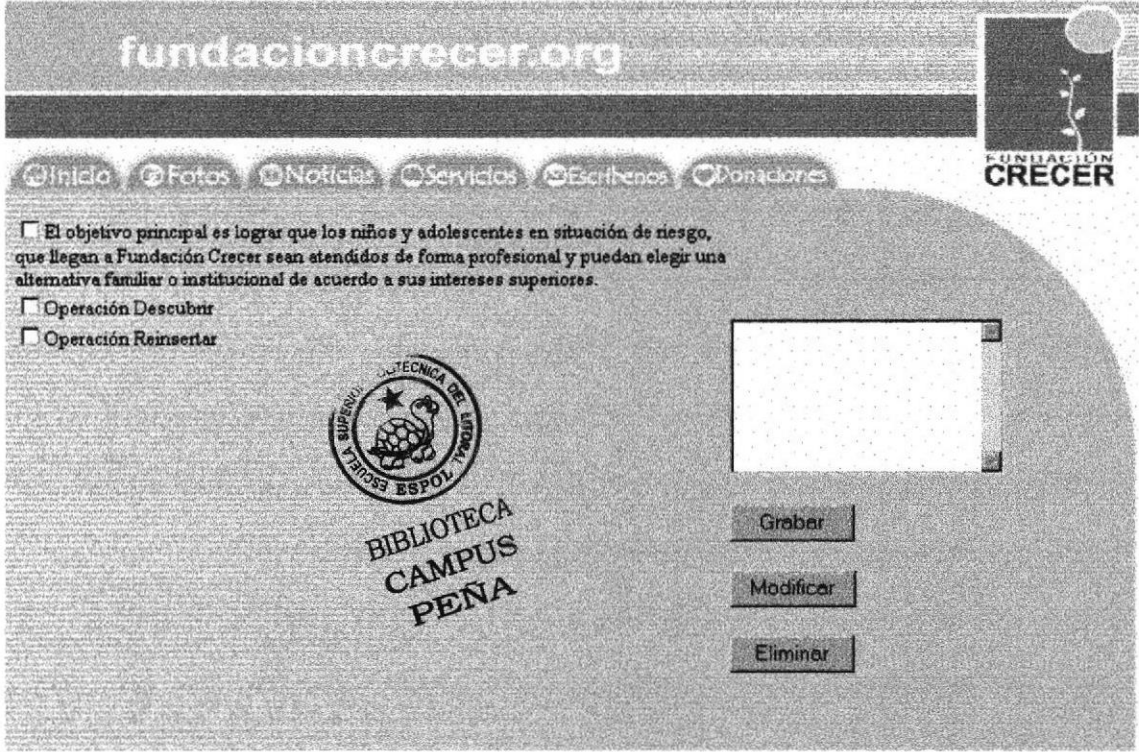
6.1.11 PÁGINA MANTENIMIENTO DE ACOGIDA

	ESCUELA SUPERIOR POLITÉCNICA DEL LITORAL	DISEÑO DE FORMATO DE PÁGINAS	Página 1 de 1 Fecha de Elaboración 15/01/2004
AUTOR: PROTCOM – ESPOL DESARROLLADORES: ↓ JESSENIA CHICO ↓ RICARDO CAICEDO		PROYECTO WEB SITE FUNDACIÓN CRECER	WEB SITE VERSIÓN 1.0
ACOGIDA			
Descripción: Página Mantenimiento de Acogida (Ingreso, Modificación, eliminación)			
 <p style="text-align: center;">fundacioncrecer.org</p> <p style="text-align: center;"> Inicio / Fotos / Noticias / Servicios / Escribenos / Donaciones </p> <p> <input type="checkbox"/> El objetivo principal es lograr que los niños y adolescentes en situación de riesgo, que llegan a Fundación Crecer sean atendidos de forma profesional y puedan elegir una alternativa familiar o institucional de acuerdo a sus intereses superiores. </p> <p> <input type="checkbox"/> Operación Descubrir <input type="checkbox"/> Operación Reinsertar </p> <p style="text-align: center;">  BIBLIOTECA CAMPUS PEÑA </p> <p style="text-align: right;"> <input type="text"/> <input type="button" value="Grabar"/> <input type="button" value="Modificar"/> <input type="button" value="Eliminar"/> </p> <p style="text-align: center;"> Inicio / Fotos / Noticias / Servicios / Escribenos / Donaciones / Home ¿Quiénes Somos? / ¿Qué Hacemos? / Salud / Redes / Logros </p>			

6.1.12 PÁGINA MANTENIMIENTO DE SALUD

	ESCUELA SUPERIOR POLITÉCNICA DEL LITORAL	DISEÑO DE FORMATO DE PÁGINAS	Página 1 de 1 Fecha de Elaboración 15/01/2004
AUTOR: PROTCOM – ESPOL DESARROLLADORES: ↓ JESSENIA CHICO ↓ RICARDO CAICEDO		PROYECTO WEB SITE FUNDACIÓN CRECER	WEB SITE VERSIÓN 1.0
SALUD			
Descripción: Página Mantenimiento de Salud (Ingreso, Modificación, eliminación)			
<p>fundacioncrecer.org</p> <p>Inicio Fotos Noticias Servicios Escribenos Donaciones</p> <p> <input type="checkbox"/> Cuando se trabaja con niños, las emergencias médicas son frecuentes y no hemos tenido hasta ahora una opción estable para nuestros niños. La propuesta de un grupo de médicos responsables con la comunidad nos ofrece. </p> <p> <input type="checkbox"/> Pretendemos estar cerca de los niños, su familia y su comunidad, pues la salud del niño no es posible sin la salud de todo su sistema de relaciones. Tendremos atención siempre oportuna, cada que la necesitemos para nuestros niños y niñas sin costo. </p> <p> <input type="checkbox"/> Atender las necesidades médicas de los niños y adolescentes beneficiarios de la fundación y de las personas de la comunidad que lo requieran. </p> <p> <input type="checkbox"/> Lunes-Viernes: 08:00 a 14:00 y de 15:00 a 18:00 Especialidades los días sábados: 08:00 a 12:00. </p> <p> <input type="checkbox"/> A cargo de la trabajadora social. Análisis socio-económico del paciente, paga el valor de la consulta y los servicios. Levantamiento de historia clínica: a cargo de la enfermera. Toma los datos personales del paciente y llena su historia clínica. </p> <p> <input type="checkbox"/> Médico-Pediátrico: diagnóstico y tratamiento del paciente. </p> <p> <input type="checkbox"/> De dar una respuesta médica a nuestros niños y atender a la comunidad a través de un programa médico de atención, básico pero integral. Dar una respuesta médica a nuestros niños y atender a la comunidad a través de un programa médico de atención, básica </p> <p> <input type="checkbox"/> Y para la familia y la comunidad en los horarios fijados y con un valor muy cómodo. </p> <p> <input type="checkbox"/> A cargo de la enfermera, inicia la elabora la ficha médica, hace una evaluación inicial del niño, control de talla, peso, temperatura presión. Con esta evaluación, pasa departamento médico. </p> <p> <input type="checkbox"/> Odontología: diagnóstico, operatorio, ex-tracciones, profilaxis, endodoncias, radiografías, ortodoncia preventiva. </p> <p> <input type="checkbox"/> Especialidades: atiende los días sábados, tenemos el apoyo de médicos que quieren trabajar como voluntarios para atender pacientes necesitados de cuidados en sus áreas de especialización. Especialmente en oftalmología, cardiología, otorrinolaringología. </p> <p> <input type="button" value="Grabar"/> <input type="button" value="Modificar"/> <input type="button" value="Eliminar"/> </p>			

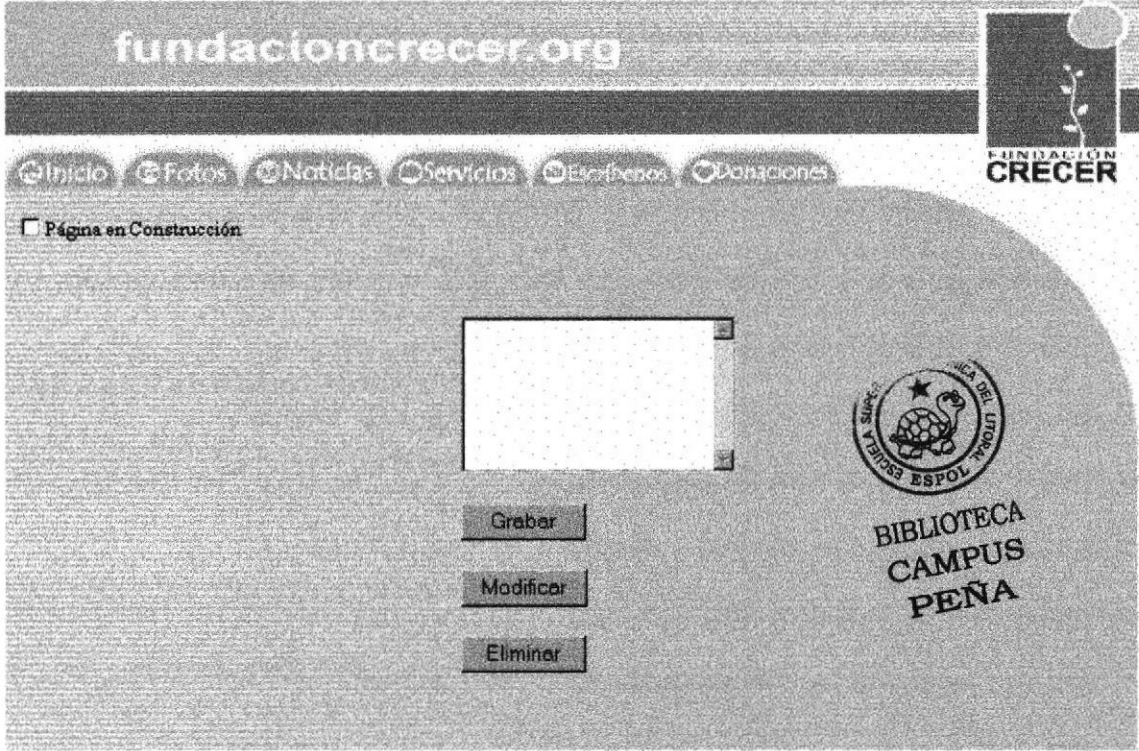

6.1.13 PÁGINA DE MANTENIMIENTO DE REDES

	ESCUELA SUPERIOR POLITÉCNICA DEL LITORAL	DISEÑO DE FORMATO DE PÁGINAS	Página 1 de 1 Fecha de Elaboración 15/01/2004
AUTOR: PROTCOM – ESPOL DESARROLLADORES: ↓ JESSENIA CHICO ↓ RICARDO CAICEDO		PROYECTO WEB SITE FUNDACIÓN CRECER	WEB SITE VERSIÓN 1.0
REDES			
Descripción: Página Mantenimiento de Redes (Ingreso, Modificación, eliminación)			
			

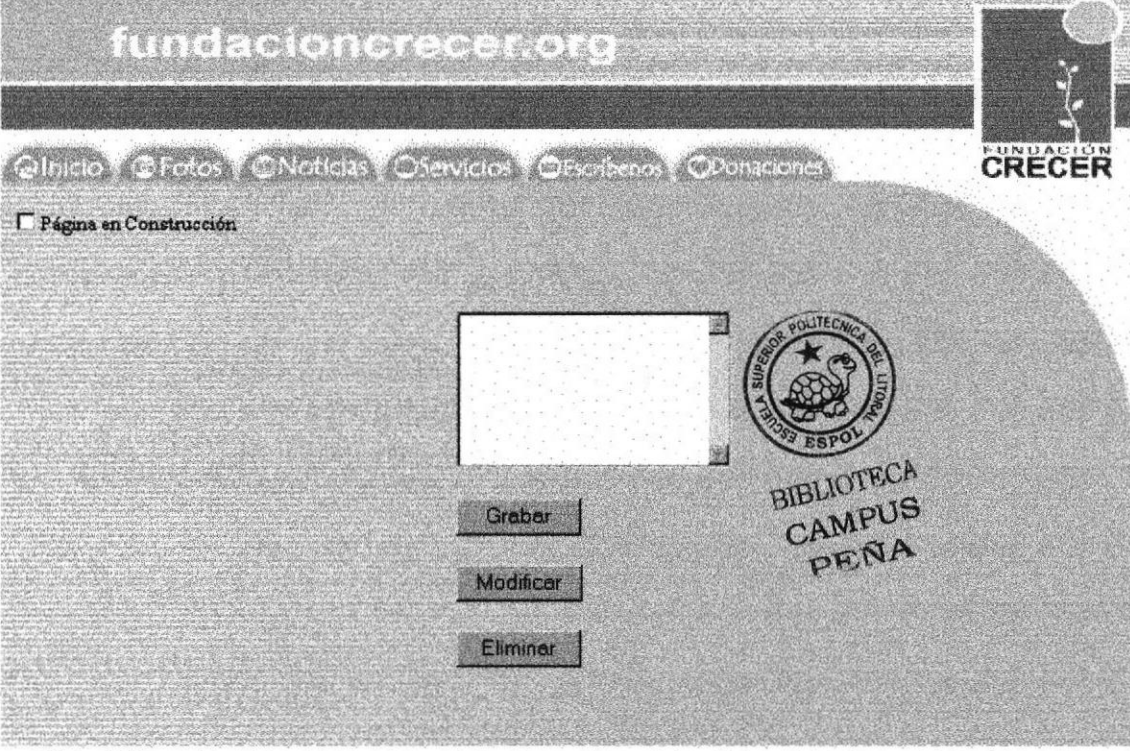
6.1.14 PÁGINA CONSULTA DE LOGROS

	ESCUELA SUPERIOR POLITÉCNICA DEL LITORAL	DISEÑO DE FORMATO DE PÁGINAS	Página 1 de 1 Fecha de Elaboración 15/01/2004
AUTOR: PROTCOM – ESPOL DESARROLLADORES: ↓ JESSENIA CHICO ↓ RICARDO CAICEDO		PROYECTO WEB SITE FUNDACIÓN CRECER	WEB SITE VERSIÓN 1.0
LOGROS			
Descripción: Página Mantenimiento de Logros (Ingreso, Modificación, eliminación)			
 <p style="text-align: center;"> Inicio / Fotos / Noticias / Servicios / Escribenos / Donaciones </p> <p> <input type="checkbox"/> Página en Construcción </p> <p style="text-align: center;"> <input type="text"/> <input type="button" value="Grabar"/> <input type="button" value="Modificar"/> <input type="button" value="Eliminar"/> </p> <p style="text-align: center;"> Inicio / Fotos / Noticias / Servicios / Escribenos / Donaciones / ¿Que Hacemos? ¿Quienes Somos? / Centro de acogida / Salud / Redes / Logros / Página </p>			

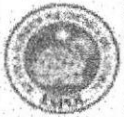
6.1.15 PÁGINA DE MANTENIMIENTO DE PROGRAMA EDUCATIVO

	ESCUELA SUPERIOR POLITÉCNICA DEL LITORAL	DISEÑO DE FORMATO DE PÁGINAS	Página 1 de 1 Fecha de Elaboración 15/01/2004
AUTOR: PROTCOM – ESPOL DESARROLLADORES: ↓ JESSENIA CHICO ↓ RICARDO CAICEDO		PROYECTO WEB SITE FUNDACIÓN CRECER	WEB SITE VERSIÓN 1.0
PROGRAMA EDUCATIVO			
Descripción: Página Mantenimiento de Educativo (Ingreso, Modificación, eliminación)			
<div style="border: 1px solid black; padding: 10px;"> <div style="display: flex; justify-content: space-between; align-items: center;"> fundacioncrecer.org  </div> <div style="display: flex; justify-content: space-around; margin-top: 10px;"> Inicio Fotos Noticias Servicios Escribenos Donaciones </div> <div style="margin-top: 10px;"> <p><input type="checkbox"/> Cuando se trabaja con niños, las emergencias médicas son frecuentes y no hemos tenido hasta ahora una opción estable para nuestros niños. La propuesta de un grupo de médicos responsables con la comunidad nos ofrece.</p> <p><input type="checkbox"/> Pretendemos estar cerca de los niños, su familia y su comunidad, pues la salud del niño no es posible sin la salud de todo su sistema de relaciones. Tendremos atención siempre oportuna, cada que la necesitemos para nuestros niños y niñas sin costo.</p> <p><input type="checkbox"/> Atender las necesidades médicas de los niños y adolescentes beneficiarios de la fundación y de las personas de la comunidad que lo requieran.</p> <p><input type="checkbox"/> Lunes-Viernes: 08:00 a 14:00 y de 15:00 a 18:00 Especialidades los días sábados: 08:00 a 12:00.</p> <p><input type="checkbox"/> A cargo de la trabajadora social. Análisis socio-económico del paciente, paga el valor de la consulta y los servicios. Levantamiento de historia clínica: a cargo de la enfermera. Toma los datos personales del paciente y llena su historia clínica.</p> <p><input type="checkbox"/> Médico-Pediatría: diagnóstico y tratamiento del paciente.</p> <p><input type="checkbox"/> De dar una respuesta médica a nuestros niños y atender a la comunidad a través de un programa médico de atención, básico pero integral. Dar una respuesta médica a nuestros niños y atender a la comunidad a través de un programa médico de atención, básica.</p> <p><input type="checkbox"/> Y para la familia y la comunidad en los horarios fijados y con un valor muy cómodo.</p> <p><input type="checkbox"/> A cargo de la enfermera, inicia la elabora la ficha médica, hace una evaluación inicial del niño, control de talla, peso, temperatura presión. Con esta evaluación, pasa departamento médico.</p> <p><input type="checkbox"/> Odontología: diagnóstico, operatorio, ex-tracciones, profilaxis, endodoncias, radiografías, ortodoncia preventiva.</p> <p><input type="checkbox"/> Especialidades: atiende los días sábados, tenemos el apoyo de médicos que quieren trabajar como voluntarios para atender pacientes necesitados de cuidados en sus áreas de especialización. Especialmente en oftalmología, cardiología, otorrinolaringología.</p> </div> <div style="margin-top: 20px; text-align: right;"> <input data-bbox="931 1123 1202 1278" type="text"/> <input data-bbox="931 1311 1024 1344" type="button" value="Grabar"/> <input data-bbox="931 1378 1054 1411" type="button" value="Modificar"/> <input data-bbox="931 1444 1039 1477" type="button" value="Eliminar"/> </div> </div>			

6.1.16 PÁGINA MANTENIMIENTO RECREACIÓN

	<p>ESCUELA SUPERIOR POLITÉCNICA DEL LITORAL</p>	<p>DISEÑO DE FORMATO DE PÁGINAS</p>	<p>Página 1 de 1 Fecha de Elaboración 15/01/2004</p>
<p>AUTOR: PROTCOM – ESPOL DESARROLLADORES: ↓ JESSENIA CHICO ↓ RICARDO CAICEDO</p>		<p>PROYECTO WEB SITE FUNDACIÓN CRECER</p>	<p>WEB SITE VERSIÓN 1.0</p>

RECREACION

Descripción: Página Mantenimiento de Recreación (Ingreso, Modificación, eliminación)

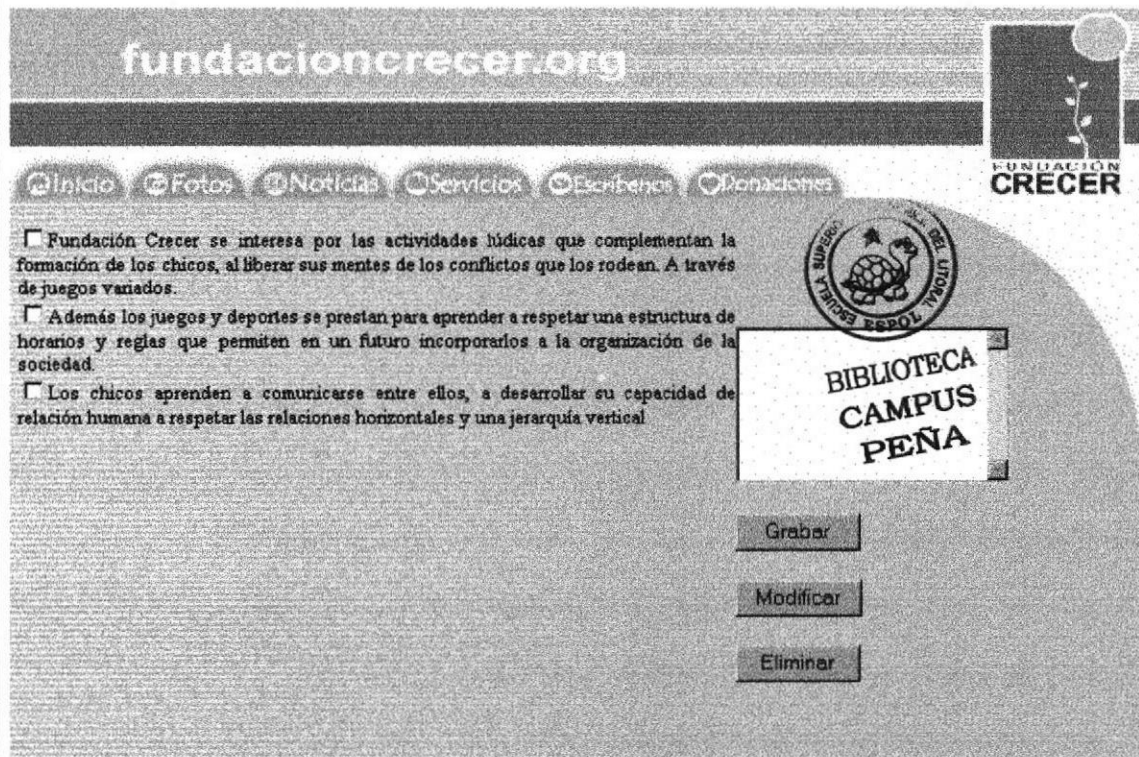

The screenshot shows the website header with the URL 'fundacioncrecer.org' and a navigation menu with links: Inicio, Fotos, Noticias, Servicios, Escribenos, Donaciones. The main content area features a large circular graphic with the text 'BIBLIOTECA CAMPUS PEÑA' and a logo of a turtle. Below the graphic are three buttons: 'Grabar', 'Modificar', and 'Eliminar'. The text on the page describes the foundation's interest in recreational activities and provides instructions for users.



Inicio / Fotos / Noticias / Servicios / Escribenos / Donaciones / Home
 ¿Quiénes somos? / ¿Qué Hacemos? / Centro de acogida / Salud / Redes / Logros

6.1.17 PÁGINA MANTENIMIENTO TALLER

	ESCUELA SUPERIOR POLITÉCNICA DEL LITORAL	DISEÑO DE FORMATO DE PÁGINAS	Página 1 de 1
			Fecha de Elaboración 15/01/2004
AUTOR: PROTCOM – ESPOL DESARROLLADORES: ✚ JESSENIA CHICO ✚ RICARDO CAICEDO		PROYECTO WEB SITE FUNDACIÓN CRECER	WEB SITE VERSIÓN 1.0

TALLER

Descripción: Página Mantenimiento de Taller (Ingreso, Modificación, eliminación)

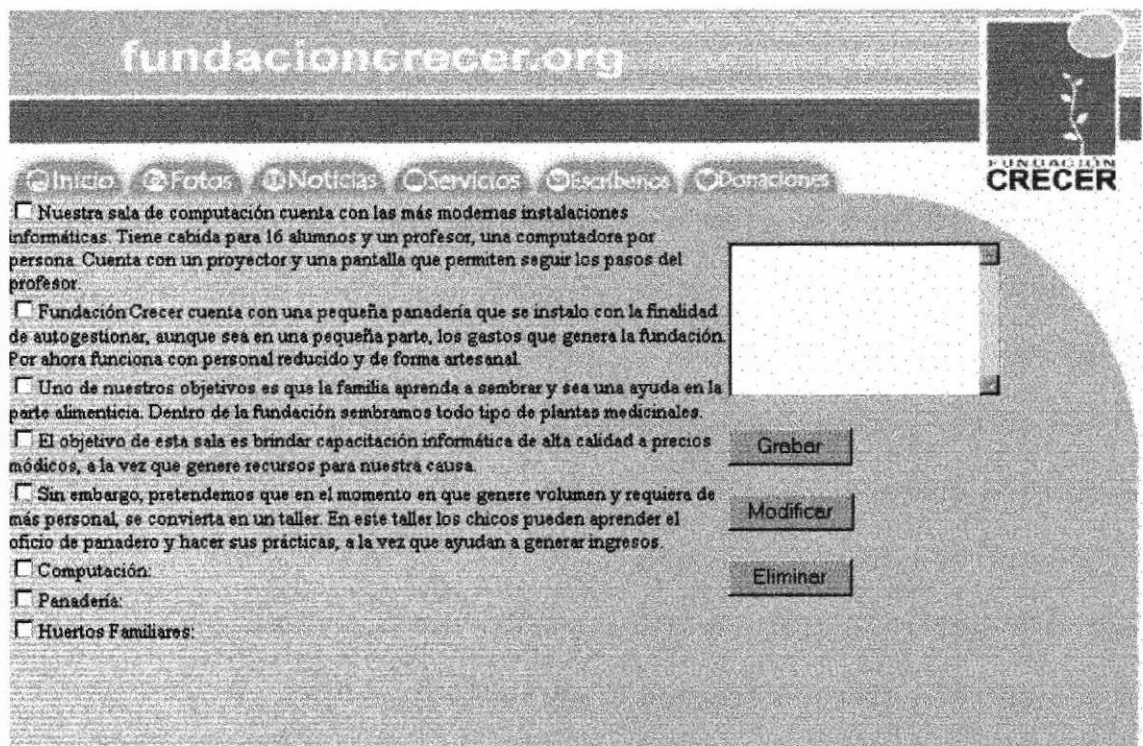

fundacioncrecer.org

Inicio Fotos Noticias Servicios Escribenos Donaciones

Nuestra sala de computación cuenta con las más modernas instalaciones informáticas. Tiene cabida para 16 alumnos y un profesor, una computadora por persona. Cuenta con un proyector y una pantalla que permiten seguir los pasos del profesor.

Fundación Crecer cuenta con una pequeña panadería que se instalo con la finalidad de autogestionar, aunque sea en una pequeña parte, los gastos que genera la fundación. Por ahora funciona con personal reducido y de forma artesanal.

Uno de nuestros objetivos es que la familia aprenda a sembrar y sea una ayuda en la parte alimenticia. Dentro de la fundación sembramos todo tipo de plantas medicinales.

El objetivo de esta sala es brindar capacitación informática de alta calidad a precios módicos, a la vez que genere recursos para nuestra causa.

Sin embargo, pretendemos que en el momento en que genere volumen y requiera de más personal, se convierta en un taller. En este taller los chicos pueden aprender el oficio de panadero y hacer sus prácticas, a la vez que ayudan a generar ingresos.

Computación:

Panadería:

Huertos Familiares:

Grabar

Modificar

Eliminar

Inicio / Fotos / Noticias / Servicios / Escribenos / Donaciones / Home / ¿Quiénes somos? / ¿Qué Hacemos? / Centro de acogida / Salud / Redes / Logros

6.1.18 PÁGINA DE MANTENIMIENTO DE ESCUELA DE PADRES

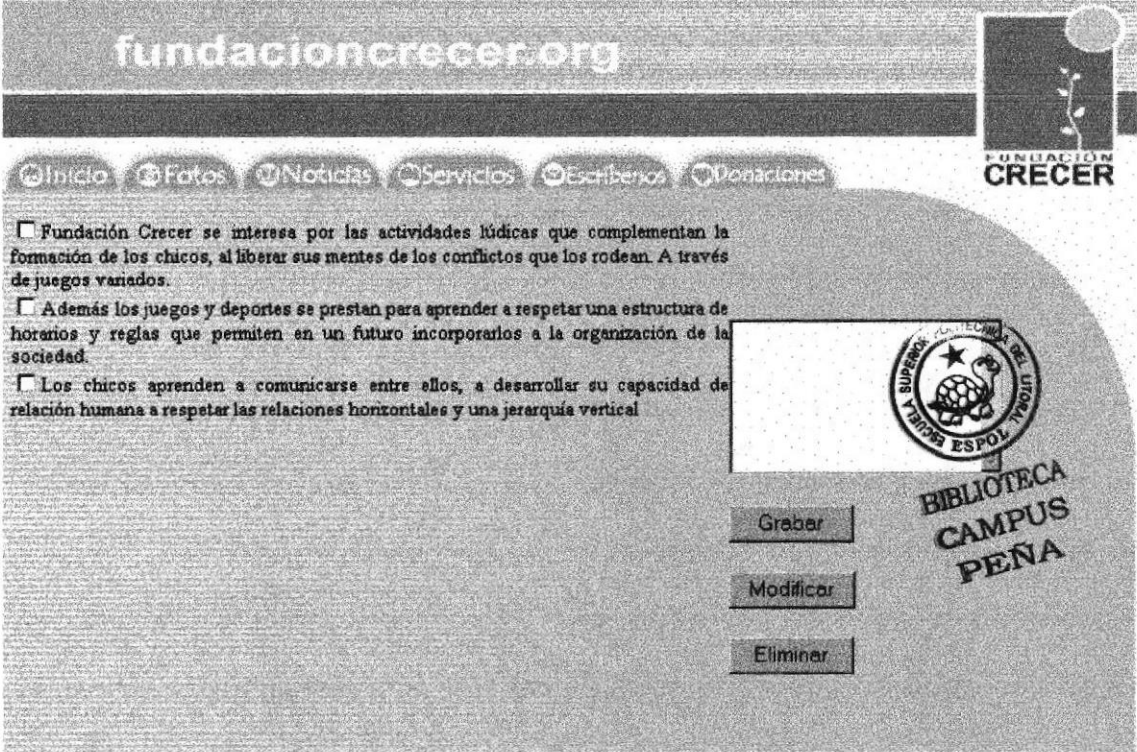
	ESCUELA SUPERIOR POLITÉCNICA DEL LITORAL	DISEÑO DE FORMATO DE PÁGINAS	Página 1 de 1 Fecha de Elaboración 15/01/2004
AUTOR: PROTCOM – ESPOL DESARROLLADORES: ↓ JESSENIA CHICO ↓ RICARDO CAICEDO		PROYECTO WEB SITE FUNDACIÓN CRECER	WEB SITE VERSIÓN 1.0
ESCUELA DE PADRES			
Descripción: Página Mantenimiento de Padres (Ingreso, Modificación, eliminación)			
 <p>The screenshot shows the website header with the URL 'fundacioncrecer.org' and a navigation menu with links: Inicio, Fotos, Noticias, Servicios, Escribenos, Donaciones. The main content area features a text box with three paragraphs describing the foundation's interest in children's activities and learning. To the right, there is a circular logo for 'ESCUELA SUPERIOR POLITÉCNICA DEL LITORAL' and a stamp for 'BIBLIOTECA CAMPUS PEÑA'. Below the stamp are three buttons: 'Grabar', 'Modificar', and 'Eliminar'. At the bottom, there are navigation arrows and a footer with a list of site pages: Inicio / Fotos / Noticias / Servicios / Escribenos / Donaciones / Home / ¿Quiénes somos? / ¿Qué Hacemos? / Centro de acogida / Salud / Redes / Logros.</p>			